

MİSİR MƏRDANOV, ƏSGƏR QULİYEV

**AZƏRBAYCAN  
RESPUBLİKASININ  
DÖVLƏT RƏMZLƏRİ**

«ÇAŞIOĞLU»

Bakı – 2001

Elmi redaktoru: **RAMİZ MEHDİYEV**

**MƏRDANOV M.C., QULİYEV Ə.Q.** Azərbaycan Respublikasının dövlət rəmzləri. Bakı: Çarşıoğlu, 2001. 272. səh.

Kitab Azərbaycan Respublikasının Prezidenti cənab Heydər Əliyevin imzaladığı "Azərbaycan Respublikasının dövlət atributlarının təbliği işinin gücləndirilməsi haqqında" Sərəncam (13 mart 1998-ci il) əsasında hazırlanmışdır. Bu əsərdə ilk dəfə olaraq sistem halında müstəqil Azərbaycanın dövlət rəmzlərinin (bayraq, gerb, himn) yaranması tarixi izlənilir, milli rəmzlərin bərpası və qəbulu yolunda Prezident cənab Heydər Əliyevin müstəsna rolu göstərilir, üçrəngli bayraq və gerbdə əks olunan simvolların məna və funksiyası ilkin mənbələr əsasında araşdırılır, milli himnimizin təkamülü və ideya-məzmun xüsusiyyətləri tarixi-filoloji planda təhlil edilir, nəhayət, dövlət rəmzlərimiz Azərbaycan Xalq Cümhuriyyətindən (1918-1920-ci illər) bizə miras qalan tarixi milli-mənəvi dəyərlər kimi qiymətləndirilir. Kitab təhsil işçiləri, müəllimlər, politoloqlar, diplomatlar, hüquqşünaslar, dövlət quruculuğu ilə məşğul olan mütəxəssislər, elmi ictimaiyyət və geniş oxucu kütləsi üçün nəzərdə tutulmuşdur.

Книга подготовлена в соответствии с распоряжением Президента Азербайджанской Республики господином Гейдаром Алиевым от 13 марта 1998-го года "Об усилении работы по изучению государственных атрибутов Азербайджанской Республики". В этой книге впервые системно освещается история создания государственных символов (флаг, герб, гимн) независимого Азербайджана, широко показана исключительная роль Президента Гейдара Алиева в деле восстановления и принятия национальных государственных символов, на основе первоисточников разъяснены значение и функции, отраженные в трехцветном флаге и государственном гербе, в историко-филологическом плане анализируется эволюция и идейно-содержательные особенности нашего национального гимна, наконец, государственные символы оцениваются как исторические, национально-нравственные ценности, оставшиеся нам в наследство от Азербайджанской Демократической Республики (1918-1920-е годы). Книга предназначена для работников образования, учителей, политологов, дипломатов, юристов, специалистов, занятых в государственном строительстве, научной общественности и широкого круга читателей.

The book is published in accordance with the direction by President Heydar Aliyev of March 13, 1998 "On the reinforcement of work on studying state attributes of Azerbaijan State". This book deals with the history of creating state symbols (flag, emblem, anthem) of independent Azerbaijan, and widely shows an exceptional role President Heydar Aliyev in restoring and accepting national state symbols, on the basis of its origin, it explains the importance and function reflected in the three colored flag and state emblem and it analysis the evolution and ideologically interesting peculiarities of our national anthem in the historical -philological plan.

Finally the national symbols are estimated as historical, national moral values left for us as inheritance from Azerbaijan Democratic Republic (1918-1920). The book is intended for workers of education, teachers, politologists, diplomats, lawyers, specialists' engaged in the state construction, and for a wide range of scientific public and readers.

M-1203020200-382  
082-01

© «Çarşıoğlu» nəşriyyatı, 2001.



*Azərbaycanın dövlət müstəqilliyi əbədi olacaqdır,  
sarsılmaz olacaqdır, dönməz olacaqdır!*

**HEYDƏR ƏLİYEV**  
*Azərbaycan Respublikasının  
Prezidenti*

# **MÜNDƏRİCAT**

**«AZƏRBAYCAN RESPUBLİKASININ DÖVLƏT ATRİBUTLARININ TƏBLİĞİ İŞİNİN GÜCLƏNDİRİLMƏSİ HAQQINDA» AZƏRBAYCAN RESPUBLİKASI PREZİDENTİNİN SƏRƏNCAMI**

**ÖN SÖZ: TƏHSİL İSLAHATI VƏ DÖVLƏT RƏMZLƏRİNİN ÖYRƏDİLMƏSİ MƏSƏLƏLƏRİ**

**I BÖLMƏ: AZƏRBAYCAN RESPUBLİKASININ DÖVLƏT RƏMZLƏRİ**

§1. Heydər Əliyev və Azərbaycan Respublikasının dövlət rəmzləri

§2. Azərbaycan Respublikasının Dövlət bayrağı

§3. Azərbaycan Respublikasının Dövlət gerbi

§4. Azərbaycan Respublikasının Dövlət himni

§5. Azərbaycan milli ideologiyası və dövlət rəmzləri, onların öyrədilməsi yolları

**NƏTİCƏ**

**II BÖLMƏ: AZƏRBAYCAN RESPUBLİKASININ DÖVLƏT RƏMZLƏRİNƏ DAİR SƏNƏDLƏR VƏ MATERİALLAR**

**III BÖLMƏ: AZƏRBAYCAN, AZƏRBAYCAN**

**İSTİFADƏ OLUNMUŞ ƏDƏBİYYAT**



## **AZƏRBAYCAN RESPUBLİKASI PREZİDENTİNİN SƏRƏNCAMI**

### **Azərbaycan Respublikasının dövlət atributlarının təbliği işinin gücləndirilməsi haqqında**

Azərbaycan Respublikasının bayrağı, gerbi və himni Azərbaycan dövlətinin müstəqilliyini təcəssüm etdirən müqəddəs rəmzlərdir. Vətəndaşlarımıza, xüsusən gənclərimizə dövlət atributlarına dərin ehtiram hisslərinin aşılınması cəmiyyətdə vətənpərvərlik ruhunun möhkəmləndirilməsi işinə bilavasitə xidmət edir.

Dövlət atributlarının mahiyyətinin və əhəmiyyətinin əhali arasında geniş təbliğ olunması, gənc nəslin Azərbaycanın bayrağına, gerbinə və himninə hörmət ruhunda tərbiyə edilməsi vətəndaş cəmiyyətinin yaradılmasının mühüm amillərindən biridir. Lakin hal-hazırda Azərbaycan Respublikasının dövlət atributlarına həsr edilən normativ aktlardakı tələblərə əməl edilməsinə müəyyən laqeydlik, qeyri-ciddi münasibət müşahidə olunur. Bu sahədəki tədbirlərin məqsədyönlü şəkildə qurulması, tənzimlənməsi və gücləndirilməsi məqsədilə qərara alıram:

1. Azərbaycan Respublikasının Mətbuat və İnformasiya Nazirliyi Təhsil Nazirliyi və Elmlər Akademiyası ilə birlikdə «**Azərbaycanın dövlət rəmzləri**» adlı məlumat kitabının hazırlanıb çap olunmasını, dərslik, plakat, təqvim və digər çap məmulatlarında dövlət atributlarının təbliğ olunmasını təmin etsin.

2. Təhsil Nazirliyi ümumtəhsil məktəblərində, texniki peşə, orta ixtisas məktəblərində, ali məktəblərdə və başqa tədris müəssisələrində dövlət atributlarının öyrənilməsi işini gücləndirmək məqsədilə ciddi tədbirlər görsün.

3. Dövlət Radio və Televiziya Verilişləri Şirkəti Azərbaycanın dövlət atributlarına həsr olunmuş silsilə verilişlər hazırlayıb təqdim etsin.

4. Dövlət orqanlarının, müəssisələrin, idarələrin, təşkilatların və ictimai qurumların rəhbərləri dövlət atributlarına həsr edilən normativ aktlarda müəyyən edilmiş tələblərə ciddi əməl olunmasına nəzarəti gücləndirsinlər.

5. Nazirlər Kabineti bu Sərəncamdan irəli gələn digər məsələləri həll etsin.

**HEYDƏR ƏLİYEV**  
*Azərbaycan Respublikasının  
Prezidenti*

Bakı şəhəri, 13 mart 1998-ci il  
№759

**ÖN SÖZ:**  
**TƏHSİL İSLAHATI VƏ DÖVLƏT RƏMZLƏRİNİN**  
**ÖYRƏDİLMƏSİ MƏSƏLƏLƏRİ**

*"Məktəblərimizdə Azərbaycanın dövlət müstəqilliyinin, azadlığının mənası geniş tədris olunmalıdır. Bu çox əhəmiyyətlidir, çünki vətənpərvərlik hissləri insanlara uşaq vaxtından aşılanmalıdır... Mən hesab edirəm ki, məktəblərdə Azərbaycanın müstəqilliyinin atributları yaxşı təbliğ olunmalıdır... Mən bunu tək məktəblər üçün demirəm, bütün cəmiyyət üçün deyirəm... Ancaq cəmiyyətdə hər şey məktəbdən, təhsildən başlayır..."*

**HEYDƏR ƏLİYEV**  
*Azərbaycan Respublikasının*  
*Prezidenti*

Azərbaycan Respublikası bu gün özünün dövlət müstəqilliyinin onuncu ilini yaşayır. Bu müddətdə ölkəmizdə istər milli dövlətçilik, istərsə də sosial-iqtisadi və mədəni quruculuq sahəsində əsaslı islahatlara başlanılmış, ən başlıcası isə bütün sahələrdə inkişafı təmin edəcək islahatların aparılmasının hüquqi-normativ bazası yaradılmışdır. Müstəqil dövlət quruculuğunda aparıcı amillərdən biri də milli təhsil sahəsində beynəlxalq standartlara uyğun əsaslı islahatların aparılması, təhsilimizin milli və ümumbəşəri dəyərlər, demokratik, dünyəvi və sivil prinsiplər əsasında, dövlət müstəqilliyinin verdiyi imkanlar daxilində xalqımızın tarixinə, mədəniyyətinə, mənəviyyatına, mentalitetinə uyğun şəkildə qurulmasına və üstün inkişaf etdirilən strateji sahəyə çevrilməsinə, dünya təhsil sistemində inteqrasiya olunmasına nail olmaqdan ibarətdir.

Müstəqil Azərbaycanın təhsil sahəsində dövlət siyasətinin başlıca məqsədi məhz bu deyilən konseptual prinsiplər əsasında, başa vurduğumuz XX əsrdə təhsilimizin inkişafı yolunda qazanılan zəngin, mütərəqqi ənənələri, eləcə də müasir inkişaf etmiş ölkələrin qabaqcıl təcrübəsini nəzərə almaqla YUNESKO-nun "Təhsil əsri" elan etdiyi XXI əsrdə milli təhsil sistemimizin formalaşdırılmasına imkan və şərait yaratmaqdır. İnkaredilməz həqiqətdir ki, təhsildə üstün inkişafa, yüksəlişə nail olmadan cəmiyyətin və dövlətin real tərəqqisindən söhbət gedə bilməz. Azərbaycanda hüquqi-demokratik dövlət quruculuğunun aparıcı istiqamətlərindən, əsas şərtlərindən biri məhz milli təhsilimizi bu gün necə və hansı yollarla quracağımızdan, milli və ümumbəşəri dəyərlərdən təhsil quruculuğunda və təhsilin məzmununda necə yararlanacağımızdan, təhsil sistemimizi hansı mənbələr əsasında maliyyələşdirəcəyimizdən və hansı metodlarla idarə edəcəyimizdən çox asılıdır. Bu baxımdan hazırda ölkəmizin dövlət təhsil siyasətində aparıcı, prioritet istiqamətlərin, strateji məsələlərin, qarşıya məqsəd kimi qoyulan son hədəfin (amalın), konseptual meyllərin, xüsusən təhsilin məzmunu sahəsində qarşıda duran vəzifələrin müəyyənəşdirilməsi xüsusilə vacibdir. Çünki bu bir həqiqətdir ki, müasir beynəlxalq standartlara cavab verən "Təhsil Qanunu", aydın milli təhsil konsepsiyası, təhsilin perspektiv inkişaf strategiyasını müəyyən edən konkret islahat proqramı olmadan milli təhsilimizin dünya təhsil sistemində uyğunlaşdırılması mümkün deyil. Bu mənada son iki ildə milli təhsil quruculuğu və inkişafının strategiyasının işlənilib hazırlanması, müstəqil Azərbaycanın təhsil islahatının hüquqi-normativ bazasının yaradılması sahəsində uğurlu addımlar atıldı ki, bu tələyüklü məsələlərin həlli yolunda **Azərbaycan Respublikasının Prezidenti cənab Heydər Əliyevin 1998-ci il martın 30-da imzaladığı "Azərbaycan Respublikasında təhsil sahəsində islahatlar üzrə Dövlət Komissiyası haqqında" tarixi Sərəncamı** müstəsna rol oynadı. Bu sərəncamla yaradılan Dövlət Komissiyası qarşısında tarixi bir missiya-müstəqil Azərbaycanın təhsil sahəsində islahat proqramını hazırlamaq vəzifəsi qoyulmuşdu. Dövlət Komissiyası və onun nəzdində fəaliyyət göstərən işçi qrupu Dünya Bankının nümayəndələri ilə sıx əməkdaşlıq şəraitində işləyərək qısa müddətdə islahat proqramını hazırladı, geniş müzakirələrdən sonra dövlət başçısına-möhtərəm Prezidentimizə təqdim etdi. **Azərbaycan Respublikasının Prezidenti cənab Heydər Əliyevin 15 iyun 1999-cu il tarixli Sərəncamı ilə "Azərbaycan Respublikasının təhsil sahəsində islahat proqramı"** təsdiq edildi və bununla da müstəqil Azərbaycanda təhsil quruculuğunun aydın strategiyasını və gələcək inkişaf yollarını müəyyənləşdirən dövlət proqramı ortaya qoyuldu. İslahat proqramına görə, Azərbaycanda təhsil islahatı üç mərhələdə həyata keçiriləcəkdir:

Birinci mərhələ hazırlıq mərhələsi adlanır və bir il müddətinə-1999-cu ildə Azərbaycan Respublikası vətəndaşlarının Konstitusiyada müəyyən edilmiş təhsil almaq hüququnu təmin edən, bazar iqtisadiyyatının tələblərinə uyğun yeni təhsil sisteminin hüquqi-normativ, iqtisadi və informasiya bazasını yaratmaq üçün təşkilati işlərin aparılmasını, onun infrastrukturunu və kommunikasiya sisteminin müəyyən edilməsini nəzərdə tutur.

Qısa müddətli perspektivi əhatə edən ikinci mərhələdə (2000-2003-cü illər) təhsil sisteminin sosial-iqtisadi stabilliyini təmin edəcək təxirəsalınmaz tədbirlərin həyata keçirilməsi və geniş miqyaslı islahatın aparılması üçün təşkilati-hüquqi, kadr, maliyyə, maddi-texniki və tədris-metodiki təminatının, eləcə də yeni idarəetmə modelinin yaradılması nəzərdə tutulur. Üçüncü mərhələ 2004-cü ildən sonrakı mərhələdir ki, islahat proqramında nəzərdə tutulan bütün strateji məsələlərin reallaşmasını əhatə edir<sup>1</sup>

Təhsil sahəsində islahat proqramının əsas məqsədi-məktəbəqədər, orta, ali təhsildən sonrakı peşə və ona uyğun əlavə təhsil pillələrində toplanmış potensialı saxlamaq və inkişaf etdirmək, təhsil sistemini tənzimləyən müvafiq normativ-hüquqi bazanı yaratmaq, cəmiyyətin Azərbaycan Respublikası Konstitusiyasında, "Təhsil Qanunu"nda təsbit olunmuş tələbləri, siyasi, iqtisadi və sosial həyatın demokratikləşməsinə əsaslanan dövlət siyasətini həyata keçirməkdən ibarətdir.<sup>2</sup>

Dörd bölmədən ibarət olan və 130-dan artıq tədbirin həyata keçirilməsini nəzərdə tutan islahat proqramında milli təhsil quruculuğu sahəsində aparılacaq islahatların 7 istiqaməti, hər bir istiqamət üzrə islahatın məzmunu, əhatə dairəsi, həyata keçiriləcək tədbirlər və gözlənilən nəticələr dəqiq surətdə müəyyənləşdirilmişdir.

Təhsil sahəsində dövlət islahat proqramının başlıca konseptual müddəa, prinsip və strateji istiqamətləri, əsasən bunlardır:

- ◆ Azərbaycanın dövlət müstəqilliyi prinsiplərinə, milli ideologiyasına əsaslanan, milli və ümumbəşəri dəyərlərə, demokratik, dünyəvi, sivil prinsiplərə, beynəlxalq standartlara uyğun milli təhsil sisteminin qurulması;

- ◆ milli təhsil quruculuğunda Vətənimizdə formalaşmış mütərəqqi ənənələrin, xüsusən XX əsrdə təhsil sahəsində qazanılmış nailiyyətlərin qorunub saxlanılması, həmçinin inkişaf etmiş ölkələrin bu sahədə əldə etdiyi qabaqcıl təcrübənin-Şərqi və Qərbi mentalitetinin ahəngdar sintezinin nəzərə alınması;

- ◆ milli təhsilimizin beynəlxalq standartlara uyğun qurulmasına və dünya təhsil sistemində inteqrasiyasına təminat verən sosial-iqtisadi və hüquqi-normativ bazasının yaradılmasına nail olunması;

- ◆ təhsil sistemində demokratikləşdirmə, humanistləşdirmə, inteqrasiya və diferensiasiya, fərdiləşdirmə, humanitarlaşdırma prinsiplərinə uyğun olaraq təhsil alanın şəxsiyyət kimi formalaşdırılmasına, onun təlim-tərbiyə prosesinin bərabər hüquqlu subyektinə çevrilməsinə nail olunması;

- ◆ təhsilin məzmunca Azərbaycanın dövlət müstəqilliyi və milli ideologiya prinsiplərinə uyğun şəkildə yeniləşdirilməsi, bu halda dövlət müstəqilliyinin və milli azadlığın məzmunu və mənasının gənc nəsllərdən öyrədilməsinin ön plana çəkilməsinin təmin edilməsi, müstəqil milli dövlətçilik təfəkkürü əsasında yeni tədris ədəbiyyatının (proqram, dərslik, dərs vəsaiti və digər tədris-metodik ədəbiyyatların) hazırlanması, nəşri və təzminatının müasir mexanizminə keçilməsi;

- ◆ milli təhsilin üstün inkişaf etdirilən strateji, ümummilli və ümumdövlət əhəmiyyətli fəaliyyət sahəsinə çevrilməsinə dövlət təminatının təsbit edilməsi, bunun reallaşma mexanizminin hazırlanması;

- ◆ təhsilin idarə olunmasının dünya təcrübəsində sınaqdan çıxmış sivil metod və mexanizmlərinə keçilməsi yollarının müəyyənləşdirilməsi;

- ◆ təhsil sisteminin yeni maliyyələşdirilməsi mexanizminin tətbiqinə keçilməsi;

- ◆ təhsildə alternativliyə, özəl təhsilin inkişafına kömək göstərilməsi, bu halda milli maraqların, milli və dövlət mənafehlərinin ön plana çəkilməsi;

- ◆ milli təhsil quruculuğunda beynəlxalq əlaqələrə geniş yer verilməsi, Azərbaycan təhsil sisteminin dünya təhsil sistemində uyğunlaşdırılması və inteqrasiyasına nail olunması, təhsil sisteminin elmi-metodiki və informasiya təminatında beynəlxalq informasiya şəbəkələrinin xidmətlərindən istifadə imkanlarına geniş yer verilməsi və s.

Sözsüz, bu deyilənlər heç də təhsil sahəsində aparılacaq islahatların bütün problemlərini əhatə etmir. İnanırıq ki, "Azərbaycan Respublikasının təhsil sahəsində islahat proqramı"nda təsbit olunan strateji məsələlərin həlli müstəqil Azərbaycanda milli təhsil quruculuğu yolunda əsaslı dönüşə nail olmağa, beynəlxalq standartlara, demokratik prinsiplərə cavab verən XXI əsr milli təhsil sistemimizi qurmağa imkan verəcəkdir. Sevindirici

<sup>1</sup> Ətraflı bax: Azərbaycan Respublikasının təhsil sahəsində islahat proqramı. Bakı, 1999, s.7.

<sup>2</sup> Azərbaycan Respublikasının təhsil sahəsində islahat proqramı, s.6.

haldır ki, bu gün ölkəmizdə milli təhsil quruculuğu sahəsində islahat prosesi artıq dönməz xarakter almış, sistem halında, məqsədyönlü şəkildə, beynəlxalq təcrübə və milli ənənələr nəzərə alınmaqla təkamül yolu ilə davam etdirilir. Bu, bizim XXI əsr Azərbaycan təhsil sistemini qurmaq yolunda başlıca strateji xəttimiz, əsas milli amalımız, dövlət təhsil siyasəti sahəsində isə ali məqsədimiz, müqəddəs vəzifəmizdir...

"Azərbaycan Respublikasının təhsil sahəsində islahat proqramı"nın müəyyən etdiyi strateji sahələrdən biri də təhsilin (təlim və tərbiyənin) məzmunca Azərbaycanın dövlət müstəqilliyi prinsipləri-nə, beynəlxalq standartlara uyğun yeniləşdirilməsinə nail olmaqdan, bu halda isə təhsilin bütün pillələri üçün dövlət təhsil standartlarının hazırlanması və tətbiqi, həmin standartlar əsasında yeni proqram və dərslərlərin yazılması, dil, ədəbiyyat, tarix və mədəniyyətimizin dərinədən öyrədilməsinə üstünlük verən, təlim tərbiyə prosesinin təhsil alanının meyl, maraq, istedad və qabiliyyəti üzərində qurulmasını nəzərdə tutan tədris planlarının yaradılması mexanizminə keçməkdən ibarətdir. Başqa sözlə, islahat proqramı təhsilin məzmunu sahəsində də təhsil sistemi qarşısında qlobal, həlli son dərəcə vacib olan vəzifələr qoymuşdur.

Azərbaycan təhsilinin məzmununda milli elementlərin aparıcı amilə çevrilməsi, təhsil alanlarda milli vətənpərvərlik-vətənsəvərlik-vətəncilik hisslərinin tərbiyə olunması, gənc nəsə Azərbaycanın dövlət müstəqilliyinin, milli azadlığının mənə və məzmununun dərinədən öyrədilməsi, onlarda Azərbaycana, Azərbaycan dövlətinə, Azərbaycan dilinə, Azərbaycan tarixinə, Azərbaycan mədəniyyətinə məhəbbət hisslərinin dərinədən aşılması, nəhayət, hər bir Azərbaycan Respublikası vətəndaşının və ümumən dünyanın müxtəlif ölkələrinə yayılmış azərbaycanlıların müqəddəs amal-Azərbaycançılıq milli məfkurəsi ətrafında birləşməsi və s. bu kimi ümummilli ideyaların əks olunması təhsilin məzmunu sahəsində aparılan islahatın strateji, konseptual prinsip və müddəalarıdır.

Bu mənada təhsilin məzmununda milli müstəqilliyin, milli azadlığın mənə və mahiyyətini özündə əks etdirən dövlət müstəqilliyi atributlarının, rəmzlərinin təhsil-tərbiyə müəssisələrində gənc nəsə dərinədən öyrədilməsi dövlətçilik baxımından çox əhəmiyyətlidir. Məsələn bu cür qoyuluşu gənc nəsə milli vətənpərvərlik ruhunun yüksəldilməsinə, təhsil alanlarda milli dövlətçilik ənənələrinin və milli ideologiya prinsiplərinin ətraflı öyrənilməsinə, ölkə vətəndaşları və dünya azərbaycanlıları arasında milli birliyin formalaşmasına, nəhayət, cəmiyyətdə, xüsusən təlim-tərbiyə müəssisələrində Azərbaycanın dövlət rəmzlərinə hörmət və ehtiram hisslərinin geniş təbliği, tədrisi vətəndaş cəmiyyətinin tam sabitləşməsinə kömək edir. Lakin etiraf etməliyik ki, indiyədək Azərbaycanın təhsil müəssisələrində, eləcə də bütövlükdə cəmiyyətdə dövlət atributlarına münasibətdə bir laqeydlilik, formal münasibət özünü göstərirdi. Halbuki milli müstəqilliyin, azadlığın müqəddəs atributlarına-bayrağa, gerbə, himnə münasibət əslində hər bir Azərbaycan vətəndaşının, hər bir azərbaycanlının dövlətimizə, millətimizə, dövlətçiliyimizə olan münasibətini əks etdirir. Dövlət rəmzlərinin dövlətçilikdə rolu və mahiyyətinin düzgün dərk edilməsi vətəndaşlarımızda, xüsusən gənclərimizdə milli vətənpərvərlik hisslərinin yüksəlməsinə kömək edir.

Azərbaycanın dövlət müstəqilliyi atributlarının vətəndaş cəmiyyətinin formalaşmasında, gənclərin vətənpərvərlik tərbiyəsində rolunu nəzərə alaraq **Azərbaycan Respublikasının Prezidenti cənab Heydər Əliyev 1998-ci il martın 13-də "Azərbaycan Respublikasının dövlət atributlarının təbliği işinin gücləndirilməsi haqqında" Sərəncam imzaladı.** Bu sərəncam qarşıya məqsəd kimi qoyduğu problemin qloballığı, həm də ümumdövlət əhəmiyyətliliyi ilə seçilir.

Möhtərəm Prezidentimizin müxtəlif nitq və çıxışlarında, eləcə də bu Sərəncamında Azərbaycan Respublikasının dövlət atributlarının təlim-tərbiyə müəssisələrində tədrisi, təbliği, öyrədilməsi sahəsində təhsil işçilərinin qarşısında duran vəzifələr müəyyənləşdirilmiş, təhsilimizin məzmununda dövlət müstəqilliyimizin mənə və məzmun daşıyıcılarından olan dövlət rəmzlərinin yeri və rolunu aydınlaşdıran konsepsiya irəli sürülmüşdür.

Azərbaycan Respublikasının Prezidenti cənab Heydər Əliyevin imzaladığı Sərəncama və irəli sürdüyü konsepsiyaya uyğun olaraq hazırladığımız "Azərbaycan Respublikasının dövlət rəmzləri" adlı kitabda Azərbaycanşünaslıqda ilk dəfə olaraq milli dövlət rəmzləri-bayraq, gerb və himn sistem halında (tarix və müasirlik kontekstində) ilkin mənbələr əsasında araşdırılmış, dövlət rəmzlərinə aid sənəd və materiallar toplanmışdır. Kitabın Azərbaycan ictimaiyyətinin, Azərbaycansevərlərin böyük marağına səbəb olacağına əminik. Lakin biz bu qlobal problemin həlli yolunda son söz demək iddiasından uzağıq. Biz bu qənaətdəyik ki, oxuculara təqdim olunan bu kitab Azərbaycan dövlətçiliyinə, Azərbaycanın milli dövlət simvolikasına dair böyük araşdırmaların müəyyən bir hissəsi sayıla bilər. Əsərdə nəzərə çarpan çatışmazlıqları, nöqsanları kitabın yeni, daha kamil nəşrində nəzərə almaq məqsədilə müəlliflərin nəzərinə çatdıracaq mütəxəssislərə, oxuculara irəlicədən təşəkkürümüzü bildiririk.



*«Azərbaycan Respublikasının dövlət rəmzləri - Azərbaycan Respublikasının Dövlət bayrağı, Azərbaycan Respublikasının Dövlət gerbi və Azərbaycan Respublikasının Dövlət himnidir.»*

Azərbaycan Respublikasının  
Konstitusiyası,  
23-cü maddədən

## **I BÖLMƏ**

# **AZƏRBAYCAN RESPUBLİKASININ DÖVLƏT RƏMZLƏRİ**

## **§ 1. HEYDƏR ƏLİYEV VƏ AZƏRBAYCAN RESPUBLİKASININ DÖVLƏT RƏMZLƏRİ**

*«Azərbaycan Respublikasının bayrağı, gerbi və himni Azərbaycan dövlətinin müstəqilliyini təcəssüm etdirən müqəddəs rəmzlərdir. Vətəndaşlarımıza, xüsusən gənclərimizə dövlət atributlarına dərin ehtiram hisslərinin aşılınması cəmiyyətdə vətənpərvərlik ruhunun möhkəmləndirilməsi işinə bilavasitə xidmət edir. Dövlət atributlarının mahiyyətinin və əhəmiyyətinin əhali arasında geniş təbliğ olunması, gənc nəslin Azərbaycanın bayrağına, gerbinə və himninə hörmət ruhunda tərbiyə edilməsi vətəndaş cəmiyyətinin yaradılmasının mühüm amillərindən biridir.»*

**HEYDƏR ƏLİYEV**  
*Azərbaycan Respublikasının  
Prezidenti*

Azərbaycan Respublikasının Prezidenti Heydər Əliyevin müstəqil milli dövlət quruculuğu sahəsindəki böyük xidmətlərindən biri də onun dövlət müstəqilliyimizin atributları, xüsusən dövlət rəmzləri ilə bağlı gördüyü məqsədyönlü, sistemli, ardıcıl, tarixi əhəmiyyətli işlərdir. Belə ki, çağdaş milli dövlətçiliyimizin memarı və qurucusu Heydər Əliyevin çoxcəhətli dövlətçilik fəaliyyətində müstəqil dövlətə xas olan atributların qəbul edilməsi, həmin rəmzlərin ictimai-siyasi, ideoloji, mənəvi, mədəni, tarixi məna və mahiyyətinin ölkə vətəndaşları, xüsusən, Azərbaycan gəncliyi tərəfindən dərinləndirilməsi və düzgün dərk edilməsi sahəsində təhsil işçilərinin qarşısında duran vəzifələrin müəyyənləşdirilməsi ilə əlaqədar irəli sürdüyü fikir və müddəaların ümumiləşdirilməsinə, onların milli ideologiya və dövlətçilik baxımından təhlilinə və dəyərləndirilməsinə, eləcə də, həmin mülahizələrin sistemə salınaraq öyrənilməsinə və öyrədilməsinə ciddi ehtiyac vardır.

Araşdırmalar göstərir ki, Heydər Əliyevin müstəqil Azərbaycan dövlətçiliyinin atributlarının qəbulu ilə bağlı gördüyü işləri, onların ölkə vətəndaşları, xüsusən, gənclər arasında təbliği, təhsil müəssisələrində dərinləndirilməsinə dair irəli sürdüyü müddəaları tarixilik baxımından iki mərhələyə ayırmaq olar:

1. Naxçıvan Muxtar Respublikasında işlədiyi (22 iyul 1990-cı il -9 iyun 1993-cü il) dövr;
2. Azərbaycan Respublikasına ikinci dəfə hakimiyyətə qayıdırdan (15 iyun 1993-cü il) başlanan indiki dövr;

I. Heydər Əliyevin milli dövlət rəmzlərinin qəbulu ilə bağlı Naxçıvanda həyata keçirdiyi tarixi işlərin təhlilinə keçməzdən qabaq, bir tarixi hadisəni oxucularımızın yadına salmaq yerinə düşərdi. Bəllidir ki, Azərbaycan Respublikasının Ali Soveti tərəfindən 1991-ci il oktyabrın 18-də «Azərbaycan Respublikasının dövlət müstəqilliyi haqqında Konstitusiyaya Aktı» qəbul edildi və həmin Müstəqillik Aktı ilə bu günkü müstəqil Azərbaycan Respublikası vaxtilə Şərqdə, ümumən türk dünyasında ilk demokratik, parlamentli dövlət olmuş və cəmi 23 ay (28.05.1918-ci il - 27.04.1920-ci il) yaşamış Azərbaycan Xalq Cümhuriyyətinin varisi elan edildi. Bu o demək idi ki, müstəqil Azərbaycan Respublikası özünün 1920-ci ilin aprelində itirilmiş dövlət müstəqilliyini bərpa edir və Azərbaycan Xalq Cümhuriyyətinin başladığı dövlətçilik ənənələrini davam və inkişaf etdirməklə, müasir hüquqi-demokratik, dünyəvi, sivil dövlət qurmağı özünün ali məqsədi sayır...

Azərbaycan Respublikasının Prezidenti möhtərəm Heydər Əliyevin «Azərbaycan Xalq Cümhuriyyətinin 80 illiyinin keçirilməsi haqqında» 30 yanvar 1998-ci il tarixli Sərəncamında deyildiyi kimi, «Azərbaycan Cümhuriyyəti ölkənin daxilində və xaricində yaranmış gərgin və mürəkkəb ictimai-siyasi şəraitdə fəaliyyət göstərmişdir. Bu dövlətin qısa müddətdə həyata keçirdiyi tədbirlər xalqımızın tarixində böyük iz buraxmışdır. Milliyətindən, siyasi və dini mənsubiyyətindən, cinsindən asılı olmayaraq, bütün vətəndaşlara bərabər hüquqlar verilməsi, dövlət sərhədlərinin müəyyən olunması, **Azərbaycan dövlətçiliyi atributlarının qəbul edilməsi, ana dilinin dövlət dili elan olunması Azərbaycanın gələcək müstəqilliyi üçün möhkəm zəmin**

yaratmışdır. *Demokratik dövlət quruculuğu, iqtisadiyyat, mədəniyyət, təhsil, hərbi quruculuq sahəsində atılmış addımlar Azərbaycan Xalq Cümhuriyyətinin 23 aylıq fəaliyyətini əks etdirən istiqamətlərdir*».

Həqiqətən, Azərbaycan Xalq Cümhuriyyəti dövründə digər tarixi işlərlə yanaşı, milli dövlətçilik atributlarının (dövlət bayrağı, milli himn və dövlət gerbi) yaradılması yolunda da uğurlu addımlar atılmış, dövlət bayrağı qanunvericilik səviyyəsində qəbul edilmiş, himn və gerb yaradılsa<sup>1</sup> da, qanunvericilik aktı ilə təsdiq olunması o zamankı siyasi-tarixi hadisələrlə bağlı mümkün olmamışdı...

«Azərbaycan Respublikasının dövlət müstəqilliyi haqqında Konstitusiya Aktı»na görə, Azərbaycan Xalq Cümhuriyyəti dövründə əsası qoyulan müasir, demokratik tipli milli dövlətçiliyimizin bərpa və inkişaf etdirilməsi əsas prinsip kimi irəli sürülürdü. Lakin belə bir tarixi həqiqəti etiraf etməliyik ki, yeni Azərbaycan dövlətçiliyinin qurucusu olan Heydər Əliyev Azərbaycan Xalq Cümhuriyyəti tərəfindən əsası qoyulan, lakin axıra çatdırılması mümkün olmayan milli dövlət quruculuğuna hələ müstəqillik haqqında Konstitusiya Aktının qəbulundan xeyli əvvəl başlamış və bu sahədə milli dövlətçilik tariximizə təkrar olunmaz səhifələr yazmışdır. Bu, böyük öndərimizin milli dövlətçiliyimizin bərpası, inkişafı və əbədiliyi yolundakı saysız-hesabsız xidmətlərinə parlaq bir sübutdur.

Lakin, təəssüf ki, bu məsələlər Azərbaycan tarixçiliyində kifayət qədər sistemli şəkildə öyrənilməmişdir. Bu baxımdan Heydər Əliyevin siyasi-dövlətçilik fəaliyyətinin Naxçıvan mərhələsindən danışıarkən görkəmli tarixçi professor Yaqub Mahmudlu haqlı olaraq yazır: «...*milli dövlətçilik ənənələrimizin dirçəldilməsi, Muxtar Respublikanın adından «sovet», «sosialist» sözlərinin çıxarılması, Azərbaycan Xalq Cümhuriyyətinin üçrəngli bayrağının Naxçıvan Muxtar Respublikasının dövlət bayrağı kimi qəbul olunması, 19-20 yanvar 1990-cı il faciəsinə siyasi qiymət verilməsi, Naxçıvan əhalisinin SSRİ-nin saxlanması barədə referendumda iştirakdan imtina etməsi, Muxtar Respublika ərazisində Kommunist Partiyası yerli orqanlarının fəaliyyətinin dayandırılması, 31 Dekabr gününün Dünya azərbaycanlılarının həmrəyliyi günü elan olunması, nəhayət, böyük Vətəndən Azərbaycandan ayrı düşmüş Naxçıvanda amansız hərbi-iqtisadi blokada şəraitində Vətən torpağının düşməndən qorunub saxlanması bax, bunlardır böyük şəxsiyyətimizin Naxçıvanda mühasirə şəraitində keçən ömrünün, göstərdiyi fəaliyyətin qısa yekunu...* (Kursiv bizimdir - M.M., Ə.Q.)»<sup>2</sup>

Bəli, tarixi həqiqət belədir ki, Heydər Əliyevin milli müstəqillik uğrunda qurtuluş savaşının Naxçıvan dövrü çağdaş dövlətçilik tariximizin ən parlaq və şanlı səhifələrindəndir.

**17 noyabr 1990-cı il** - Azərbaycan dövlətçiliyinin, milli dövlət rəmzləri tariximizin dönüş nöqtələrindən biri kimi tarixi yaddaşımıza əbədi daxil olub. Bu tarixi gündə Naxçıvan Muxtar Respublikası Ali Məclisinin birinci sessiyası keçirilib və çağdaş milli dövlətçilik tariximiz üçün çox əhəmiyyətli qərarlar qəbul edilib. Bu həmin gündür ki, qədim Azərbaycan diyarı Naxçıvan Muxtar Respublikasının adı üstündən «Sovet Sosialist» sözləri əbədi olaraq atılıb, Naxçıvanın ali qanunvericilik orqanı «Ali Məclis» adlandırılıb, Azərbaycan Xalq Cümhuriyyətinin 70 il əvvəl endirilmiş ay-ulduzlu üçrəngli milli bayrağı Naxçıvan Muxtar Respublikasının dövlət bayrağı kimi qəbul edilib və müqəddəsliyə yüksəldilib...

Bu tarixi gün bir də ona görə əziz və şərəflidir ki, həmin qərarların qəbulu zamanı Naxçıvan Muxtar Respublikası Ali Məclisinin sessiyasına Azərbaycan xalqının böyük oğlu, xalqımızın milli qurtuluş savaşına öz övlad və vətəndaş payını vermək istəyi ilə Moskvadan *Vətənə - Azərbaycana - Naxçıvana* qayıtmış böyük öndər Heydər Əliyev rəhbərlik edib. Həmin tarixi qərarların qəbulunda Heydər Əliyev şəxsiyyətinin uzaqgörənliyi, parlaq zəkası, aydın təfəkkürü, yenilməz məntiqi öz tarixi missiyasını ləyaqətlə yerinə yetirib, bu sənədlərə öz möhürünü və imzasını əbədi həkk edib...

Mətləb aydınlığı və tarixi həqiqətin Azərbaycan xalqına, Azərbaycan gəncliyinə, xüsusən təhsil ictimaiyyətinə tam halda çatdırmaq üçün Naxçıvan Muxtar Respublikası Ali Məclisinin həmin tarixi

---

<sup>1</sup> Məlumat üçün deyək ki, Azərbaycan Xalq Cümhuriyyəti Nazirlər Şurasının 30 yanvar 1920-ci il tarixli qərarına uyğun olaraq Xalq Maarif Nazirliyi tərəfindən milli himnin yazılması, dövlət gerbi və möhürünün təsvirinin hazırlanması məqsədilə müsabiqə elan edilmişdi. Müsabiqəyə mayın 1-də yekun vurulmalı və Milli İstiqlalımızın 2-ci ildönümünə kimi həmin rəmzlər təsdiq edilməli idi. Lakin, təəssüf ki, Sovet Rusiyasının XI Qızıl Ordusunun həyata keçirdiyi 28 aprel 1920-ci il çevrilişi buna imkan vermədi. Hazırkı dövlət himni və gerbimizin layihəsi həmin ildə yaradılmışdır. (Bax: «Azərbaycan» qəzeti, rusca, 19.02.1920. №33) - M.M., Ə.Q.

<sup>2</sup> Bax: Yaqub Mahmudlu. Yeni Azərbaycanın qurucusu. - Bakı Dövlət Universitetinin Xəbərləri (Humanitar elmlər seriyası) Bakı. 1998. №1.s.11.

sessiyasının dövlət bayrağının qəbulu, eləcə də, digər dövlət rəmzləri ilə bağlı iclasının stenoqramından<sup>1</sup> eynilə sitat gətiririk:

«İclasa sədrlik edən deputat **Heydər Əliyev**:

-*Gündəlikdə Naxçıvanın və o cümlədən, Azərbaycanın dövlət rəmzləri, birinci növbədə bayraq məsələsi* durur.

*Çox ciddi müzakirələr keçdi. Hamı öz fikrini dedi. Yenə də təkrar edirəm, üç təklif var: Biri odur ki, Azərbaycanın milli bayrağı Naxçıvanda qaldırılsın və Azərbaycanın Ali hakimiyyət orqanı qarşısında bu bayrağı qəbul etmək məsələsi qoyulsun.*

*İkincisi, bu gün qərar qəbul eləyirik və Azərbaycanın Ali hakimiyyət orqanı qarşısında məsələ qaldırırıq ki, onlar Azərbaycanın dövlət rəmzlərinə baxsınlar. Üçüncüsü də, Naxçıvan Muxtar Respublikasının Ali Məclisinin qərarı ilə Azərbaycan Demokratik Respublikasının üçrəngli milli bayrağını Naxçıvan Muxtar Respublikasının dövlət bayrağı kimi qəbul edirik və Azərbaycanın Ali hakimiyyət o-qanına bunu çatdırırıq. Eyni zamanda Azərbaycanın Ali hakimiyyət orqanı qarşısında məsələ qoyuruq ki, Azərbaycan Respublikasının dövlət rəmzləri haqqında qərar qəbul etsin.*

*Üç təklif var. Üçünə də baxdıq. İndi bunları ayrı-aynılıqda səsə qoyaq, yaxud bir təklifin üstündə hamımız eyni fikrə gələk?*

(Zaldan səslər: Bir təklif olsun)

*Bir təklifin üstündə dayanacaq. Mən çox dərin fikirləşdim və bir az da müzakirə elədim. Mən bu fikirdəyəm ki, üçüncü təklifi həyata keçirək və bununla da bu məsələni qurtaraq. Etirazınız yoxdur ki? Yoxdur.*

*Demək üçüncü təklif nədir? Bunu yazın, xahiş edirəm! Naxçıvan Muxtar Respublikasının Ali Məclisi qərara alır: Azərbaycan Demokratik Respublikasının üçrəngli bayrağı Naxçıvan Muxtar Respublikasının dövlət bayrağı kimi qəbul olunsun.* (Alqışlar)

*Etirazınız yoxdur buna? Kim bu təklifin tərəfdarıdır, vəsiqəsini qaldırsın. Salın aşağı. Kim əleyhinədir? Əleyhinə yoxdur. Kim səs verməyib? Heç kəs.*

*Demək, Naxçıvan Muxtar Respublikasının dövlət bayrağı qəbul olundu!*

(Gurultulu, sürəkli alqışlar altında üçrəngli bayraq Ali Məclisin iclas zalına gətirilir)

*Qərarın ikinci bəndini yazın:*

*Naxçıvan Muxtar Respublikasının Ali Məclisi Azərbaycan Respublikasının ali qanunvericilik orqanından xahiş edir ki, Azərbaycan Respublikasının dövlət rəmzləri haqqında məsələyə baxsın və Azərbaycan Respublikasının milli-tarixi ənənələrinə uyğun olaraq yeni dövlət rəmzləri - bayrağı, gerbi və himni qəbul olunsun. Belə bir qərarı biz, qəbul edə bilərik. Biz qərar qəbul edirik və Azərbaycanın Ali hakimiyyət orqanından xahiş edirik.*

*- Bu qərarın qəbul edilməsinə kim razıdır, xahiş edirəm, vəsiqə-sini qaldırsın. Salın. Kim əleyhinədir? Kim səs vermədi? Yekdilliklə qəbul olundu...*

*Beləliklə, biz Naxçıvan Muxtar Respublikasının həyatında böyük tarixi qərarlar qəbul etdik. Naxçıvan Muxtar Respublikasının yeni adı qəbul olundu. Naxçıvan Muxtar Respublikasının ali hakimiyyət orqanının yeni adı qəbul olundu və Naxçıvan Muxtar Respublikasının dövlət bayrağı, milli bayrağı qəbul olundu. Böyük məsələlər həll etdik və bu məsələlərin həll olunmasında deputatlar çox böyük maraqla, böyük səylə iştirak etdilər, ona görə mən bir də bu böyük məsələlərin qəbul olunması ilə əlaqədar olaraq Sizi təbrik edirəm və Sizin hamınıza bu işdə fəaliyyət göstərdiyinizə görə minnətdarlığımı bildirirəm.*

(Alqışlar)...»

Göründüyü kimi, dövlət bayrağı haqqında qərar qəbul edilərkən Heydər Əliyevin təklif etdiyi variant əsas götürülmüş, qəbul edilən sənəd isə onun tərəfindən milli dövlətçilik tariximizdə «**Böyük tarixi qərar**» kimi dəyərləndirilmiş, «**Xalqımızın milli-tarixi ənənələrinə uyğun olaraq, yeni dövlət rəmzlərinin - bayraq, gerb və himnin qəbul edilməsi**» Azərbaycan Respublikasının Ali hakimiyyət orqanlarından xahiş edilmişdir. Xatırladaq ki, Naxçıvanda həmin qərarın qəbulu və Azərbaycanın Ali hakimiyyət orqanları qarşısında milli dövlət rəmzlərinə baxılması və qəbul edilməsi barədə vəsatət qaldırılması o zamankı iqtidar tərəfindən qısqançlıqla qarşılınmış, Naxçıvan Muxtar Respublikasının Ali Məclisində məsələ müzakirə edilən zaman

<sup>1</sup> Həmin sessiyadan burada və sonralar gətirilən sitatlar bu mənbədən alınmışdır: **QAYIDIŞ**: 1990-1993 (Tərtib edən: **ƏLİ HƏSƏNOV**) Bakı, «Azərbaycan» nəşriyyatı, 1996, s.66-72.

keçmiş Azərbaycan KP MK-nin dövlət rəmzlərinin dəyişdirilməsinin vacibliyi barədə Ali Sovetə tövsiyə xarakterli tələm-tələsik qərarı elan olunmuşdu... Bu qərar Naxçıvan Muxtar Respublikasının Ali Məclisinin deputatları arasında belə bir anlaşılmazlığa səbəb olub ki, guya dövlət rəmzləri ilə, xüsusən milli bayraqla bağlı Ali Məclisin qərarı keçmiş Azərbaycan KP MK-nin «yuxarıdan göstərişi» ilə qəbul edilib. Bu xəbəri eşidən deputat **Heydər Əliyev** Ali Məclisin 19 noyabr 1990-cı il tarixli sessiyasında belə bir bəyanat verərək həmin şayiələri təkzib edir: *«Mən belə bir fikri tamamilə rədd edirəm və hesab edirəm ki, bizim Naxçıvanda, Naxçıvan deputatlarının iradəsi ilə qəbul olunmuş bu qərar heç bir kəsin yuxarıdan göstərişi kimi qəbul olunmamışdır. Bu fikirlər Naxçıvanda demokratik fikirli adamların arasında iki-üç aydır ki, müzakirə olunur. Mənim özüm bura gələndən bu fikirlərlə yaşayıram. Bu ayın 9-da deputatlar, bax, bu salonda toplaşanda deputatların müşavirəsində bu təklifləri mən irəli sürmüşəm. Ona görə də mən demək istəyirəm ki, bu bizim Naxçıvan xalqının, Naxçıvan deputatlarının təşəbbüsü, bu iradənin ifadəsidir və bunu heç də dünən tələsik dərc olunmuş qərarla (burada söhbət keçmiş Azərbaycan KP MK-nin qərarından gedir -M.M., Ə.Q.) bağlamaq lazım deyil... Mən xahiş edirəm ki, srağagün qəbul etdiyimiz tarixi qərarları bu cür qəbul edəsiniz...»*

Beləliklə, Azərbaycanın ayrılmaz tərkib hissəsi və qədim diyarı olan Naxçıvan Muxtar Respublikasının Ali Məclisi 17 noyabr 1990-cı ildə:

a) Azərbaycan Xalq Cümhuriyyətinin üçrəngli Milli bayrağını Naxçıvan Muxtar Respublikasının Dövlət bayrağı kimi qəbul edir və həmin bayrağın Azərbaycan Respublikasının dövlət bayrağı kimi qəbul edilməsi tələbi ilə ölkənin Ali hakimiyyət orqanları qarşısında vəsatət qaldırır;

b) Dövlət gerbi və himnin qəbul edilməsi üçün müsabiqə elan edilməsi qərara alınır və Azərbaycanın Ali hakimiyyət orqanlarından bu məsələyə baxılması xahiş olunur.

Bu tarixi qərarlar müstəqil Azərbaycan Respublikasının dövlət quruculuğu işində, milli dövlətçilik atributlarının tarixi ənənələrə uyğun olaraq bərpası və qəbulu yolunda mayak rolunda çıxış edir. Sözsüz, bu ümummilli, ümumdövlət əhəmiyyətli məsələlərin həllinin dövlət səviyyəsinə qaldırılmasında, müzakirə edilərək qəbul edilməsində Heydər Əliyev şəxsiyyətinin böyüklüyü və müdrikliyi, zəngin dövlətçilik təcrübəsi də öz sözünü demiş, tarix və zaman qarşısında misilsiz rol oynamışdır. Naxçıvan Muxtar Respublikasının Ali Məclisində qəbul edilən həmin qərarların işığında və Ali Məclisin vəsatəti ilə (və həm də eyni ardıcılıqla) 1990-cı il noyabrın 29-da «Azərbaycan SSR-nin adının və dövlət bayrağının dəyişdirilməsi haqqında» Azərbaycan SSR Prezidentinin Fərmanı verilir, həmin məsələyə Azərbaycan SSR Ali Sovetinin növbəti sessiyasında baxılması tövsiyə edilir. Bunun ardınca 1991-ci il fevralın 5-də Azərbaycan SSR Ali Sovetinin «Azərbaycan SSR-nin adının və dövlət bayrağının dəyişdirilməsi haqqında» qərarı qəbul edilir. Beləliklə, Azərbaycanın da adının üstündən «Sovet Sosialist» sözləri götürülür və Azərbaycan Xalq Cümhuriyyətinin üçrəngli bayrağı Dövlət bayrağı kimi qəbul edilir. Lakin yeri gəlmişkən, bu məsələ ilə bağlı bir necə məqamı xatırlamağı məqsədəuyğun sayırıq.

Əvvəla, Naxçıvan Muxtar Respublikasının Ali Məclisinin Dövlət bayrağı haqqında qərarının təsiri ilə üçrəngli bayraq Azərbaycanın Dövlət bayrağı kimi qəbul edilir, eyni zamanda Respublika Ali Soveti «Azərbaycan Respublikasının əvvəlki dövlət bayrağı haqqında» ikinci bir qərarla keçmiş bayraqdan da (Azərbaycan SSR-nin bayrağı - M.M., Ə.Q.) ümumxalq bayramlarında istifadə olunması tövsiyə olunur. Görünür ki, o zamankı ölkə rəhbərliyi bu ciddi məsələyə «bəlkə də qaytardılar» prinsipi ilə yanaşmış!...

Digər tərəfdən, «Azərbaycan Respublikasının Dövlət bayrağı haqqında Əsasnamə»nin 4-cü bəndində deyilir: *«Naxçıvan Muxtar Respublikasının Dövlət bayrağı Azərbaycan Respublikasının Dövlət bayrağı ilə bir vaxtda qaldırılarkən Naxçıvan Muxtar Respublikasının Dövlət bayrağının ölçüsü Azərbaycan Respublikasının Dövlət bayrağının ölçüsündən iri ola bilməz»* (Kursiv bizimdir - M.M., Ə.Q.) Bizcə, şərhə ehtiyac yoxdur. Məsələnin bu cür qoyuluşu, hər şeydən öncə, o zamankı ölkə rəhbərliyinin Naxçıvan Muxtar Respublikasının Ali Məclisinin Dövlət bayrağı və digər dövlət rəmzlərimiz barədə məlum qərarına qısqanclıqla yanaşma meyindən irəli gəlirdi...

Bizcə, Azərbaycan Respublikasının Milli Məclisi həmin maddəni Əsasnamədən çıxarmalı, eyni zamanda keçmiş Ali Sovetin «Azərbaycan Respublikasının əvvəlki dövlət bayrağı haqqında» 5 fevral 1991-ci il tarixli 19-XII sayılı qərarını ləğv etməlidir.

Deməliyik ki, Dövlət bayrağının qəbulu ilə yanaşı, Naxçıvan Muxtar Respublikası Ali Məclisinin vəsatəti əsasında Azərbaycan Respublikası Ali Sovetinin 5 fevral 1991-ci il tarixli qərarı ilə dövlət gerbinin ən yaxşı təsviri üçün müsabiqə elan olunması haqqında qərar qəbul edilir. Nəhayət, 1992-ci il mayın 27-də Azərbaycan Xalq Cümhuriyyəti dövründə yaradılmış «Azərbaycan marşı» (sözləri Əhməd Cavadın, musiqisi Üzeyir Hacıbəyovun) Azərbaycan Respublikasının Dövlət himni, 1993-cü il yanvarın 19-da Azərbaycan Xalq Cümhuriyyəti dövründə hazırlanmış dövlət gerbinin layihəsi müəyyən təkmilləşdirmələrlə Azərbaycan Respublikasının Dövlət gerbi kimi təsdiq olunur.

Nəticə olaraq deməliyik ki, Azərbaycan Respublikasının dövlət müstəqilliyi atributlarının bərpası və qəbulu yolunda yeni Azərbaycan dövlətinin qurucusu Heydər Əliyevin 1990-cı ilin noyabrında Naxçıvanda əsasını qoyduğu müqəddəs işin birinci mərhələsi - dövlət rəmzlərinin qanunvericilik aktları əsasında qəbulu ilə başa çatır;



**II. Prezident Heydər Əliyevin** Azərbaycana ikinci dəfə hakimiyyətə qayıdışı milli müstəqilliyimizi və dövlətçiliyimizi məhv olmaqdan, həmvətənlərimizi vətəndaş müharibəsi təhlükəsindən, Azərbaycanımızı isə parçalanmaqdan xilas etdi, bununla da Vətənimizdə dövlət müstəqilliyinin qurtuluşu mərhələsi başladı. «**Azərbaycanın dövlət müstəqilliyi əbədi olacaqdır, sarsılmaz olacaqdır, dönməz olacaqdır!**» - deyər bütün dünyaya səs salan Prezident Heydər Əliyev apardığı müdrik daxili və xarici siyasət sayəsində qısa bir müddətdə Azərbaycan həqiqətlərini dünya birliyinə çatdırır, eyni zamanda dünyanın diqqətini isə müstəqil Azərbaycan dövlətinin varlığına yönəldər bildi. Milli dövlətçilik sahəsində uğurlu addımlar atan Prezident Heydər Əliyevin rəhbərliyi altında müstəqil Azərbaycan Respublikasının demokratik, hüquqi, dünyəvi dövlət quruculuğunun Əsas Qanunu - Konstitusiyamız ümumxalq səsverməsi (referendum) yolu ilə qəbul edildi, demokratik prinsiplər əsasında Azərbaycanın ali qanunvericilik orqanı - Milli Məclis (Parlament) seçildi. Ölkəmizdə daxili siyasi sabitliyin bərqərar olması və döyüş bölgələrində atəşkəsin əldə olunması bütün sahələrdə islahatlar keçirilməsinə, ölkənin iqtisadi, siyasi və mədəni infrastrukturunun müstəqil Azərbaycanın dövlətçilik prinsipləri əsasında qurulmasına, tarixə «**Əsrin kontraktı**» kimi daxil olmuş neft müqavilələrinin imzalanmasına, bütövlükdə neft strategiyasının işlənilib hazırlanmasına, tarixi İpək Yolunun bərpası və Bakı-Ceyhan əsas ixrac neft kəmərinin çəkilişi sahəsində qlobal işlərin görülməsinə, ölkə iqtisadiyyatına xarici investisiyaların aktiv cəlb olunmasına şərait yaratdı. Bütün bu tarixi uğurlar Azərbaycanın dünya birliyində demokratik ölkə imicini yüksəltməyə imkan verdi...

Prezident Heydər Əliyevin Azərbaycanda həyata keçirdiyi uğurlu milli dövlət quruculuğu siyasəti müstəqilliyimizin atributlarının, xüsusən dövlət rəmzlərinin də tam formalaşmasına, onların bütün vətəndaşlar, xüsusən gənclər arasında təbliği və öyrənilməsi işində yeni keyfiyyət dəyişmələrinə keçməyə tarixi zəmin hazırladı. Belə ki, Prezident **Heydər Əliyevin** müstəqil Azərbaycan Respublikasının dövlət rəmzləri ilə bağlı tarixi xidmətlərinin ikinci mərhələsi, hər şeydən əvvəl, onun imzaladığı və rəhbərliyi ilə hazırlanan müxtəlif qanunvericilik aktlarında, eləcə də bir sıra çıxış və nitqlərində irəli sürərək əsaslandırıldığı aşağıdakı prinsiplər məsələlərin həlli və ya perspektivliyi ilə səciyyələndir:

◆ dövlət müstəqilliyimizin müqəddəs rəmzlərinin (bayraq, gerb, himn) müstəqil Azərbaycan Respublikasının Konstitusiyasında (12 noyabr 1995-ci il) təsbit olunması;

◆ ölkənin bütün təhsil-tərbiyə müəssisələrində Azərbaycanın dövlət müstəqilliyinin, milli azadlığının mənə və məzmununun tədrisi ideyasının irəli sürülməsi və bu ideyanın gerçəkləşməsində dövlət rəmzlərinin dərinədən öyrədilməsinin zəruriliyi;

◆ Azərbaycan vətəndaşlarında, xüsusən gənclərdə milli vətənpərvərlik və azərbaycançılıq hisslərinin, Vətənə sədaqət və məhəbbət ruhunun tərbiyə olunmasında dövlət müstəqilliyi atributlarının təbliğinin, öyrənilməsinin, tədrisinin rolu və əhəmiyyətinin əsaslandırılması;

◆ Dövlət rəmzlərinin mahiyyəti və əhəmiyyətinin əhali arasında geniş təbliğ olunması, gənc nəslin Azərbaycanın bayrağına, gerbinə və himninə hörmət və ehtiram ruhunda tərbiyə edilməsi ölkəmizdə vətəndaş cəmiyyətinin, hüquqi - demokratik və vətəndaş həmrəyliyi cəmiyyətinin formalaşmasının mühüm amili, şərti olması ideyasının irəli sürülməsi əsaslandırılması;

◆ Azərbaycanın dövlət rəmzlərinin mənə, funksiya və mahiyyətinin Azərbaycan gəncliyinə dərinədən öyrədilməsi milli ideologiyamızın əsas təməl prinsiplərinin (milli ənənələrə və soykökünə bağlılıq, islami və ümumbəşəri dəyərlərə hörmət, Vətəncilik - azərbaycançılıq, istiqlalçılıq və azadlıq ideallarına, eləcə də müasirlik - dünyəvilik prinsiplərinə sədaqət və s.) təbliğinin və tədrisinin mühüm şərtlərindən biri olması;

◆ bütün Azərbaycan vətəndaşlarında, xüsusən gənclərdə milli dövlətçilik rəmzlərinə olan hörmət, ehtiram və məhəbbətin eyni zamanda Vətənə, xalqa, millətə, dövlətə olan məhəbbətə bərabərliyi ideyasının irəli sürülməsi əsaslandırılması;

◆ hər bir Azərbaycan vətəndaşında dövlət rəmzlərinə - bayrağa, gerbə və himnə hörmət etməyin onun Konstitusiyaya ilə müəyyənləşən vətəndaş vəzifəsi olduğunu şüurlu olaraq dərk etməsinə nail olunması və s. Göründüyü kimi, Prezident **Heydər Əliyevin** dövlət rəmzləri ilə bağlı irəli sürüb əsaslandırıldığı konseptual xarakterli fikir və müddəalar istər problematikasının zənginliyi, istərsə də milli ideologiya, dövlətçilik, həmçinin təhsil-tərbiyə quruculuğu baxımından əhəmiyyətliyi ilə seçilir və Azərbaycan Respublikasının təlim-tərbiyə müəssisələri qarşısında ciddi, təxirəsalınmaz vəzifələr qoyur.

Milli dövlətçilik rəmzlərinin Prezident Heydər Əliyevin memarı olduğu Azərbaycan Respublikasının Konstitusiyasının iki maddəsində (23-cü və 75-ci maddə) təsbit olunması ilə onların qanunvericilik səviyyəsində təsdiqi və tam formalaşması prosesi başa çatmış oldu. Azərbaycan Respublikasının Konstitusiyasının «Azərbaycan dövlətinin rəmzləri» adlanan 23-cü maddəsində həmin atributların tərkibi və onları müəyyənləşdirən qanunvericilik aktları təsbit edilmişdir:

**I. Azərbaycan Respublikasının dövlət rəmzləri - Azərbaycan Respublikasının Dövlət bayrağı, Azərbaycan Respublikasının Dövlət gerbi və Azərbaycan Respublikasının Dövlət himnidir.**

**II. Azərbaycan Respublikasının Dövlət bayrağı bərabər enli üç üfüqi zolaqdan ibarətdir. Yuxarı zolaq mavi, orta zolaq qırmızı, aşağı zolaq yaşıl rəngdədir və qırmızı zolağın ortasında bayrağın hər iki üzündə ağ rəngli aypara ilə səkkizguşəli ulduz təsvir edilmişdir. Bayrağın eninin uzunluğuna nisbəti 1:2-dir.**

**III. Azərbaycan Respublikasının Dövlət bayrağının və Azərbaycan Respublikasının Dövlət gerbinin təsviri, Azərbaycan Respublikasının Dövlət himninin musiqisi və mətni Konstitusiyaya Qanunu ilə müəyyən edilir.**

Azərbaycan Respublikasının Konstitusiyasının «Dövlət rəmzlərinə hörmət» adlanan 75-ci maddəsində isə deyilir:

**«Həz bir vətəndaş Azərbaycan Respublikasının dövlət rəmzlərinə - bayrağına, gerbinə və himninə hörmət etməlidir».**

Deməli, Azərbaycan Konstitusiyası vətəndaşlarımızın hüquq və azadlıqlarına geniş təminat verdiyi kimi, onların qarşısında həm də dövləti əhəmiyyətli ciddi vəzifələr və məsuliyyət də qoyur. Bu mənada dövlət rəmzlərinə - bayrağa, gerbə və himnə dərk olunmuş şüurlu ehtiram və hörmət hissənin formalaşması Vətənimizdə vətəndaş cəmiyyətinin yaranmasının mühüm şərtlərindən biri kimi çıxış edir.

Azərbaycan Respublikasının Prezidenti **Heydər Əliyev** dövlət rəmzlərinin Konstitusiyada təsbitinə nail olduqdan sonra qarşıda daha ciddi, aktual, milli dövlətçiliyimizin inkişafı baxımından perspektivli məsələnin - dövlət atributlarının təbliği və öyrənilməsinə yeni münasibətin formalaşması üçün əməli iş görməyin vacibliyini dərinlən duyaraq bu sahədə ilk olaraq konstruktiv addımlar atmağa üstünlük verdi, bu məsələdə əsas diqqəti təhsil müəssisələrinə yönəltdi.

Azərbaycan Respublikasının Prezidentinin dövlət rəmzlərinə yeni baxış, onların təbliği və öyrənilməsinin milli dövlətçilik, milli təhsil və tərbiyə, mədəniyyət, tarix, milli ideologiya baxımından rolu ilə bağlı ictimai-siyasi, mədəni-ideoloji, strateji, konseptual fikirlərinin böyük bir hissəsi - gənclər, şagirdlər və tələbələrle görüşlərindəki çıxış və nitqlərində irəli sürülmüşdür. Bu baxımdan 1997-ci il sentyabrın 1-də Bakı şəhərindəki 18 sayılı orta məktəbdə şagird, müəllim və valideynlərlə görüşü zamanı Prezident **Heydər Əliyevin** dərin məzmunlu, milli təhsil və tərbiyə quruculuğu sahəsində islahatın konsepsiyasının əsas strateji istiqamətlərini, milli dövlətçiliyimizin rəmzlərinin təbliği və tədrisi sahəsində təhsil müəssisələrinin qarşısında duran qlobal vəzifələri müəyyənləşdirən nitqi daha əlamətdar sayılmalıdır.

Prezident **Heydər Əliyevin** toxunduğu ən ciddi məsələlərdən biri milli təhsil və tərbiyənin məzmunca müstəqil Azərbaycanın dövlətçilik prinsipləri əsasında qurulmasına nail olmaqdan, yeni məzmunlu milli dərslərin yaradılmasından, milli ideologiyanın əsas reallaşma vasitələri olan dil, ədəbiyyat, tarix, mədəniyyət və s. humanitar profilli fənlərin tədrisi səviyyəsini yüksəltməkdən, təhsil müəssisələrində latın əlifbasına keçid prosesini sürətləndirmək və onu başa çatdırmaqdan, nəhayət, məktəblərimizdə Azərbaycanın dövlət müstəqilliyinin məzmun və mahiyyətinin, o sıradan həmin müstəqilliyin rəmzlərinin, atributlarının mənə və funksiyasının hər bir uşağa, hər bir şagirdə, hər bir tələbəyə, hər bir vətəndaşa başa salınmasını, öyrədilməsini, dərinlən dərk olunmasını təşkil etməkdən ibarətdir. Bu mənada Prezident **Heydər Əliyev** müstəqilliyin mənası və mahiyyətinin yüksək səviyyədə tədrisinin milli vətənpərvərlik, Vətənçilik-azərbaycançılıq hissənin formalaşmasında böyük rolu olduğunu və bu məsələdə müəllimlərin üzərinə böyük məsuliyyət düşdüyünü xüsusi qeyd edərək deyir:

**«Məktəblərimizdə Azərbaycanın dövlət müstəqilliyinin, azadlığının mənası, məzmunu çox geniş şəkildə tədris olunmalıdır. Bu, çox əhəmiyyətlidir, çünki vətənpərvərlik hissələri insanlara uşaq vaxtından aşılmalıdır. Xalqımızın təbii xüsusiyyəti ondan ibarətdir ki, xalqımız vətənpərvərdir. Tədrisin, tərbiyənin bu sahədə böyük əhəmiyyəti vardır, xalqımızı, millətimizi, gənclərimizi vətənpərvərlik hissi ilə tərbiyə etmək təhsilin əsas istiqaməti, hissəsi, məktəblərimizin, müəllimlərimizin isə borcudur. Siz uşaqlara hərtərəfli təhsil verməlisiniz. Uşaqlar gərək orta məktəblərdə bütün fənləri mənimsəsinlər. Bunların hamısı ilə bərabər, bizim xalqımızın zəngin tarixini, mədəniyyətini, mənəviyyatını, mənəvi dəyərlərini uşaqlara öyrətmək, çatdırmaq, uşaqları məhz həmin əsnələr ruhunda tərbiyə etmək müəllimlərin müqəddəs borcudur. Mən arzu edirəm ki, müəllimlər bunu heç vaxt unutmasınlar...»** («Azərbaycan müəllimi» qəzeti, 4 sentyabr 1997-ci il)

Milli təhsil və tərbiyənin qarşısında duran vəzifələri, əsas istiqamətləri zərgər dəqiqliyi ilə müəyyənləşdirən Prezident **Heydər Əliyevin** həmin müqəddəs amala, məqsədə yetişməyin yolları sırasında Azərbaycanın dövlət müstəqilliyinin atributlarının gərəyincə təbliği, tədrisi və öyrədilməsinin əhəmiyyətini xüsusi vurğulayaraq deyir:

**«Burada olan imkanların hamısından istifadə etmək lazımdır. Bu sırada mən hesab edirəm ki, məktəblərdə Azərbaycanın müstəqilliyinin atributları yaxşı təbliğ olunmalıdır. Azərbaycanın dövlət müstəqilliyini təmsil edən Azərbaycanın bayrağına münasibət, onun müqəddəsliyinə hörmət hər bir çocuqda, yeniyetmədə daxildən olmalıdır. Azərbaycanın bayrağı sadəcə bayraq deyil O, bizim dövlət-çiliyimizin, müstəqilliyimizin rəmzidir. Keçmişdən qalan əsnələrə görə bayrağa o qədər də əhəmiyyət verilmirdi, bayraq**



*müəyyən qədər formal xarakter daşıyırdı Ancaq biz yeni bir həyatdayıq. Biz öz müstəqil dövlətimizdəyik, ölkəmizdəyik. Hansı ölkəyə gediriksə - gedək, Azərbaycanın bayraqlarının o ölkədə asılması həm Azərbaycanın orada təmsil olunmasını göstərir, həm də bizim ölkəmizi tanıdır, eyni zamanda bizdə böyük iftixar hissi doğurur.*

*Mən çox ölkələrə gedirəm. Hava limanında Azərbaycan bayraqlarını görəndə həddindən artıq sevinirəm. Yaşadığım iqamətgahın, əyləşdiyim avtomobilin üstündə Azərbaycan bayrağını, hansı bir yerə danışığa gedəndə Azərbaycan bayrağını görürəm. Bu bizim müstəqil dövlətimizin rəmzidir. Ona görə də hər bir Azərbaycan vətəndaşı, xüsusən gənc nəsil bunu dərk etsin, qiymətləndirsin. Onda bayrağa olan məhəbbət eyni zamanda Vətənə, xalqa, dövlətə olan məhəbbətə bərabər olsun!...» («Azərbaycan müəllimi» qəzeti, 4 sentyabr 1997-ci il)*

Azərbaycanın dövlət bayrağına hörmət və məhəbbətin həqiqi qiymətini verən Prezidentimiz digər dövlət rəmzlərimizdən də ürək dolusu, böyük iftixar hissi ilə danışır, hamını onlara ehtiramla yanaşmağa, yüksək qiymətləndirməyə səsləyir;

*«Azərbaycanın gerbini təbliğ etmək lazımdır. Azərbaycanın gerbi bayraq ilə bərabər bizim dövlət müstəqilliyimizi təmsil edən atributdur. Azərbaycanın gözəl himni var. Bu gün Azərbaycanın milli dövlət himni burada səsləndi... Bunun müəllifi bizim böyük bəstəkarımız Üzeyir Hacıbəyovdur. Himnimizin sözlərini böyük şairimiz Əhməd Cavad yazıbdir. Onun musiqisi də çox gözəldir, sözləri də çox mənalıdır, gözəldir...» («Azərbaycan müəllimi» qəzeti, 4 sentyabr 1997-ci il.)*

Azərbaycanın dövlət rəmzlərinə münasibətdə müşahidə olunan laqeydliyi, biganəliyi, bəzi hallarda bu cür dövlət əhəmiyyətli məsələyə qeyri-ciddi yanaşmanı kəskin tənqid edərək Prezident Heydər Əliyev cəmiyyətdə hamını, xüsusən təhsil işçilərini bu işdə fəal iştiraka çağıraraq deyir: *«Mən bunu tək məktəblər üçün demirəm, bütün cəmiyyət üçün deyirəm. Ola bilsin ki, mən bu yaxınlarda bu barədə bir sərəncam verməyə məcbur olacağam ki, bu işlər yerlərdə təşkil edilsin. Ancaq cəmiyyətdə hər şey məktəbdən, təhsildən başlayır. Ona görə də mən bu fikri məhz burada - məktəbdə, təhsil işçilərinin qarşısında deyirəm. Bu da sizin vəzifələrinizdən biridir...» («Azərbaycan müəllimi» qəzeti, 4 sentyabr 1997-ci il)*

Həqiqətən, müstəqil Azərbaycanın gələcəyi olan gənclərin tərbiyəsi, təhsili bu günkü təhsil sistemimizdə təlim-tərbiyə işini necə qurmağımızdan, milli müstəqilliyimizin atributlarına dərin hörmət və məhəbbət hissini aşılamaq bacarığımızdan çox asılıdır. Çünki milli müstəqillik rəmzlərinə hörmət əslində Vətənimizə, millətimizə, xalqımıza, Azərbaycanımıza ehtiram deməkdir. Doğrudur, möhtərəm Prezidentimizin bu çıxışı təhsil sistemində həmin taleyüklü, ümummilli, ümumdövlət əhəmiyyətli məsələyə münasibəti xeyli dəyişirdi. Prezident **Heydər Əliyevin** bu tarixi nitqindən sonra respublika Təhsil Nazirliyinin təşəbbüsü ilə həmin ilin oktyabr ayında ölkəmizin müxtəlif bölgələrində rəhbər təhsil işçilərinin iştirakı ilə geniş müzakirələr keçirildi, vəzifələr müəyyənləşdirildi. Təhsilin bütün pillələri üçün hazırlanan və nəşr edilən dərslik və dərs vəsaitlərinin ilk səhifəsində dövlət rəmzlərinin - bayraq və gerbin təsviri, himnin isə mətninin verilməsinə keçildi. Bütün təhsil - tərbiyə müəssisələrində «Azərbaycanın dövlət rəmzləri» adlı guşə yaradıldı, hər gün dərslərə himnin oxunması və bayrağın qaldırılması ilə başlanılmasına keçildi...

Azərbaycanda dövlət atributlarının təbliği və tədrisi işini gücləndirmək, bu sahədə aparılan tədbirlərin məqsədyönlü, sistemli qurulması, tənzimlənməsi və keçirilməsini təşkil etmək məqsədilə Azərbaycan Prezidenti **Heydər Əliyev** 1998-ci il martın 13-də «Azərbaycan Respublikasının dövlət atributlarının təbliği işinin gücləndirilməsi haqqında» xüsusi Sərəncam verdi. Bu Sərəncam Prezidentimizin milli müstəqilliyimizin və dövlətçiliyimizin rəmzlərinin ölkə vətəndaşları, xüsusən Azərbaycan gəncliyi tərəfindən dərinləndirilməsinə nə dərəcədə yüksək qiymət və əhəmiyyət verdiyinin əyani sübutudur. Möhtərəm Prezidentimiz yaxşı bilir ki, milli dövlətçilik, milli müstəqillik və azadlıq, vətəndaş həmrəyliyi cəmiyyəti, hüquqi-demokratik və dünyəvi dövlət quruculuğunun müvəffəqiyyətlə başa çatdırılması, hər şeydən əvvəl, həmin dövlətin qeyd olunan təməl prinsiplərinin mahiyyətinin ölkə vətəndaşları tərəfindən dərinləndirilməsi olmalıdır. Bu isə vətəndaşlarımızın, gənclərimizin dövlətimizin müstəqillik rəmzlərinə hörmət və məhəbbət hissələrinə tam yiyələnməsi, həqiqi Azərbaycan vətənpərvəri kimi yetişməsi sayəsində reallaşa bilər. Bu gün Azərbaycan milli təhsilinin qarşısında duran başlıca vəzifələrdən biri gəncliyin Azərbaycanın dövlət rəmzlərinə - bayrağına, gerbinə və himninə hörmət, ehtiram ruhunda tərbiyə edilməsi yolu ilə vətəndaş cəmiyyətinin formalaşmasına, Azərbaycanın müstəqilliyini əbədi edəcək vətənpərvər gəncliyimizin yetişdirilməsinə nail olmaqdan ibarətdir.

Göründüyü kimi, Azərbaycan Respublikasının Prezidenti **Heydər Əliyev** milli dövlətçilik və müstəqillik rəmzlərinin qəbulu, onların Azərbaycan Respublikasının Konstitusiyasında təsbit olunması yolunda tarixi xidmətlər göstərməklə yanaşı, həmin atributların mənə və mahiyyətinin təbliği, tədrisi və öyrənilməsi işinin dövlət səviyyəsində məqsədyönlü şəkildə təşkili sahəsində də əməli, təcrübəli xarakterli uğurlu addımlar atmış, milli dövlətçiliyimiz üçün bir sıra dəyərli göstərişlər vermiş və bu gün də verməkdədir.

Azərbaycanın bütün təhsil işçilərinin başlıca vəzifəsi həmin göstərişləri layiqincə yerinə yetirməkdən, müstəqil Azərbaycan Respublikasının gələcəyini təmin edəcək, Vətəninə, millətini, ölkəsini, milli-mənəvi dəyərlərini ürəkdən sevən, doğma Azərbaycanın uğrunda şəhidliyə hazır olan, milli müstəqillik və dövlətçilik rəmzlərinə hörmət və ehtiram bəsləyən vətənpərvər Azərbaycan gəncliyini yetişdirməkdən ibarət olmalıdır.



## §2. AZƏRBAYCAN RESPUBLİKASININ DÖVLƏT BAYRAĞI

*«Kim Azərbaycanı sevirsə, kim Azərbaycanın müstəqil dövlət olmağını istəyirsə, kim Azərbaycanın işğal edilmiş torpaqlarının azad olunmasını istəyirsə, kim Azərbaycanın ərazi bütövlüyünü istəyirsə, o, bu bayraq altında,... bu amal ətrafında birləşməlidir»*

**HEYDƏR ƏLİYEV**  
*Azərbaycan Respublikasının  
Prezidenti*

Azərbaycan Respublikasının dövlət atributlarından, dövlətçilik rəmzlərindən biri onun **MİLLİ BAYRAĞI - DÖVLƏT BAYRAĞIDIR. MİLLİ BAYRAQ** - mənəvi-siyasi, ideoloji baxımdan bir dövlətin və bu dövləti təşkil edən millətin simvolu olub, onların mövcudluğunu göstərən rəmzdır. Bu funksiyasına görə həmin simvoldan, rəmzdən «**MİLLİ BAYRAQ**» və ya «**DÖVLƏT BAYRAĞI**» adları altında bəhs edilir ki, əslində hər iki anlayış məzmun və mahiyyətcə eyni mənəni bildirir. Xalis Azərbaycan sözü olan **BAYRAQ** - ümumtürk mənşəlidir və tarixi çox qədimdir. Bu söz türkologiya elminin bahadırı sayılan Mahmud Kaşğarlının məşhur «Divanü-lügət-it-türk» (XI əsr) əsərində müasir dilimizdəki mənada və **BAYRAK** || **BATRAK** fonetik variantlarında (şəkillərində) qeydə alınmışdır. **BAYRAQ** sözü istər qədim, istərsə də müasir türk dillərinin əksəriyyətində, əsasən, eyni mənədədir. Araşdırıcıların fikrincə, həmin söz «**BATIRAK** < **BATRAK** < **BAYRAK**» semantik-struktur təkamül modeli əsasında **BATIR** - («batırmaq», «sancmaq») felindən (*müq.et.*: müasir türk dilində **BAYRAQ** sözü ilə yanaşı **SANCAQ** sözü də işlədilir ki, o da **SANCAQ** felindən yaranıb) törəmişdir...

**BAYRAQ** sözü müasir anlamda dövlətçilik termini olaraq dövlətimizin, millətimizin müstəqillik, suverenlik, milli azadlıq və istiqlal rəmzi, simvolu funksiyasında işlənməkdədir. Dövlət bayrağı, milli bayraq müqəddəs dövlətçilik atributlarından sayılır. Çünki Dövlət bayrağı Azərbaycan Respublikasının milli müstəqilliyini, milli azadlığını, milli dövlətçiliyini əks etdirir. Milli bayraq millətimizin, xalqımızın azadlıq və istiqlal ideallarının, milli varlığının, bəşər sivilizasiyasında özünəməxsus qədim və çağdaş mədəniyyətə sahib olduğunun təəcəssümüdür. Dövlət bayrağımız Azərbaycanımızın ərazi bütövlüyü və toxunulmazlığının, dünya azərbaycanlılarının mənəvi-siyasi və mədəni birliyinin, vahidliyinin, bölünməzliyinin simvoludur. Bu bayraq millətimizin, dövlətimizin şərəf və ləyaqətinin, müqəddəslik və əbədiliyinin, sarsılmazlıq və yenilməzliyinin rəmzidir. **AZƏRBAYCAN BAYRAĞI** - Azərbaycan vətəndaşlarının namus və qeyrət emblemi olub, dövlətimizin mənəvi-siyasi pasportu, vizit vərəqidir...

Dövlət bayrağının məhz sadaladığımız müqəddəslik parametrlərinə görədir ki, Azərbaycan xalqını təmsil edən Prezidentin andiçmə mərasimində o, ilk olaraq **DÖVLƏT BAYRAĞI** önündə diz çöküb onu öpür, sonra isə ölkə Konstitusiyasına və müqəddəs «Qurani-Şərif»ə əl basaraq aşağıdakı məzmununda and içir: «*Azərbaycan Respublikası Prezidentinin səlahiyyətlərini həyata keçirərkən, Azərbaycan Respublikasının Konstitusiyasına əməl edəcəyəm, dövlətin müstəqilliyini və ərazi bütövlüyünü*

**qoruyacağıma, xalqa ləyaqətlə xidmət edəcəyimə and içirəm»** (Azərbaycan Respublikasının Konstitusiyası, 103-cü maddə).

Bu o deməkdir ki, ölkə Prezidenti millətimizin, xalqımızın, dövlətimizin müstəqillik və azadlığının, şərəf və ləyaqətinin, ərazi bütövlüyü və milli birliyinin simvolu olan **DÖVLƏT BAYRAĞI** - üçrəngli milli bayrağımıza təzim etməklə əslində Azərbaycan dövlətinə, onun xalqına, bütün vətəndaşlarına və dünya azərbaycanlılarına hörmət və ehtiramını ifadə etmiş olur. Heç təsadüfi deyildir ki, hərbi andiçmə mərasimləri də dövlət bayrağı önündə həyata keçirilir... Bütün bunlar onu göstərir ki, Azərbaycanın dövlət müstəqilliyinin müqəddəs simvolu olan **DÖVLƏT BAYRAĞINA HÖRMƏT və EHTİRAM**, milli bayrağa **MİLLƏT SEVGİSİ** və **VƏTƏNDAŞ SAYĞISI** hər bir azərbaycanlının, hər bir Azərbaycan vətəndaşının, hər bir uşağın, məktəblinin, şagirdin, tələbənin həyat ideali, milli fəxarəti məramına, Vətən qayğısına, millət duyğusuna çevrilməlidir. Bu mənada möhtərəm Prezidentimiz **HEYDƏR ƏLİYEVİN** aşağıdakı müdrik kəlamı hamıda dövlət bayrağına yeni münasibətin formalaşdırılmasının aydın proqramını verir:

*«Azərbaycanın bayrağı sadəcə bayraq deyil. O, bizim dövlətçiliyimizin, müstəqilliyimizin rəmzidir ... Bu bizim müstəqil dövlətimizin rəmzidir... Ona görə də, gərək hər bir Azərbaycan vətəndaşı, xüsusən gənc nəsil bunu dərk etsin, qiymətləndirsin. Onda bayrağa olan məhəbbət eyni zamanda Vətənə, xalqa, dövlətə olan məhəbbətə bərabər olsun. Gərək hər bir evdə Azərbaycan dövlətinin bayrağı olsun, hər bir ailə Azərbaycan bayrağına itaət etsin. Bu bayraq tək rəsmi yerlərdə yox, idarələrdə, küçələrdə, saraylarda, məktəblərdə yox, gərək hər bir ailənin həyatının əziz bir hissəsi olsun...»* («Azərbaycan müəllimi» qəzeti, 04.09.97).

Lakin təəssüflə etiraf etməliyik ki, dövlət bayrağımızın - üçrəngli, aypara və səkkizguşə ulduzlu müqəddəs milli bayrağımızın cəmiyyətimizdə, dövlətçiliyimizdə tutduğu yer və mövqe, mənə və funksiyası Azərbaycan cəmiyyətinə, ölkə vətəndaşlarına gərəyinə izah və təbliğ olunmamış, millətimizdə, xalqımızda bayrağa sevgi və məhəbbət, hörmət və ehtiram hissələrinin aşılması, xüsusən Azərbaycan gəncliyinin milli vətənpərvərlik tərbiyəsi sahəsində sistemli iş aparılmamışdır. Hesab edirik ki, ilk dəfə olaraq möhtərəm Prezidentimiz tərəfindən irəli sürülərək əsaslandırılan **«Azərbaycan vətəndaşlarında bayrağa** (Oxu: bütövlükdə dövlət rəmzlərinə - M.M., Ə.Q. ) **olan məhəbbət eyni zamanda vətənə, xalqa, dövlətə olan məhəbbətə bərabər olmalıdır»** konseptual prinsipi hazırlanacaq Azərbaycanın milli tərbiyə və milli ideologiya konsepsiyasında, eləcə də onların dövlət proqramında aparıcı, əsas istiqamətlərdən biri olmalıdır.

Bu gün istər milli tərbiyə və təhsilimizin, istərsə də milli ideologiyanın qarşısında duran ən vacib, taleyüklü məsələlərdən biri möhtərəm Prezidentimiz **HEYDƏR ƏLİYEVİN** «Azərbaycan Respublikasının dövlət atributlarının təbliği işinin gücləndirilməsi haqqında» sərəncamına uyğun olaraq milli bayrağımızın tarixini, onun rəng palitrasının və üzərindəki digər simvolların mənə və funksiyasının, dövlət bayrağımızın istifadə və qaldırılma mexanizmini tənzimləyən qanunvericilik aktlarının mahiyyət və məzmununun geniş ictimaiyyətə, xüsusən təhsil işçilərinə sistem halında çatdırılmasına nail olmaqdan ibarətdir. Açıq etiraf etməliyik ki, bu problemlər, xüsusən bayraqla bağlı istər kütləvi informasiya vasitələrində, istər mətbuatda, istərsə də ayrı-ayrı publisistik əsərlərdə tarixi həqiqətə uyğun gəlməyən, tarixi qaynaqlara və ilkin mənbələrə söykənməyən, çox hallarda bir-birini təkzib edən fikir və mülahizələrə rast gəlinir ki, o da bu və ya başqa şəkildə məktəbə yol tapır, şagirdlərin yanlış informasiyalar almasına gətirib çıxarır. Nəticədə təhsil prosesinin bütün iştirakçıları - həm öyrədənlər(təhsil verənlər), həm də öyrənənlər(təhsil alanlar) çaş-baş qalırlar. Bütün bu reallıqları nəzərə alaraq biz burada Azərbaycan Respublikasının dövlət bayrağının tarixindən, bayraqdakı ayrı-ayrı simvolların mənə və funksiyasından, bayraqdan istifadə qaydalarından, nəhayət, bayraqla bağlı milli-mənəvi vəzifə və vətəndaş borclarımızdan, bu məsələdə Təhsil sisteminin qarşısında duran təxirə salınmaz, ümummilli vəzifələrdən söz açmağı məqsəduyğun hesab edirik.

## **A. AZƏRBAYCAN MİLLİ BAYRAĞININ YARANMASI TARİXİNDƏN**

Azərbaycan Respublikasının **DÖVLƏT BAYRAĞI** - üçrəngli zolaq üzərində ağ rəngli aypara və səkkizguşə ulduz təsviri olan milli bayrağımız 1918-1920-ci illərdə mövcud olmuş (28.05.1918-27.04.1920) Azərbaycan Xalq Cümhuriyyəti dövründə yaradılmış milli dövlətçilik atributlarından biridir. Tarixdən məlumdur ki, 1918-ci il mayın 28-də Azərbaycanın Milli Şurası Tiflisdə Azərbaycanın İstiqlal Bəyannaməsini qəbul edərək onun müstəqilliyini bütün dünyaya bəyan etdi. O zaman Bakı şəhəri bolşevik-daşnak qruplaşmasından ibarət olan Bakı Xalq Komissarları Soveti adlanan antiazərbaycan xuntanın əlində olduğu üçün Azərbaycan Xalq Cümhuriyyətinin ilk Milli Hökuməti və Milli Şurası 1918-ci il iyunun 16-da Gəncəyə

köçdü. Lakin bu zaman Gəncədə real hakimiyyət Osmanlı İmperatorluğunun Qafqaz Ordusunun baş komandanı Nuru Paşanın əlində idi. O zaman Azərbaycanı Osmanlı İmperiyasının tərkib hissəsi sayılan "ilhaqçılar» deyilən qrupun təsiri və təzyiqi ilə Nuru Paşa Azərbaycanın Milli Şurası və Hökumətinə etimadsızlıq göstərərək onlara şübhə ilə yanaşır. Azərbaycanın müstəqilliyi «olum, ya ölüm» dilemması qarşısında qalır. Belə bir tarixi - siyasi və hərbi şəraitdə Nuru Paşanın müşaviri, əslən azərbaycanlı, XX əsrin görkəmli fikir və siyasət adamı Əhməd bəy Ağaoğlunun (Ağayevin) vasitəçiliyi ilə aparılan gərgin danışıqlardan sonra Milli Şuranın buraxılması və bütün hakimiyyətin Fətəli Xan Xoyskinin rəhbərliyi ilə yenidən təşkil edilən müvəqqəti milli hökumətə verilməsi şərti ilə müvafiq razılığa gəlmək mümkün olur. Azərbaycan Milli Şurasının 1918-ci il iyunun 17-də keçirilən yeddinci iclasında onun buraxılması, bütün qanunverici və icra hakimiyyətinin Azərbaycanın müvəqqəti hökumətinə verilməsi barədə iki tarixi qərar qəbul edilir...

Azərbaycanın müstəqilliyi və azadlığı uğrunda çox çətin şəraitdə mübarizəyə başlayan müvəqqəti milli hökumətin fəaliyyətinin Gəncə dövrünün ilk günləri milli dövlətçiliyimiz üçün çox əhəmiyyətli bir sıra qərarların (əslində qanunların), o sıradan, Azərbaycanda hərbi vəziyyət elan edilməsi (19 iyun 1918-ci il), Azərbaycan Milli Ordusunun (Korpusunun) yaradılması (26 iyun 1918-ci il), Azərbaycanın dilinin dövlət dili elan olunması (27 iyun 1918-ci il), nəhayət, **AZƏRBAYCAN XALQ CÜMHURİYYƏTİNİN DÖVLƏT BAYRAĞININ TƏSDİQ EDİLMƏSİ** (21 iyun 1918-ci il) **HAQQINDA** qərarların qəbul edilməsi ilə tarixi yaddaşımıza daxil olmuşdur...

Bu tarixi hadisələri xatırlamaqda məqsədimiz bir sıra kütləvi informasiya vasitələrində üçrəngli milli bayrağımızın ilk dəfə olaraq Gəncədə qaldırılması haqqında məlumatların, eləcə də, 1918-ci ildə mövcud olmuş və müxtəlif vaxtlarda qəbul edilmiş iki ayrı dövlət bayrağının mahiyyətinin izahında rast gəlinən dolaşıcılıq və yanlışlıqları aradan qaldırmaq, oxucularda tarixi həqiqət haqqında düzgün təsəvvürün formalaşmasına nail olmaqdan ibarətdir.

Tarixi reallıq belədir ki, *Fətəli Xan Xoyskinin rəhbərlik etdiyi Azərbaycanın Müvəqqəti Hökumətinin 21 iyun 1918-ci il tarixli qərarı ilə üzərində ağ rəngli aypara və səkkizguşəli ulduz təsviri olan qırmızı rəngli bayraq Azərbaycan Xalq Cümhuriyyətinin dövlət bayrağı kimi qəbul edildi.* Oxuculara çatdırmağı özümüzə borc bilirik ki, bu bayraq Osmanlı İmperatorluğunun XVIII əsrin sonundan (bu dövrdə yalnız ayparadan ibarət qırmızı Osmanlı bayrağına III Sultan Səlimin dövründə səkkizguşəli ulduz əlavə edilmişdi) XIX əsrin 50-ci illərində (Sultan Abdülməcidin hakimiyyətinin son illərində səkkizguşəli ulduz beşguşəli ilə əvəz edildi və bu günkü Türkiyə Cümhuriyyətinin milli bayrağı həmin dövrdən mövcuddur) mövcud olmuş üzərində ağ rəngli aypara və səkkizguşəli ulduz təsviri olan qırmızı rəngli dövlət bayrağından ibarət idi. O dövrdə bəziləri bu bayrağın qəbulunun Azərbaycanın türk dünyasının bir parçası olduğu mənasını ifadə etdiyini düşünürdülər. Fikrimizcə, Osmanlı İmperatorluğunun əski bayrağının gənc Azərbaycan Cümhuriyyətinin dövlət bayrağı kimi qəbul edilməsi, şübhəsiz, o zaman Gəncədə yaranmış tarixi-siyasi və hərbi vəziyyətin təsiri kimi qiymətləndirilə bilər. Sözsüz, sonrakı tarixi hadisələr, xüsusən həmin bayraqdan az sonra imtina edilməsi və onun yerinə yeni üçrəngli milli bayrağımızın qəbul edilməsi bu fikri söyləməyə əsas verir. Belə ki, 1918-ci il sentyabrın 15-də türklərdən və azərbaycanlılardan təşkil olunmuş xilaskar missiyalı Qafqaz İslam Ordusunun köməyi ilə Bakı düşmənlərdən azad olunur, üç gün sonra Azərbaycan hökuməti Gəncədən Bakıya köçür, Bakı Şəhəri Azərbaycan Xalq Cümhuriyyətinin paytaxtı elan edilir. Azərbaycan milli hökuməti dövlət quruculuğu sahəsində başladığı möhtəşəm tədbirlərini genişləndirmək və inkişaf etdirmək imkanı qazanır. Lakin Birinci Dünya müharibəsində məğlub olmuş Osmanlı İmperatorluğu Mudros müqaviləsinə görə öz qoşunlarını Azərbaycandan geri çəkmək məcburiyyətində qalır, İngilis ordusunun komandanı general V.Tomsonun rəhbərliyi ilə müttəfiq dövlətlərin qoşunları isə Bakıya daxil olur...

Belə bir mürəkkəb və gərgin tarixi şəraitə baxmayaraq, Azərbaycan Xalq Cümhuriyyəti Nazirlər Şurası 1918-ci il noyabrın 9-da hökumətin başçısı Fətəli Xan Xoyskinin məruzəsi əsasında Azərbaycanın yeni üçrəngli - mavi, qırmızı, yaşıl zolaqlardan ibarət və üzərində ağ rəngli aypara və səkkizguşəli ulduz təsviri olan milli bayrağının təsdiq edilməsi haqqında qərar qəbul edir<sup>1</sup>.

---

<sup>1</sup> *Bu haqda bax:* Fətəli Xan Xoyski, Həyat və fəaliyyəti. (Sənəd və materiallar). Bakı: «Azərbaycan» nəşriyyatı, 1998, s.32



*Azərbaycan Xalq Cümhuriyyəti hökumətinin  
21 iyun 1918-ci ildə Gəncə şəhərində  
qəbul etdiyi ilk Dövlət Bayrağı.*

Deməli, bu gün Azərbaycan Respublikası üzərində dalğalanan müqəddəs **DÖVLƏT BAYRAĞIMIZ - milli bayrağımız** ilk dəfə 82 il bundan öncə, 1918-ci il noyabrın 9-da Bakıda, Azərbaycan Xalq Cümhuriyyəti Nazirlər Şurasının yerləşdiyi binada (İndiki Azərbaycan Dövlət Neft Şirkətinin yerləşdiyi, o zamankı neft milyonçusu, məşhur müğənni Seyid Mirbabayevin mülkündə) qəbul edilmiş və qaldırılmışdır. Bizcə, hər il **9 NOYABR GÜNÜ ÜÇRƏNGLİ MİLLİ BAYRAĞIMIZIN YARANMASI GÜNÜ** kimi xatırlanmalı, bunu müasir gəncliyə dərinlən və ətraflı çatdırmalıyıq. Biz bu tarixi günü heç vaxt unutmamalıyıq.

Lakin milli bayrağımız qəbul edilən zaman və ondan sonrakı dövrlərdə çoxsaylı təzyiqlərə məruz qalmış, bəzi hallarda onun qaldırılması ya yasaq edilmiş, ya da məhdudlaşdırılmışdır. Belə ki, ingilis komandanı general V. Tomson 17 noyabr 1918-ci ildə Bakıya daxil olanda İngiltərə, ABŞ, Fransa və İtaliyanın bayraqları ilə yanaşı, Azərbaycan Xalq Cümhuriyyətinin üçrəngli dövlət bayrağının da qaldırıldığını gördükdə bayrağın götürülməsini əmr etmişdi... Sonralar isə o, milli bayrağımızın yalnız Azərbaycan Parlamentinin iclaslarının keçirildiyi günlərdə Parlament binası üzərində qaldırılmasına icazə vermişdi. Bu qadağa və yasaqlar 1919-cu ilin avqustun 13-nədək, yəni ingilis qoşunları Bakını tərk edəndək davam etmişdi...

Azərbaycan bayrağının tarixində ən şərəfli, yaddaqalan günlərdən biri 7 dekabr 1918-ci ildə Şərqdə və Türk-İslam dünyasında ilk demokratik, dünyəvi dövlət olan Azərbaycan Xalq Cümhuriyyəti Parlamentinin açılışı zamanı olmuş, milli bayrağımız Parlament binası (böyük mesenat və milyonçu Hacı Zeynalabdin Tağıyevin Qız məktəbinin, indiki Əlyazmalar İnstitutunun binasında) üzərində qaldırılmışdır. Belə ki, Azərbaycan Xalq Cümhuriyyətinin ilk Parlamentinin (Məclisi-Məbusanının) birinci iclasını açan Azərbaycan Milli Şurasının Sədri M. Ə. Rəsulzadə üçrəngli milli bayrağımıza xitabən, onun əbədi olaraq başlarımız üzərində yüksələcəyinə sonsuz inamını ifadə edərək demişdi: *«Müstəqil Azərbaycanı təmsil edən o üç boyalı bayrağı Şurayi-Milli qaldırmış, türk hüriyyəti, islam mədəniyyəti və müasir Avropa iqtidari-əhraranəsini təmsil edən bu üç boyalı bayraq daima başlarımızın üstündə ehtizaz edəcəkdir. Bir dəfə qaldırılmış bayraq bir daha enməyəcəkdir.* (Məbuslar yerlərindən qalxır, şiddətli alqışlar uzun müddət davam edir). *Mən buna iman edirəm. Mənim bu imanımı millətlərin qəlbində doğmuş olan əməl günəşi işıqlandırır. Bu günəş bir daha iiful etməyəcəkdir...»* (M.M., Ə.Q.)<sup>2</sup>

Azərbaycan Cümhuriyyəti Parlamentinin ilk iclasında milli bayrağımızla bağlı millət vəkillərinin keçirdiyi böyük hisslərdən bəhs edən dahi Üzeyir Hacıbəyov özünün redaktoru olduğu «Azərbaycan» qəzetində (09.12.1918) «Təəssürat» adlı məqaləsində belə yazırdı:

*«Parlamanımız açıldı, gördük. Fətəli xan doğru, dedi ki, yatsa idik yuxumuza da girməzdi... Parlaman ümaratının içində ziynət cümləsindən çalibi-diqqət olan şey qiymətli xalılar deyildi - bəlkə fiyatı ucuz, lakin mahiyyətdi-milliyə və siyasiyyəsi dedikə bəha olan ÜÇRƏNGLİ MİLLİ BAYRAĞLARIMIZ idi...»*

<sup>2</sup> Azərbaycan Xalq Cümhuriyyəti (1918-1920). Parlament. (Stenoqrafik hesabatlar). Bakı, «Azərbaycan» nəşriyyatı, 1998,1 cild, s.34.

Məmməd Əmin nitqi - iftiqahisində (giriş nitqində - M.M., Ə.Q.) bu üç rəngin: *türkləşmək, islamlaşmaq və müasirləşmək* amalı-əlamətindən ibarət olduğuna işarə ilə «**Bu bayraq endiriləməz!**» -dedikdə bütün məclis ayağa qalxıb əl çala-çala bayraqları salamlarkən təəssürati-fövqəladəmdən başımın tükləri biz-biz durdu...»<sup>3</sup>

Göründüyü kimi, böyük Üzeyir Hacıbəyovun Parlament binasında hər şeydən qiymətli və diqqəti cəlb edən, milli mahiyyəti və siyasi əhəmiyyətinə görə ən dəyərli varlığın - milli bayrağımızın olduğunu, onun heç vaxt endirilməyəcəyini eşidəndə isə keçirdiyi bayrağa olan iftixar, sevgi, məhəbbət və sayğı duyğularını duymamaq, həmin ülvi hissləri onunla birgə keçirməmək və yaşamamaq mümkün deyil...Bəli, bu həmin ülvi və müqəddəs duyğular idi ki, Parlamentin ilk iclasında onu **M. Ə. Rəsulzadə** «*Əvət, əfəndilər, bu gün firqə ehtirasları, şəxsi qərəzləri və bütün bu kimi vətən və millət qayəsi qarşısında səqit qalan qərəzlər atılmalı, vətən qayğısı, millət duyğusu hər şeydən yüksək tutulmalıdır*» (kursiv bizimdir - M.M., Ə.Q.) şəklində, Fətəli Xan Xoyski isə «*Möhtərəm Azərbaycan parlamenti azası! Bu gündü gün Azərbaycan üçün böyük, əziz mübarək gündür ki, yuxumuzda görməzdik, əqlimizə gəlməzdi bu gün o gündür ki, muxtariyyəti əlinizə aldınız, hökumət vəkalətilə bu bayram günü sizi və siznlə bərabər özümüzü də təbrik edirəm... Qüvvəmiz qədər vəzifəmizi ifa etdik. Hələ çox şey edə bilməmişik, amma bunu cürətlə deyə bilərəm ki, hökumətin nöqsanları ilə bərabər yol göstərən işıqlı ulduzu bu şüar olmuşdur: Millətin hüququ, istiqlalı, hürriyyəti!..» (kursiv bizimdir - M.M., Ə.Q.), kimi ifadə etmişdilər.*

Və ibrətamiz haldır ki, hər üç şəxsiyyət eyni arzu və amal uğrunda - Azərbaycanın müstəqilliyinin əbədiliyi, milli bayrağımızın başlarımız üzərində daimi yüksəlməsi naminə hamını buna səsləyirdilər ki, **VƏTƏN QAYĞISI, MİLLƏT DUYĞUSU** hər cür firqə (partiya) ehtiraslarından, mənafelərdən üstün tutulmalı, **MİLLİ MƏNAFE, VƏTƏN** və **MİLLƏT QAYƏSİ** hər şeydən yüksəkdə dayanmalıdır!... Bircə, bu təməl prinsiplər bu gün XXI əsrin astanasında Azərbaycanımızın müstəqilliyinin, milli istiqlal və azadlığımızın əbədiliyi, dönməzliyi və sarsılmazlığı naminə həmişə müqəddəs idealımız, milli amalımız olmalıdır...

Lakin çox təəssüf ki, o illərdə bu belə olmadı. Sonrakı tarixi-siyasi proseslər Azərbaycanın müstəqilliyini qoruyub saxlamağa, üçrəngli milli bayrağımızın başlarımız üzərində əbədi dalğalanmasını təmin etməyə imkan vermədi...

Azərbaycan Respublikasının Prezidenti **Heydər Əliyev** Azərbaycan Xalq Cümhuriyyətinin 80 illiyinə həsr olunmuş təntənəli mərasimdə onun süqutunun səbəblərindən danışarkən çox haqlı olaraq demişdir: «*1920-ci il aprelin 27-28-də Azərbaycan Xalq Cümhuriyyəti öz fəaliyyətini sona çatdırmışdır. O vaxt, şübhəsiz ki, Xalq Cümhuriyyətinin öz fəaliyyətini davam etdirməsi artıq mümkün olmamışdı. Bunun səbəbləri çoxdur. Güman edirəm ki, bizim tarixçilər bu səbəbləri doğru-düzgün, ədalətlə araşdıracaqlar. Məlumdur ki, bir tərəfdən Rusiyada artıq hakimiyyəti gücləndirən kommunist-bolşevik hakimiyyəti Rusiyanın keçmiş ərazisinin hamısına hakim olmaq istəyirdi. İkinci tərəfdən də, Azərbaycanın daxilində çox ziddiyyətli proseslər gedirdi. Parlamentdə ayrı-ayrı partiyalar bir-biri ilə rəqabət, hakimiyyət uğrunda mübarizə aparırdı. Şübhəsiz ki, bunlar da Xalq Cümhuriyyəti fəaliyyətini zəiflədirdi. Belə bir şəraitdə Azərbaycan Xalq Cümhuriyyəti, ilk Azərbaycan Demokratik Dövləti hökuməti süqut etdi...» («Azərbaycan» qəzeti, 28.05.98, №121).*

Həqiqətən, daxili ziddiyyətlər, partiyalararası mübarizələr və xarici müdaxilə - Sovet Rusiyasının XI Qızıl ordusunun Azərbaycanı işğalı nəticəsində «**İNSANLARA HÜRRİYYƏT, MİLLƏTLƏRƏ İSTİQLAL**» amalı ilə yaradılan Azərbaycan Xalq Cümhuriyyəti devrildi, süqut etdi və həmin Cümhuriyyətin müqəddəs idealının - müstəqilliyinin rəmzi olan üçrəngli milli bayrağımız 1920-ci il mayın 3-də Azərbaycan Parlamentinin binası üzərindən endirildi...

Azərbaycanın üçrəngli milli bayrağının Azərbaycan Parlamenti üzərindən endirilərək əvəzinə, üzərində oraç-çəkcik olan qırmızı bolşevik bayrağının qaldırılmasından ürək ağrısı ilə söz açan M. Ə. Rəsulzadə 1923-cü ildə Ankarada çap olunmuş «Azərbaycan Cümhuriyyəti» kitabında üçrəngli bayrağımızın müqəddəs yüksəklikdən, ucalıqdan yerə deyil, Azərbaycan xalqının, gəncliyinin ürəyinə endiyi və onun haçansa yenidən əbədiyyətə yüksələcəyinə olan sonsuz inamını belə ifadə edirdi:

«... **AZƏRBAYCAN BAYRAĞI - AZƏRBAYCAN HÜRRİYYƏT VƏ İSTİQLALININ BU MÜQƏDDƏS TİMSALI BU GÜN BAKININ, GƏNCƏNİN VƏ SAİR AZƏRBAYCAN BİLADININ** (məmləkətinin - M.M., Ə.Q.) **ÜSTÜNDƏN ENMİŞ, fəqət nəyəyə?... EŞQİ - İSTİQLAL İLƏ YANAN VƏ HƏSRƏTİ - HÜRRİYYƏTƏ SIZLAYAN AZƏRİ GƏNCLİYİNİN ÜRƏYİ YARILSA, BU BAYRAĞIN ORDA MƏNQUŞ** (yerləşdiyi - M.M., Ə.Q.) **OLDUĞU GÖRÜLƏR. Əvət, heç bir zaman Azərbaycan xalqı bu qədər həzin bir həsrət duymamışdı. Hankı köyliüyü, hankı əmələyi, hankı münəvvər və ya əsnaftı dinləsəniz «AZƏRBAYCAN»dan yana-yaxıla bəhs edər. Azərbaycan dövrü-istiqlalına bolşeviklər-müsavat dövrü**

<sup>3</sup> Bax: Üzeyir Hacıbəyov Ensiklopediyası. Bakı: «Azərbaycan» nəşriyyatı, 1996, s. 295-296.

**deyirlər. Fəqət xalq bu dövrə AZƏRBAYCAN DÖVRÜ deyir... xalqın düşüncəsində AZƏRBAYCAN MƏFHUMU COĞRAFI BİR MƏNADAN ZİYADƏ FİKİR VƏ ƏMƏL ŞƏKLİNDƏ TƏCƏSSÜM EDİYOR. İSTİQLAL XARİCİNDƏ ONUN ÜÇÜN BİR AZƏRBYCAN YOXDUR<sup>1</sup>».**

Azərbaycan Xalq Cümhuriyyəti illərini haqlı olaraq «İstiqlal, hürriyyət dövrü» kimi səciyyələndirən M. Ə. Rəsulzadə doğru deyirdi ki, Azərbaycan xalqı «*istiqlal xaricində onun üçün bir Azərbaycan olmadığı*» həqiqətini artıq dərk etmiş, azadlığın, istiqlalın, müstəqilliyin nə olduğunu anlamışdı. Məhz buna görə də o, zorla endirilmiş milli bayrağımızın mütləq yenidən yüksəklərə qaldırılacağına inanırdı və bu müqəddəs işin sona çatdırılmasının Azərbaycan gəncliyinin öhdəsinə düşdüyünü xüsusi vurğulayaraq nikbinlik və uzaqgörənliklə yazırdı: *"Ey gənclik! Sənin öhdəndə böyük vəzifə var. səndən əvvəlki nəsil yoxdan bir bayraq, müqəddəs bir ideal rəmzi yaratdı. Onu min bir müşkülətlə yüksəldərək dedi ki, «BİR KƏRƏ YÜKSƏLƏN BAYRAQ BİR DAHA ENMƏZ!»*

Əlbəttə ki, sən onun ümidini qırmaq olmaz, bu gün parlament binası üzərindən azərilərin yanıq ürəklərinə endirilmiş bu bayrağı təkrar o bina üzərinə dikəcəək və ***bu yolda ya qazi, ya şəhid olacaqsan!***<sup>1</sup>

Azərbaycanın çağdaş tarixi əsrin əvvəllərində milli istiqlal mübarizinin böyük uzaqgörənliklə söylədiyi «yoxdan yaradılmış və millətimizin ürəyinə endirilmiş müqəddəs azadlıq rəmzinin» - üçrəngli milli bayrağımızın əbədi olaraq müqəddəsliyə yüksələcəyi inamının doğruluğunu sübut etdi. Azərbaycan Xalq Cümhuriyyətinin süqutundan sonrakı tarixi hadisələr və proseslər göstərdi ki, kommunist-sovet rejiminin hər cür təzyiq və məhdudiyyətlərinə baxmayaraq, Azərbaycan xalqını, Azərbaycan gəncliyini milli azadlıq, müstəqillik, istiqlal idealları və arzuları heç vaxt tərk etməmişdir. Azərbaycan Xalq Cümhuriyyətini «***milli sərvətimiz, tariximizin parlaq səhifəsi***» kimi dəyərləndirən Azərbaycan Prezidenti möhtərəm HEYDƏR ƏLİYEVİN böyük müdrikliklə dediyi kimi, «***Azərbaycan Demokratik Respublikası ilk dəfə milli azadlıq, müstəqillik toxumlarını bütün Azərbaycana səpdi. Bu toxumlar uzun müddətdən sonra cücərdi, boy atdı və nəhayət, 1991-ci ildə Azərbaycan yenidən öz dövlət müstəqilliyini əldə etdi***»<sup>2</sup>

Lakin Azərbaycan Respublikasının müstəqillik əldə etməsindən xeyli əvvəl, Azərbaycan Xalq Cümhuriyyətinin 1920-ci il mayın 3-də azadlıqsevər xalqımızın qəlbinə endirilmiş müqəddəs istiqlal rəmzi ***üçrəngli milli, dövlət bayrağımız 70 il sonra 1990-cı il noyabrın 17-də qədim Azərbaycan diyarı Naxçıvanda XX əsrin böyük siyasətçisi və dövlət xadimi möhtərəm Prezidentimiz HEYDƏR ƏLİYEVİN təşəbbüsü və rəhbərliyi ilə Naxçıvan Muxtar Respublikasının dövlət bayrağı kimi qəbul edilərək yüksəklərə qaldırıldı.***

Naxçıvan Muxtar Respublikası Ali Məclisinin vəsətəti və tələbi ilə 1991-ci il fevralın 5-də Azərbaycan Respublikası Ali Soveti «Azərbaycan Respublikasının Dövlət bayrağı haqqında Azərbaycan Respublikasının Qanunu»nu qəbul etdi. Bu Konstitusiyaya Qanunu ilə (05.02.91, №17-XII) ilə üçrəngli milli bayrağımız Azərbaycan Respublikasının Dövlət bayrağı kimi təsdiq edildi və bu müqəddəs istiqlal rəmzimiz bütün Azərbaycan üzərində dalğalanmağa başladı...

Az müddətdən sonra «Azərbaycan Respublikasının Dövlət müstəqilliyi haqqında Konstitusiyaya Aktı» (18 oktyabr 1991-ci il) ilə Azərbaycan Respublikası özünün dövlət müstəqilliyini elan etdi. İlk olaraq Türkiyə Cümhuriyyəti ölkəmizin müstəqilliyini tanıdı. Böyük öndər Qazi Mustafa Kamal Atatürkün vaxtilə söylədiyi «***Azərbaycan bayrağının Türkiyə bayrağı yanında Türkiyə səmasında dalğalanmasını görmək bütün millətimiz üçün böyük bir bayramdır***» sözləri artıq həqiqətə çevrildi... İndi təkcə Türkiyənin deyil, dünyanın bir çox dövlətlərinin səmasında ölkəmizin səfirləkləri üzərində Azərbaycan bayrağı - müstəqilliyimizin müqəddəs rəmzi dalğalanır...

Bu da sevindirici haldır ki, Azərbaycan Respublikası 1992-ci il martın 2-də Birləşmiş Millətlər Təşkilatının üzvlüyünə qəbul edildi və həmin təşkilatın Nyu-Yorkdakı iqamətgahının qarşısında dünyanın 180-dən artıq müstəqil dövlətinin bayraqları ilə bir sırada AZƏRBAYCAN BAYRAĞI da dalğalanmaqdadır. Azərbaycan Respublikası bu gün üçrəngli milli, dövlət bayrağımız altında müstəqillik yolları ilə XXI əsrə doğru inamla irəliləyir...

---

<sup>1</sup> M. Ə. Rəsulzadə, Azərbaycan Cümhuriyyəti. Bakı, 1990, s.95.

<sup>1</sup> Azərbaycan Demokratik Respublikası. Bakı, 1992, s.161.

<sup>2</sup> Heydər Əliyev. Müstəqilliyimiz əbədidir. Bakı, 1997, III cild, s.445



## B. AZƏRBAYCANIN DÖVLƏT BAYRAĞINDAKI SİMVOLLARIN MƏNA VƏ FUNKSİYASI

Azərbaycan Respublikası Konstitusiyasının 23-cü maddəsinin 2-ci bəndində deyilir: «*Azərbaycan Respublikasının dövlət bayrağı bərabər enli üç üfüqi zolaqdan ibarətdir. Yuxarı zolaq mavi, orta zolaq qırmızı, aşağı zolaq yaşıl rəngdədir və qırmızı zolağın ortasında bayrağın hər iki üzündə ağ rəngli aypara ilə səkkizguşəli ulduz təsvir edilmişdir. Bayrağın eninin uzunluğuna nisbəti 1:2-dir*».

Göründüyü kimi, Konstitusiyaya görə dövlət bayrağımızdakı əsas simvollar-bərabər ölçülü mavi, qırmızı, yaşıl rəngli zolaqlardan, qırmızı zolağın hər iki üzündə ağ rəngli aypara və ağ rəngli səkkizguşəli ulduz təsvirindən ibarətdir. Hər bir simvolun özünəməxsus tarixi-siyasi, mədəni amillərlə bağlı olan məna və funksiyası vardır. Yeri gəlmişkən deyək ki, bayraq, onun mənşəyi, tarixi təkamülü və müasir vəziyyəti, bayraqda əks olunan milli simvolların məna və funksiyası, bayrağın qaldırılma və endirilmə mexanizmi və s. bu kimi sosial-siyasi, milli-mənəvi, mədəni-tarixi və ideoloji məsələlərin şərhilə vəksilologiya elmi məşğul olur. Həmin elmin son nailiyyətlərinə görə, Ginnesin «Rekordlar» kitabına düşmüş ən qədim bayraq b.e. əvvəl üçüncü minilliyə aid olub, 1972-ci ildə İranda tapılmışdır. Həmin bayraq üzərində müxtəlif heyvan rəsmləri əks olunmuşdur ki, bu rəsmlər qədim insanların mifik görüşlərini əks etdirən simvoldan ibarətdir. Ümumiyyətlə, hər bir bayraq indi olduğu kimi, tarixən də müəyyən bir millətin (xalqın) və onu təmsil edən dövlətin qüdrətini təcəssüm etdirən atribut sayılmışdır. İstər tarixən, istərsə də müasir mərhələdə mövcud olan dövlət bayraqları rəng palitrası baxımından zənginliyi ilə seçilir. Müasir vəksilologiya elminin son məlumatlarına görə, hazırda dünyada mövcud olan dövlət bayraqları içərisində qırmızı rəngli bayraqlar birinci yerdə olub, ümumən mövcud bayraqların üçdə ikisini təşkil edir. Onun ardınca ağ, mavi, qara və yaşıl rəngli bayraqlar gəlir. Bayraqlar rənglərin sayına görə də müxtəlif növlərə ayrılır ki, onlar içərisində üçrəngli bayraqlar bizim üçün daha çox maraq doğurur. Belə bayraqlara TRİKOLOR («üçrəngli bayraq» mənasında termindir) deyilir. Dünyada ilk trikolor XVI əsrdə Hollandiyada yaradılmışdır ki, həmin bayraq qırmızı, ağ, və mavi rəngli üç üfüqi zolaqdan ibarətdir. Müasir dövrdə bir çox dövlətlərdə mövcud olan trikolorlar holland bayrağından törəmişdir. Məsələn, Rusiya Federasiyasının dövlət bayrağı-trikoloru hələ 1690-cı ildə I Pyotr tərəfindən holland bayrağındakı rənglərin yerdəyişməsi yolu ilə (ağ, mavi və qırmızı rəngli üfüqi zolaqların sıralanması ilə) yaradılmış, 1917-ci ilin noyabrında aradan qaldırılsa da, 1991-ci il dekabrın 26-da yenidən bərpa edilmişdir.

Eyni mənşəli Fransız trikoloru 1.789-cu ildə Bastiliyanın alınmasından sonra qəbul edilmişdir. Həmin trikolor başqalarından fərqli olaraq şaquli istiqamətdə olan mavi, ağ və qırmızı rəngli zolaqlardan ibarətdir və hazırda Fransa Respublikasının bayrağındakı üç rəng «azadlıq, bərabərlik və qardaşlıq» prinsiplərinin simvolu kimi qəbul edilmişdir. İtaliya və İrlandiya bayraqları da trikolordur.

Lakin həmin bayraqlar eyni mənşəli olsalar da, hər birində eyni rəng çox hallarda müxtəlif mənalar bildirir. Məsələn, 1848-ci ildə yaranmış İrlandiya trikolorundakı yaşıl rəng katoliklərin, narıncı rəng protestantların rəmzi, ağ rəng isə həmin dini təriqətlər arasında sülh və barışıq simvolu kimi çıxış edir...<sup>1</sup>

Bu faktları ona görə yada salırıq ki, vahid mənşəli və əsasən, eyni rənglərin müxtəlif ardıcılıq və istiqamətdə sıralanması ayrı-ayrı xalqlarda özünəməxsus simvolik, rəmzi məna və funksiya daşıyır. Buna təbii baxmaq lazımdır. Çünki hər bir xalqın spesifik milli simvolikası, milli adət-ənənələri, mifik və dini görüşləri onun dövlət rəmzlərində bu və ya başqa şəkildə əks olunur.

Azərbaycan Respublikasının dövlət bayrağı tipoloji baxımdan bayraqların trikolor növünə daxildir. Lakin üçrəngli milli bayrağımız hazırda dünyada mövcud olan trikolorlardan rənglərin düzümü ilə yanaşı, digər simvolların (ağ rəngli aypara və səkkizguşəli ulduz) da olması ilə başqalarından seçilir. Həmçinin milli bayrağımızdakı rənglər yuxarıda haqqında danışılan trikolorlardan fərqli məna və funksiya daşıyırlar. Nəzərə alınmalıdır ki, müxtəlif dövlətlərə məxsus trikolorlardakı eyni rəng müxtəlif məna və funksiya bildirə bilər. Bu mənada Azərbaycan bayrağındakı rənglərin məna və funksiyasının başqa trikolordakı rəngin simvollaşdırdığı məna ilə müqayisə etmək, yaxud eyniləşdirmək olmaz. Çünki müəyyən rəng bir xalqda bir, başqalarında isə tamam başqa mənada ola bilər. Buna görə də bayraqlardakı rənglərin müxtəlif tarixi-siyasi şəraitdə bildirdiyi məna şərti olub, simvolik, rəmzi xarakter daşıyır. Məsələn, deyək ki, Azərbaycan bayrağındakı mavi rəng milli mənşəmizi-türklüyümüzü bildirdiyi halda, Fransa bayrağında «qardaşlıq» simvolunu ifadə edir. Yaxud yaşıl

<sup>1</sup> *Bu haqda bax:* Джон Фоли. Энциклопедия знаков и символов. Москва, 1997, стр. 230-232.

rəng milli bayrağımızda dini mənsubiyyətimizi-islamı bildirirsə, İrlandiya trikolorundakı katolik dini təriqətini təcəssüm etdirir və s.

Bu baxımdan Azərbaycanın üçrəngli milli bayrağı-trikolorundakı rəng palitrasının, onun üzərindəki ağ rəngli aypara və səkkizguşəli ulduz təsvirinin mənə və funksiyasının şərhində, açıqlanmasında tarixi-siyasi, mədəni-ideoloji faktorların nəzərə alınması çox vacibdir. Çünki Azərbaycan trikolorunun hələ 1918-ci ildə qəbul edilməsini, həmin bayrağın qəbulunu şərtləndirən tarixi-siyasi və mədəni amillərini, xüsusən bayraqda əks olunan milli ideoloji prinsiplərin formalaşması və reallaşması prosesinə aparan milli azadlıq, milli müstəqillik tarixini nəzərə almadan, onu tarixilik baxımından təhlil etmədən milli bayrağımızdakı rənglərin, eləcə də digər simvolların mənə və funksiyalarını gərəyincə açmaq, onları yetərincə düzgün dəyərləndirmək mümkün deyildir.

Lakin, təəssüf ki, bu deyilən amilləri nəzərə almadan kütləvi informasiya vasitələrində bayrağımızdakı rənglər düzümünün və digər simvolların mənə açımında çoxsaylı yanlışlıqlara, hətta uydurmalara, fərziyyələrə də rast gəlirik. Bu cür müxtəlifliyi aradan qaldırmaq məqsədilə Azərbaycan milli bayrağını yaradanların, həmçinin XX əsrin əvvəllərində, xüsusən 1918-20-ci illərdə bu məsələ ilə bağlı mülahizələr söyləmiş fikir, sənət və siyasət adamlarının dediklərini yada salmaq və onların işığında məsələnin şərhini vermək daha faydalı və düzgün olardı.

Tarixən məlumdur ki, keçən əsrin əvvəllərində Azərbaycanın İran və Rusiya tərəfindən parçalanması, onun şimalının Rusiya əsarəti altına düşməsi nəticəsində nəinki «Azərbaycan» sözü xəritələrdən və tarix kitablarından silinmişdi, hətta azərbaycanlıların milli mənsubiyyəti unutturulmuş, milli mənlili tapdalanmış, milli, dini dəyərlərini-islamı inkişaf etdirmək əvəzinə, süni olaraq sünni-şiə məsələsi ortaya atılmış, nəticədə qədim tarixə, zəngin mədəniyyətə malik olan Azərbaycan türklərinə qarşı mənəvi və fiziki terror, soy-qırımı başlanmışdı. Bu tarixi haqsızlığı və ədalətsizliyi dərinədən duyan Azərbaycan ziyalıları keçən əsrin ikinci yarısından başlayaraq ara-sıra etiraz səslərini yüksəltməyə başlasalar da, bu proses XX əsrin əvvəllərində artıq milli azadlıq və istiqlal mübarizəsinə çevrildi. Azərbaycanın böyük mütəfəkkir insanlarında baş qaldıran milliyyətçilik, istiqlalçılıq, müstəqillik, azadlıq, azərbaycançılıq, müasirlik, Qərbçilik, Şərqiçilik ideyalarının sistem xarakter almasında o dövrün mətbuat orqanlarının, xüsusən, «Həyat» qəzetinin, «Molla Nəsrəddin» və «Füyuzat» jurnallarının müstəsna rolu olmuşdur. Azərbaycanda milli istiqlalın oyanışında, milli kökə qayıdışda, milli mənlilik şüurunun dirçəlişində, milliyyətçilik, Qərbçilik ideyalarının intişarında Osmanlı imperiyasında XIX əsrin ortalarından başlanan tənzimat («isləhat») hərəkatının, eləcə də, «Dildə, fikirdə, işdə birlik» şüarı ilə türkcülüüyü, «üsuli-cədid məktəbləri» ideyası ilə avropalaşmağı təbliğ edən və 35 il (1883-1918-ci illər) fasiləsiz olaraq Kırıda İsmayıl Qaspiralının (Qasparinskinin) redaktorluğu ilə nəşr edilmiş «Tərcüman» qəzetinin (Yeri gəlmişkən deyək ki, həmin qəzetin ilk illərdə nəşrinə böyük Azərbaycan məsənəti Hacı Zeynalabdin Tağıyev böyük himayədarlıq etmişdi) də müsbət təsiri olmuşdur. Dövrün qabaqcıl mətbuatı ətrafında toplaşan fikir, sənət və siyasət adamları milli azadlıq və istiqlal, milli oyanış və qurtuluş, milli ənənələrə və soykökünə bağlılıq, milli tərəqqi, milli mənləvi və dini dəyərlərin dirçəlişi, müasir dünya mədəniyyəti və demokratiyasına qovuşmaq, ondan milli təkamüldə yararlanmaq və s. bu kimi ümum-milliy ideyalar irəli sürür, onları milli istiqlalın və müstəqil Azərbaycan milli ideologiyasının əsas təməl prinsipləri hesab edirdilər.

**Bu ideyaları irəli sürən və onun gerçəkləşməsi yolunda milli istiqlal savaşına, milli qurtuluş mücadiləsinə başçılıq edənlər -Əli bəy Hüseynzadə (1864-1940), Əhməd bəy Ağaoğlu (Ağayev) (1869-1939), Əlimərdan bəy Topçubaşı (Topçubaşov) (1865-1934), Məmməd Əmin Rəsulzadə (1884-1955) və başqaları idi.**

**Bu gün müstəqil Azərbaycanın dövlət bayrağındakı üç rəngin ifadə etdiyi və XX əsrin əvvəllərindəki milli istiqlal ideologiyamızın üç təməl prinsipini ifadə edən «Türkcülük, islamçılıq və müasirlik» düsturunun müəllifi görkəmli Azərbaycan mütəfəkkiri Əli bəy Hüseynzadədir.**

Bu məsələnin tarixindən və sonrakı taleyindən danışan Mirzə Bala Məmmədzadə doğru olaraq yazırdı: *«İslam ümməti (milləti) dövründən, yəni hər kəsin özünü yalnız müsəlman hiss etdiyi və türklüyünü, milliyyətini dərk etməmiş olduğu bir dövrdən hənz çıxmaqda olan Azərbaycan milli mühitini çalxalayan: qərbçilik-avropaçılıq, şərqiçilik-islamçılıq və türkcülük-milliyətçilik cərəyanlarını «türkləşmək, islamlaşmaq və müasirləşmək» şəklində ifadə edib formula halına salmağa müvəffəq olmuş Azərbaycanın böyük oğlu və böyük türkcü mərhum professor Əlibəy Hüseynzadənin (sonralar bu düsturu Ziya Göyalp İstanbulda işləmişdir) gərəklə dil, gərəksə fikir baxımından M. Ə. Rəsulzadə üzərində böyük təsiri olmuşdur»* (kursiv bizimidir - M.M., Ə.Q.) (Bax. «Azərbaycan» məcmuəsi, №12; Ankara, 1955)

Həqiqətən, Ə. Hüseynzadə 1905-ci ildə Bakıda ana dilində nəşrə başlayan «Həyat» qəzetində (Ə. Hüseynzadə və Ə. Ağaoğlu qəzetin redaktorları, Ə. Topçubaşı naşiri, H. Z. Tağıyev hamisi idi) hissə-hissə çap olunan və ilk dəfə milli istiqlal mübarizəmizin siyasi proqramını verən «Türklər kimdir və kimlərdən

*ibarətdir?»* adlı çox qiymətli əsərində<sup>1</sup> və bir sıra silsilə məqalələrində «türkləşmək, islamlaşmaq, avropalaşmaq» siyasi-ideoloji modelini irəli sürdü. Onun fikrincə, **TÜRKLƏŞMƏK milli ənənələrin dirçəlməsi, milli dilin, ədəbiyyatın, tarixin və mədəniyyətin yüksəldilməsi, İSLAMLAŞ-MAQ islamda milli dini-əxlaqi və ümumbəşəri dəyərlərin inkişaf etdirilməsi, AVROPALAŞMAQ isə öz millətinə xor baxmaq və kafirləşmək deyil, Avropa elm və texnikasının nailiyyətlərini öyrənib onun nəticələrinin öz milli mədəniyyətinin, elminin inkişafına yönəldilməsi, Qərb demokratiyası ənənələrindən istifadə olunması deməkdir.** Başqa sözlə, Əlibəy Hüseynzadə belə hesab edirdi ki, AZƏRBAYCANLILARIN MİLLƏT MƏFKURƏSİ TÜRKLƏŞMƏK, DİNİ MƏFKURƏSİ İSLAMLAŞMAQDIRSA, İQTİSADI, MƏDƏNİ, SİYASİ MƏFKURƏSİ AVROPALAŞMAQ OLMALIDIR. Ə. Hüseynzadənin «türkləşmək, islamlaşmaq, avropalaşmaq» milli istiqlal və ideoloji mübarizə prinsipi az sonra böyük türk alimi və ideoloqu Ziya Göyalpın 1913-cü ildə İstanbulda «Türk yurdu» dərgisində çap etdirdiyi «Türkləşmək, islamlaşmaq və müasirləşmək» başlıqlı silsilə məqalələrində geniş və hərtərəfli müdafiə olunur, irəli sürülən ideyalar daha da inkişaf etdirilir. Bu haqda Mirzə Bala Məmmədzadə yazır ki, «Əlibəy Hüseynzadənin İstanbuldan döndükdən sonra Bakıda ortaya atdığı («Həyat» qəzetində 1905-ci ildə çap olunan «Türklər kimdir...» əsəri və digər məqalələri nəzərdə tutulur - M.M., Ə.Q.) və üç cərəyanı əhatə edən «türkləşmək, islamlaşmaq və müasirləşmək» düsturu İstanbulda Ziya Göyalp tərəfindən əsaslı bir surətdə «Türk yurdu» dərgisində (1913-cü ildə çap olunan «Türkləşmək, islamlaşmaq və müasirləşmək» silsilə məqalələri nəzərdə tutulur - M.M., Ə.Q.) işlənməyə başlanmışdı («Azərbaycan» məcmuəsi, №12, Ankara, 1955)

Lakin Ziya Göyalp həmin modeli («türkləşmək, islamlaşmaq, müasirləşmək») sosioloji baxımdan «*Millətini tanı, ümmətini tanı, mədəniyyətini tanı!*» anlamını verən «*Türk millətindənəm, İslam ümmətindənəm, Batu* (Qərb-M.M., Ə.Q.) *mədəniyyətindənəm*» şəklində formula etmişdir<sup>2</sup> ki, bu əslində Ə Hüseynzadənin məlum düsturunun sadəcə açılışından ibarətdir.

Yuxarıda Mirzə Bala Məmmədzadənin doğru olaraq dediyi kimi, Əlibəy Hüseynzadə tərəfindən irəli sürülən, Ziya Göyalp tərəfindən əsaslı şəkildə müdafiə edilərək inkişaf etdirilən «türkləşmək, islamlaşmaq və müasirləşmək» modeli sonralar Azərbaycan milli istiqlal mücadiləsinin ideoloqu M. Ə. Rəsulzadə tərəfindən milli azadlıq hərəkatının siyasi ideoloji prinsipi səviyyəsinə qaldırılmış, müstəqil Azərbaycanın istiqlal və azadlıq rəmzi olan üçrəngli milli bayrağımızın yaranması ilə nəticələnmişdir. Bu barədə M. Ə. Rəsulzadə özü belə yazırdı: «Mərhumun (Ziya Göyalpın - M.M., Ə.Q.) «Türk yurdu»nda dərc olunan «Türkləşmək, islamlaşmaq və müasirləşmək» məqalələri məni, adətə, vəcdə gətirdi. Bakıya geri döndüm. Mətbuat dil məsələsi ilə məşğul idi. Bu məsələdə Ziya nəzəriyyəsinin (yəni sadə ana dilində yazmağın - M.M., Ə.Q.) müdafiəçisi oldum. Türkçülüyə rəvac vermək üçün dünya müharibəsi əsnasında təsis etdiyimiz «Açıq söz» qəzetinin başına Ziyanın müqəddəs düsturunu (əslində həmin düsturun ilk variantı Ə. Hüseynzadə tərəfindən hələ 1905-ci ildə irəli sürülmüşdü - M.M., Ə.Q.) bir «şüar» olaraq qoyduq. Daha sonra Ziyanın son zamanlarda «türk millətindənəm, islam ümmətindənəm, Qərb mədəniyyətindənəm» şəklinə salmış olduğu bu şüar türkçülük, xalqçılıq ümdələri (dayaqları) üzərində təşəkkül edən milliyyətpərvər Müsavat fırqəsinin proqram müqəddiməsində yer tutdu. Rus istibdadı pəncəsindən dağılmış xanlıqlar şəklində deyil, müttəhid və milli bir kütlə surətində nicat arayan AZƏRBAYCAN TÜRKCÜLÜYÜ BU İSTİQLALINI TƏRTƏMİZ EDƏCƏK BAYRAĞA ƏSRİ (Çağdaş - M.M., Ə.Q.) MƏFKURƏSİ İLƏ MÜTƏNASİB BİR MƏNA VERMƏK İSTƏYİRDİ. BU MƏNANI DA «TÜRKLƏŞMƏK, İSLAMLAŞMAQ VƏ MÜASİRLƏŞMƏK» MƏFHUMLARINDA TAPDI: BAYRAĞI MAVİ, YAŞIL VƏ AL (MAVİ, AL VƏ YAŞIL) RƏNGLİ QUMAŞLARDAN DÜZƏLDİLDİ (kursiv bizimdir - M.M., Ə.Q.)»<sup>3</sup>.

Deyilənlərdən aydın olur ki, Azərbaycan bayrağındakı rənglər (mavi, qırmızı, yaşıl) XX əsrin əvvəllərində formalaşmış milli istiqlal mübarizəsinin təməl prinsipləri olan «türkləşmək, islamlaşmaq və müasirləşmək» ideoloji modelinin məna və funksiyasını ifadə edir. Biz burayadək, yəni milli bayrağın /Azərbaycan Xalq Cümhuriyyəti tərəfindən qəbulunadək (9 noyabr 1918-ci il) bayrağımızdakı rənglərin ifadə etdiyi məna və ideya istiqamətlərindən bəhs etdik. İndi də həmin mülahizələri sübuta yetirmək və mətləb aydınlığı üçün milli bayrağımızın qəbulunun ilk illərində onun üzərindəki rənglərin bildirdiyi simvolik mənalar haqqında o dövrün fikir, sənət və siyasət adamlarının bəzi mülahizələri ilə oxucularımızı tanış etmək istərdik.

<sup>1</sup> Bu əsər haqda ətraflı bax: Ə.Hüseynzadə Türklər kimdir və kimlərdən ibarətdir? Bakı, 1997. Tərtib və transliterasiya edən Ofelya Bayramovadır.

<sup>2</sup> Ziya Göyalp. Türkçülüynün esasları. İstanbul, 1996, s. 52, 68.

<sup>3</sup> Bax: M.Ə.Rəsulzadə. Əsərləri. I c. Bakı, Azərənəşr. 1992, s.8.

Milli bayrağımızdakı rənglərin simvolik mənə və funksiyaları barədə M. Ə. Rəsulzadənin fikirləri daha çox maraq doğurur. Belə ki, Azərbaycan Xalq Cümhuriyyətinin ilk Parlamentini açan M. Ə. Rəsulzadə müstəqil Azərbaycanı təmsil edən *milli bayrağımızdakı üç rəngi «türk hürriyyəti, islam mədəniyyəti və müasir Avropa iqtidari-əhraranəsini»* (demokratiyasını - M.M., Ə.Q.) ifadə etdiyini xüsusi olaraq qeyd edirdi<sup>1</sup>.

O, başqa bir çıxışında isə deyirdi ki, Azərbaycanın Dövlət bayrağındakı bu üç rəng **«Türk milli mədəniyyətinin, müasir Avropa demokratiyasının və islam sivilizasiyasının simvoludur»** («Azərbaycan» qəzeti, 10.12.1918)<sup>2</sup>.

Bir qədər sonralar M. Ə. Rəsulzadə *«Azərbaycan Cümhuriyyəti» kitabında* (Ankara, 1923) yazırdı: **«Azərbaycan bayrağındakı mavi rəng türklüyü, yaşıl rəng-müsəlmanlığı, al rəng də təcəddüd** (müasirlik, yenilik - M.M., Ə.Q.) **və inqilab rəmzi olmaq həsbilə əsrliyi** (çağdaşlığı, müasirliyi - M.M., Ə.Q.) **tərmiz edər ki, möhtərəm Ziya Göyalp bəyin «türk millətindənəm, islam ümmətindənəm, Qərb mədəniyyətindənəm düsturunu ifadə etmiş olur»<sup>3</sup>.**

Göründüyü kimi, hər üç halda fikirlərdə müəyyən üslub çalarları (məs: türk hürriyyəti-türk milli mədəniyyəti-türklük; islam mədəniyyəti-islam sivilizasiyası-müsəlmanlıq; Avropa demokratiyası əsrlik, çağdaşlıq, müasirlik) olsa da, mənə və funksiya baxımından eyni mahiyyəti-türklük, müasirlik və islamlığı təcəssüm etdirir.

Azərbaycanın böyük sənət adamı Üzeyir Hacıbəyov milli bayrağımızdakı rənglərin ifadə etdiyi mənə və funksiyadan danışaraq yazırdı: *«Azərbaycan Respublikası o zaman bütün Şərqdə (və Avropada) ən demokratik parlament modelinə malik idi və sağlam bir milliyyət fikri və türklük şüuru üzərində qurulmuşdu...Eyni zamanda, Azərbaycan çağdaş bir cəmiyyət qurmağa, Avropa zehniyyəti ilə çalışmağa əzm etmişdir. Bayrağımızın üç rəngi (mavi, qırmızı, yaşıl) bu ümdənin timsalıdır»<sup>4</sup>.*

Dahi Üzeyir Hacıbəyov Azərbaycan Xalq Cümhuriyyətinin bir illiyinə həsr olunmuş «Bir yaş» adlı məqaləsində milli bayrağımızdakı rənglərin mənəsinə toxunaraq deyirdi: *«Mavi rəngi türklüyə, yaşıl rəngi islamlığa və al rəngi mədəniyyətə işarə olan bayrağımızın mənəyi-mənəviyyəsi də budur»* («Azərbaycan» qəzeti, 28.05.1919).

Deməli, Üzeyir Hacıbəyov da milli bayrağımızdakı rənglərin (mavi, qırmızı, yaşıl) milliyyətçilik-türkcülük, çağdaşlıq-Avropa demokratiyası, şərqiçilik-islamıq mənalarını bildirdiyini təsdiqləmişdir. O, «Azərbaycan» qəzetində Azərbaycan Cümhuriyyətinin Parlamentinin açılışından söz açaraq *«Məmməd Əminin nitqi iftixarlığında»* (giriş nitqində - M.M., Ə.Q.) bu üç rəngin **«türkləşmək, islamlaşmaq və müasirləşmək» amali-ələmətindən ibarət olduğunu»** yazırdı («Azərbaycan» qəzeti, 09.12.1918).

Azərbaycan Xalq Cümhuriyyəti dövründə milli bayrağımıza çoxsaylı şerlər həsr olunmuş, bayraqdakı simvolların ifadə etdiyi mənalarını obrazlı şəkildə açılışına cəhdlər edilmişdir. Lakin həmin şerlər içərisində Azərbaycan dramaturqu Cəfər Cabbarlının 1919-cu ilin avqustunda «Azərbaycan» qəzetində çap edilmiş «Azərbaycan bayrağına» şeri xüsusi maraq doğurur. Şair bayrağa olan sonsuz məhəbbət və ehtiramını ifadə etdikdən sonra onun üzərindəki rənglərin mənalarını açmağa çalışır:

*Buraxınız, seyr edəyim, düşünəyim, oxşayayım,  
Şu sevimli, üç boyalı, üç mənalı bayrağı  
... Bu ay, yıldız, boyaların qurultayı nə demək?  
Bizcə böylə söyləmək:  
Bu göy boya göy moğoldan qalmış bir türk nişanı,  
Bir türk oğlu olmalı!  
Yaşıl boya islamlığın sarsılmayan imanı,  
Yürəklərə dolmalı!*

<sup>1</sup> Azərbaycan Xalq Cümhuriyyəti (1918-1920) Parlament. (Stenoqrafik hesabat). Bakı, 1998, 1 cild, s.34.

<sup>2</sup> Sitat bu mənbədən alınmışdır: Azərbaycan tarixi, Bakı, «Elm» nəşriyyatı, 1993, s.248.

<sup>3</sup> M.Ə.Rəsulzadə. Azərbaycan Cümhuriyyəti, Bakı: 1990, s.97.

<sup>4</sup> Sitat bu mənbədən alınmışdır. Azərbaycan Demokratik Respublikası. Bakı 1992, s.9.

Göründüyü kimi, C. Cabbarlı Azərbaycan bayrağındakı rənglərin mənalarını: **Göy** (mavi).boyanın türklüyü, al (qırmızı) boyanın azadlığı, müasirliyi, yaşıl boyanın isə islamlığı bildirdiyini yüksək sənətkarlıqla, bədii dillə düzgün müəyyənləşdirmişdir. Burayadək ilkin mənbələr və tarixi qaynaqlar əsasında deyilənlər bir daha təsdiq edir ki, Azərbaycan Xalq Cümhuriyyətinin milli bayrağı kimi hələ 82 il bundan əvvəl qəbul edilmiş bu günkü müstəqil Azərbaycan Respublikasının üç rəngli dövlət bayrağındakı **MAVİ RƏNG**: millətçiliyi-türklüyümüzü, **QIRMIZI RƏNG**: müasirliyi-demokratiya və azadlığı; **YAŞIL RƏNG** isə: islam sivilizasiyasını-müsəlmanlığı ifadə edir.

Bizcə, həmin anlayışların o dövrün (XX əsrin əvvəlləri) tarixi-siyasi və milli-ideoloji kontekstində ifadə etdiyi məzmun və mahiyyətinin açıqlanması istər tarixi reallığı, istərsə də bu günkü müstəqil Azərbaycanın milli ideologiyasında əsas yer tutan təməl prinsipləri, o cümlədən hüquqi-demokratik, dünyəvi, sivil milli dövlət quruculuğunun inkişaf yollarını düzgün müəyyənləşdirmək baxımından faydalı olardı. Çünki bir çox müəlliflər milli bayrağımızdakı rənglərin bildirdiyi simvolik məna və funksiyadan tarixilik prinsipini nəzərə almadan söz açır, bununla da yanlış nəticə çıxarırlar. Bunu nəzərə alaraq burada milli bayrağımızdakı rənglərin ifadə etdiyi **TÜRKLÜK, MÜASİRLİK** və **İSLAMLIQ** anlayışlarının tarixi kontekstdə ifadə etdiyi məzmun və əhatə etdiyi məsələləri qısaca yada salmaq yerinə düşərdi:

#### **I. TÜRKLÜK** dedikdə, əsasən, bunlar nəzərdə tutulurdu:

◆ milli özünüdərk və özünütanıma, milli mənlük şüurunun oyanışı, milli soykökünə qayıdış və ona bağlılıq, milli ənənələrə hörmət hissələrinin inkişafı və yüksəlişi, milli tərəqqi, milliyyət və hürriyyət, milli istiqlal və s. bu kimi milliyyətçilik idealları ətrafında azərbaycanlıların - Azərbaycan türklərinin mənavi birliyinin təmin edilməsi; Çünki türkcülük milli məfkurəsi tələb edirdi ki, biz hər şeydən qabaq, «*özümüzü tanımalıyıq, yəni hər bir xalq qövmiyyətini*» (mənsəyini -M.M., Ə.Q.) *dilini, dinini, tarixini, keçmişini və gələcəyini bilməlidir*» (Ə.Hüseynzadə).

◆ Azərbaycanlıların qədim və zəngin mədəniyyətə, ulu keçmişə malik olan türk dünyasının bir hissəsi, türk soylu, türk əsilli, türk mənşəli bir millət olduğunu, həm də «*millətlərin ən qədimi və ən ulusu*», «*türk oğlu türk olduğunu*» (Ə.Hüseynzadə) xalqa anlatmaq, zorla unutturulmuş qan yaddaşının bərpasına çalışmaq;

◆ millətin şüurunda Azərbaycançılıq - Vətəncilik ideallarının oyanışına və inkişafına nail olmaq. Çünki həmin dövrdə istər daxilə, istər xaricə «*Əfkari-ümumiyyə «Azərbaycan» deyər bir mövcudiyət tanımır*» (M.Ə.Rəsulzadə). Milli şüurda Azərbaycançılıq - müstəqil və azad Azərbaycan ideali uğrunda mübarizə nəticəsində qısa zaman kəsiyində millət inanır və dərk edir ki, «*Azərbaycan məfhumu coğrafi bir mənadan ziyadə fikir və əməl şəklinə təcəssüm edir. İstiqlal xaricində onun üçün bir Azərbaycan yoxdur*» (M.Ə.Rəsulzadə).

◆ türkcülüyn əsas, təməl prinsiplərindən biri milli dilin, ədəbiyyatın, tarix və mədəniyyətin, milli ənənələrin, ümumtürk mədəniyyəti və sivilizasiyasının inkişafına və yüksəlişinə, türk dünyası ilə sıx əlaqələrin yaradılmasına nail olmaq idi. Çünki millət bilməli idi ki, «*türkcülük türk millətini*» (millətlərini - M.M., Ə.Q.) *yüksəltmək deməkdir*» (Z.Göyalp).

◆ Türkcülük məfkurəsinin siyasi ideali Azərbaycan türklərinin - azərbaycanlıların müstəqil, azad yaşamağa haqqı olan sivil, mədəni bir xalq olduğunu bütün dünyaya çatdırmaqdan ibarət idi. «*Çünki bu gün müstəqil olmağa, azad yaşamağa və asudə nəfəs çəkməyə hamı millətlərdən artıq möhtac olan Azərbaycan türkləridir, o səbəbə ki, Rusiya millətləri içində əsarətin ən ağır yükünü çəkən, istibdadın ən şiddətli zülmələrinə düşər olan, dini, milli haqqarətin ən acı zərbələrinə məruz qalan, hüququnun ən zərurilərindən də belə məhrum edilən,... şikayət etməyə qüdrəti olmayan bir millət var idisə, o da yalnız Azərbaycan türk milləti idi*» (Ü.Hacıbəyov).

◆ Beləliklə, türkcülük XX əsrin əvvəllərində milli ideoloji və siyasi mübarizə proqramı kimi Azərbaycanda sağlam milliyyətçiliyin (millətçiliyin yox!) təməlinə durmuş, milli istiqlal savaşında, milli oyanış və milli qurtuluşda, milli azadlıq və milli özünüdərkədə, milli mədəniyyətin və milli sivilizasiyanın inkişafında mühüm rol oynamış, milli bayrağımızda mavi rənglə milliyyətçiliyin əbədi simvoluna çevrilmişdir. Yeri gəlmişkən deməliyik ki, mavi (göy) rəng qədim türklərdə mövcud olmuş dini inanc - **Tarıçılıq** dini ilə

<sup>1</sup> Şər bütöv halda kitabın üçüncü bölməsində verilir - M.M., Ə.Q.

bağlıdır. Qədim türklər *Tanrıya* (Allaha) «*Göy Tanrı*» deyər müraciət edirdilər. Onların inancına görə, *göy* (*mavi*) sözü səmanın rəngini bildirdiyi üçün müqəddəs sayılırdı. Buna görə də, *göy* (*mavi*) rəng müqəddəs göyün olduğu kimi, həm də Tanrının (Allahın) simvolu idi. Bir əşyanı *göy* (*mavi*) boya ilə rəngləmək, yaxud həmin sözlə yanaşı işləmək («*Göy Tanrı*» ifadəsində olduğu kimi) əski türk mifik düşüncəsinə görə, müqəddəs, qutsal sayılırdı<sup>1</sup>. Heç təsadüfi deyil ki, tarixdə türk adıyla yaranmış ilk dövlətin - Göytürk dövlətinin (VI-VIII əsrlər) adında da *göy* sözü vardı və həmin dövlətin bayrağı da *göy* (*mavi*) rəngdə idi. Xatırlamaq yerinə düşər ki, *göy* (*mavi*) rəngin türk varlığının, türklüyün simvolu kimi orta əsrlərdə və müasir dövrdə bir sıra türksoylu dövlətlərin bayraqlarında əks olunması, şübhəsiz, əski türklərdəki qədim inancın saxlanması kimi yozulmalıdır. Məhz buna görə də C.Cabbarlı bayrağımızdakı *göy* (*mavi*) rəngin «türk nişanı» (simvolu) olduğunu deməkdə haqlı idi. Deməli, *mavi* rəng əski türk inancları ilə bağlı olaraq türklüyün rəmzi, simvolu kimi Azərbaycan bayrağına daxil edilmiş, XX əsrin əvvəllərində milli tərəqqi və milli istiqlalın siyasi doktrinası olan «türkləşmək, müasirləşmək, islamlaşmaq» ideoloji modelinin bir istiqamətini simvollaşdırmışdır.

## II. MÜASİRLƏŞMƏK dedikdə aşağıdakı prinsiplər nəzərdə tutulurdu:

◆ müasirləşmək, avropalaşmaq heç də Azərbaycan, türk-islam, Şərq sivilizasiyasından, mədəniyyətindən əl çəkmək, onu inkar etmək və Qərb mədəniyyətini kor-koranə qəbul etmək demək deyildi. Müasirləşmək mahiyyətə əslində Avropa elm, texnika və mədəniyyətinin ən yeni nailiyyətlərini dərinlən mənimsəməklə milli mədəniyyətimizi yaşatmağı, inkişaf etdirməyi, ümumbəşəri dəyərlərdən yararlanmağı nəzərdə tuturdu. Başqa sözlə desək, «*Qərb elminin durmayıb, tərəqqiyi-mədəniyyətdə nə cür tərəqqiyata nail olduğunu nəzər etibara və ibrət almamız*» və «*bu cəhətdən dəxi zahirə aldanmayıb, bu mədəniyyətin din qövmiyyətlərə deyil, bəlkə ümumbəşəriyyətə aid əsaslarını mütləq ilə ələ almalıyız*» (Ə.Hüseynzadə)» prinsipi əsas götürülməli idi;

◆ avropalaşmaq (müasirləşmək) milli və islamı dəyərlərdən uzaqlaşmamağı, başqa millətə «çevrilməməyi», «kafirləşməməyi», əksinə Avropa elm və mədəniyyətindəki yeniliklərdən milli və dini dəyərlərimizə xələl gətirməmək şərti ilə istifadə etməyə üstünlük verirdi. Belə ki, «*türkün* (azərbaycanlının - M.M., Ə.Q.) *irtidad edib firəngləşməsi firənglərin tərəqqisi deməkdir, yoxsa türk ya müsəlman tərəqqisi demək deyildir... Qərb mədəniyyətinin əsbabi-tərəqqisi və rifahiyyətlərini dini-islama tofiqən millədimizin tərəqqiyatına tətbiq etməliyiz*» (Ə.Hüseynzadə).

◆ müasirləşmək həm də milli istiqlal mübarizəsində, azadlıq və hüriyyət, milli dövlət quruculuğu məsələlərində çağdaş, müasir, sivil, dünyəvi dövlət qurmağı əsas tuturdu. Başqa sözlə, «*Azərbaycan çağdaş bir cəmiyyət qurmağa, Avropa zəhniyyəti ilə çalışmağa əzm etmişdi*» (Ü.Hacıbəyov).

Beləliklə, aydın olur ki, Azərbaycan milli bayrağındakı qırmızı zolaq mənə və funksiya baxımından milli azadlıq və istiqlal, sivil, dünyəvi, demokratik dövlətçilik prinsiplərini əsas tutan müasirliyi, çağdaşlığı ifadə edir.

## III. İSLAMLAŞMAQ deyəndə ilk növbədə bunlar əsas tutulurdu:

◆ İslamlaşmaq - mahiyyətə ortodoks dini doktrinanın dirçəldilməsi deyil, əksinə azərbaycanlıların həyat tərzi olan islam dininə məxsus ümumbəşəri mənəvi-əxlaqi dəyərlərin bərqərar olması demək idi və eyni zamanda milli-mənəvi təkəməldə islami dəyərlərə üstünlük verilməsini nəzərdə tuturdu;

◆ islamçılıq ideyaları azərbaycanlıların milli mənlilik şüurunun, milli istiqlal uğrunda mübarizə əzminin yüksəlməsinə, islam dünyası ilə mənəvi əlaqələrin yaranması və möhkəmlənməsinə kömək edən vasitə kimi dərk edilir və qiymətləndirilirdi. Dünyaya göstərmək lazım idi ki, «*islamiyyətin məqsədi istiqlalati - insaniyyədir. Çünki islamiyyət bir dindir ki, millət və milliyət tanımaz, kəlmeyi-şəhadət gətirib onunla mütədəyyin olanlarla rəsmisiz, şəkilsiz, yoldaşsız bir Allaha iman gətirənlərə bir nəzərlə, bir ümmət nəzərilə baxar*» (Ə.Hüseynzadə) və s.

Burayadək «türkləşmək, müasirləşmək, islamlaşmaq» milli ideoloji modeli barədə deyilənlərdən məlum olur ki, *türkçülük və islamçılıq ideyaları milli və dini məfkurə kimi Azərbaycan xalqının milli mənlilik şüurunun, milli azadlıq və istiqlal ideallarının dirçəlməsinə kömək edirdisə, müasirləşmək onun iqtisadi dirçəliyinə, mədəni və siyasi yetkinliyinə, müasir demokratiyaya yiyələnməyinə imkan verirdi*. Bu üç milli-ideoloji prinsipin

<sup>1</sup> Bu haqda bax: B.Ögel. Turk mitolojisi, I cild, Ankara, 1993, s.42.

müstəqil Azərbaycan Xalq Cümhuriyyətinin üçrəngli milli bayrağında simvollaşdırılması ilə XX əsrin əvvəllərində formalaşmış milli istiqlal ideologiyasının təməl ünsürləri olan «türkçülük, müasirlik, islamçılıq» 1918-1920-ci illərdə dövlət siyasəti səviyyəsinə yüksəldi. Tariximizə milli istiqlal və hürriyyət dövrü kimi daxil olmuş Azərbaycan Xalq Cümhuriyyəti milli bayrağımızda əbədi simvollaşmış sağlam milliyyətçilik (türkçülük), islami ümumbəşəri dəyərlərə hörmət (islamlıq) və müasir demokratik, dünyəvi dövlətçilik (müasirlik) prinsiplərinə əsaslanan dövlət modelinə malik olub, Türk-İslam dünyasında ilk parlamentli respublika idi. Təəssüf ki, 28 aprel 1920-ci il rus-sovet istilasına hələ formalaşma dövrünü yaşayan milli dövlətimizi devirməklə milli bayrağımızda əbədi simvollaşan milli ideoloji prinsiplərin də aradan qaldırılmasına yol açdı və bununla həmin təməl prinsiplər unuduldu... Lakin XX əsrin sonunda (18.10.1991) Azərbaycan Respublikası özünün əsrin əvvəllərində (27.04.1920) itirilmiş müstəqilliyini bərpa edərək, Azərbaycan xalqının qəlbinə endirilmiş üçrəngli milli bayrağını əbədi olaraq yüksəkliklərə qaldırmaqla bayrağında əks olunan milli ideallara bağlılığını bütün dünyaya nümayiş etdirdi.

Azərbaycan Respublikasının dövlət bayrağındakı simvolların biri də bayraqdakı *qırmızı zolağın hər iki üzündə təsviri olan AĞ RƏNGLİ AYPARA və AĞ RƏNGLİ SƏKKİZGUŞƏLİ ULDUZ*-dur.

Yeri gəlmişkən, deməliyə ki, qırmızı zolaq üstündəki bu rəmzlər Azərbaycan Xalq Cümhuriyyəti hökumətinin Gəncədə qəbul etdiyi (21 iyun 1918-ci il) qırmızı rəngli, üstündə ağ rəngli aypara və səkkizguşəli ulduz təsviri olan dövlət bayrağının (bu XIX əsrin ortalarında Osmanlı İmperatorluğunun milli bayrağı olub - M.M., Ə.Q.) üçrəngli milli bayrağımızda kiçildilmiş formasından ibarətdir. Başqa sözlə, ağrəngli aypara və səkkizguşəli ulduz simvolu Azərbaycan bayrağına əski Osmanlı İmperatorluğunun bayrağından hazır şəkildə alınmışdır. Təhlil prosesində bu məqam mütləq nəzərə alınmalıdır.

Doğrudur, bu simvolların, xüsusən səkkizguşəli ulduzun məna və funksiyası barədə müxtəlif fikirlər mövcuddur. Bəziləri səkkizguşəli ulduzun Azərbaycandakı millətlərin sayını bildirdiyini iddia edirlər ki, bu fikir başdan-başa uydurmadır. Çünki əvvəla, Azərbaycanda yaşayan millətlərin sayı səkkiz deyil, çoxdur. İkincisi, bu simvol Azərbaycan bayrağına hazır şəkildə gətirilib. Üçüncüsü, bu rəmzin Şərqi xalqlarında, o sıradan türk xalqlarında 3 min illik tarixi var və s. Böyük Azərbaycan dramaturqu C.Cabbarlı isə bu aypara və səkkizguşəli ulduzdan danışarkən yazırdı:

*Səkkiz uclu şu yıldız da səkkiz hərflə «Odyurdu»,  
Əsarətin gecəsindən fürsət bulmuş quş kibi  
Səhərlərə uçmuşdur.  
Şu hilal da türk bilgisi düzgün sevgi nişanı,  
Yurdumuzu qucmuşdur...*

Əlbəttə, C.Cabbarlının şair təxəyyülü ilə səkkizguşəli ulduzu səkkizhərflə «Od yurdu» söz birləşməsi ilə əlaqələndirməsi, sözsüz, bədii açıqlama, dəyərləndirmə sayıla bilər. Elmi cəhətdən isə doğru deyil. Çünki şairin «Od yurdu» ifadəsinin ərəb əlifbası ilə yazanda olan səkkiz hərflə səkkizguşənin müqayisəsi sırf şərti səciyyə daşıyır və şair bununla səkkizguşəli ulduzun «Od yurdu»nu - «Azərbaycan»ı bildirdiyini demək istəyir. Əlbəttə, bu açıqlama tarixi reallıqdan çox-çox uzaqdır. Şairin aypara barədə fikrində maraqlı bir məqamı oxuculara çatdırmaq istərdik. Osmanlı İmperatorluğunun qurucusu Osman Qazinin hilalla (aypara) ilə bağlı bir əfsanəsinə işarə edərək şair həmin hilalın (ayparanın) bizim yurdumuzu da qucdüğünü və bizə də xoşbəxtlik gətirəcəyi inamını bədii dillə ifadə etmişdir. Ayparanın müqəddəsliyi ilə bağlı Türkiyə türklərində hələ XV əsrdə qələmə alınmış maraqlı bir əfsanə bu gün də yaşamaqdadır. «Aşiq Paşa oğlu tarixi»ndə (İstanbul, 1992, c. 16) bu barədə deyilir:

*«Osman Qazi Tanrıya yalvardı. Yuxusu gəldi. Yatdı. Osman Qazinin dostlarının arasında bir əziz Şeyxi vardı. Osman Qazi yuxusunda gördü ki, bu Şeyxin qoynundan bir ay doğdu və gəlib Osman Qazinin qoynuna girdi. Bu ay Osman Qazinin qoynuna girən kimi göbəyindən bir ağac çıxdı. Kölgəsi dünyanı tutardı. Kölgəsinin altında dağlar var. Hər dağın dibindən sular çıxır, bu sülardan kimi içər, kimi bağçalar suvarır. Osman Qazi yuxudan duran kimi Şeyxin yanına gəlib yuxunu ona danışır. Şeyx deyir ki, «Oğul, Osman! Sənə müjdə olsun ki, Tanrı sənə və nəslinə padşahlıq verdi. Mübarək olsun!...»».*

Çox maraqlıdır ki, bu əfsanə Osmanlı İmperatorluğunda həmişə xatırlanmış, xoş tarixi yaddaş kimi yaşadılmışdır. Bu ənənəyə sadıqlıq nəticəsində aypara türk (Osmanlı) düşüncəsində müqəddəs sayılmış, nəticədə aypara Osmanlı bayrağında əks olunmuşdur. Əlbəttə, biz bu fikirdə deyilik ki, Osmanlı bayrağındakı hilalın (ayparanın) mənşəyi yuxarıdakı əfsanə ilə bağlıdır. Bu faktı təkcə ona görə xatırlatdıq ki, C.Cabbarlı tərəfindən yada salınan ayparanın türk düşüncəsindəki müqəddəslik simvolundan oxucularımız da xəbərdar olsunlar... Bəzi Qərb araşdırıcıları aypara simvolunu islamlığın əlaməti kimi şərh edirlər ki, ayparanın bu məna və funksiyası orta əsrlərdə Qərbin Şərqi xalqlarına xaç yürüsləri zamanı islam birliyinin simvoluna (xristianların xaç

simvoluna qarşı olaraq) çevrilməsi, yaxud XIX əsrin ikinci yarısında yaradılmış Qızıl Xaç və Qızıl Aypara Hərəkatında islam dövlətlərinin rəmzi olaraq işlənməsi onun sonrakı ikinci, törəmə mənalarıdır. Türk xalqlarında, eləcə də digər Şərq xalqlarında ayparanın tarixi kökləri çox qədimlərə gedib çıxır. Türkiyə tarixçisi Fevzi Kurtoğlu bu məsələdən danışarkən yazır ki, «hilal (aypara) 5000 il bundan əvvəl Orta Asiyadan ön Asiyaya köç etmiş şumerlilər, eləcə də qədim türklər tərəfindən istifadə edilmişdir. Ayparanın türk heraldikasında istifadə olunması nə Sultan Osman Qazinin məşhur röyasından (bu röyanı yuxarıda xatırlatmışıq - M.M, Ə.Q.), nə də Sultan Mehmed Fatehin İstanbulu fəthindən başlar. Bunun köklərini dərinlərdə aramaq lazımdır. *Hilal (aypara) türk millətinin tarixi qədər əskidir...»*<sup>1</sup>

Araşdırmalar göstərir ki, aypara şəklində rəmzləşdirilən ay bir çox qədim Şərq xalqlarında, o cümlədən əski türklərdə müqəddəs sayılır, ona sitayiş edilirdi...

Səkkizguşəli ulduza gəldikdə deməliyik ki, bu simvolun da tarixi çox qədimlərlə, əski inamlarla, mifik görüşlərlə bağlıdır. F.Kurtoğlu bu məsələnin tarixindən danışarkən yazır ki, «*əski şumerlərə aid bir damğada bir ay içində səkkizguşəli bir ulduza təsadüf edilmişdir*» (kursiv bizimdir - M.M., Ə.Q.)<sup>2</sup>. Səkkizguşəli ulduzun nəyin simvolu olduğunu araşdıran müəllif belə nəticəyə gəlir ki, həmin damğadakı ay və səkkizguşəli ulduz təsviri ay və günəşin simvolu olub, biri *gəcəni*, digəri *gündüzü* təcəssüm etdirir<sup>3</sup>. Müəllifin bu fikrini qədim türk və şumer mifoloji görüşləri də təsdiqləməkdədir. «Mifi narodov mira» ensiklopediyasında qədim şumerlərin e.ə. XII əsrə aid edilən və şumerlilərin panteonlarının (allahlarının) simvolları haqq olunmuş məbədin üzərində aypara və səkkizguşəli ulduzun (günəş təsvirinin) verilməsi göstərir ki, həqiqətən şumerlilər Ay və Günəşin müqəddəsliyinə inanır və ona tapınırdılar<sup>4</sup>. Eynilə qədim türklərdə də Ay və Günəşə inam motivlərinə rast gəlirik. Belə ki, qədim türklər Günəşə və Aya sitayiş edər, çadırlarının qapısını Günəş doğan səmtə doğru qoyardılar. Əski türklərin dini, mifik görüşlərindən danışarkən türk alimi Bahəddin Ögəl doğru olaraq yazır ki, qədim türklərin dini görüşlərində Göy və Günəş birinci dərəcəli yer tuturdu. Sonralar maniçilik (maniheizm) dinini qəbul edən türklər Ay kultuna da üstünlük verdilər. Beləliklə, Göy, Ay və Günəş kultları qədim türklərdə müqəddəs sayılırdı. Əvvəllər türklər Tanrıya «*Göy Tanrı*» dedikləri halda, maniheizmin qəbulundan sonra «Ay-Tanrı» deməyə başladılar. Sonralar türk mifoloji düşüncəsinə görə, *Günəş-Ana*, *Ay-Ata* şəklində ifadə edilərək *Ayin* «*еркək*», *Günəşin* «*dişi*» anlamında simvolizə olunduğunu görürük<sup>5</sup>. Görünür, dilimizdə oğlan uşağı dünyaya gələrkən deyilən «*Gözləriniz aydın olsun*» ifadəsindəki «*aydın*» sözü həmin inamın (Aya «*erkeklik*» kultu kimi baxmağın) nəticəsində yaranıb.

Maraqlıdır ki, Hun imperatoru Metenin Çin İmperatoruna göndərdiyi məktubda belə bir cümlə var: «*Göy və Yerin doğurduğu, Günəş və Ayın taxta keçirdiyi Türk xanlarının Böyük Kutu ehtiramla Çin İmperatorundan rica edər...»*<sup>6</sup>.

Bu ifadələr də göstərir ki, qədim türklərdə Ay və Günəş kultu, onlara sitayiş və tapınma geniş yayılmışdı. Əgər tarixşünaslıqda qədim türklərlə şumerlilər arasında mədəni əlaqələrin, hətta qohumluğun da istisna olunmadığını, eləcə də hər iki qədim etnosun eyni arealda (Mərkəzi və Ön Asiyada) əsrlərlə kontaktda olmalarını nəzərə alsaq, belə bir ehtimal irəli sürmək mümkündür ki, qədim türklərdə mövcud olmuş Ay və Günəş kultları eynən şumerlilərə, həmçinin sonralar şumerlilərin Orta Asiyadan köç etdikləri Ön Asiyadakı xalqlara da keçmişdir. Beləliklə, Ay və Günəş kultu bir çox qədim Şərq xalqlarında geniş yayılmışdır. Şübhəsiz, qədim şumer abidələrində əks olunmuş ay və səkkizguşəli ulduz («*Günəş*» anlamında) simvolu əski türk və şumerlilərin Ay və Günəşə olan inamlarının nəticəsi kimi yozulmalıdır. Biz belə hesab edirik ki, Osmanlı İmperatorluğunun ağrəngli ayparalı qırmızı bayrağına XVIII əsrin sonunda əlavə edilən və XIX əsrin ortalarında beşguşəli ulduzla əvəz edilən səkkizguşəli ulduz simvolu məhz qədim inamın - Ay və Günəş kultlarına tapınmanın nəticəsi idi. Sözsüz, onun sonralar öz yerini müasirlik simvolu hesab edilən 5 guşəli ulduza təhvil verməsi faktı da səkkizguşəli ulduzun (günəşin) qədimliyini sübut edir...

Qeyd etməyi vacib sayırıq ki, Ay və Günəş kultu qədim azərbaycanlılar arasında da geniş yayılmışdır. Azərbaycanda Aya və Günəşə sitayişlə bağlı arxeoloji abidələrdə, eləcə də xalçalar üzərində günəşin simvolu olan səkkizguşəli ulduz təsvirlərinin mövcudluğu göstərir ki, xalqımızın dini, mifik görüşlərində Ay və Günəşin müqəddəsliyi və ona sitayiş, inam və tapınma çox qədimlərlə, əski çağlarla səsləşir. Bu faktı da xatırlatmaq yerinə düşər ki, Azərbaycan xalqının maddi mədəniyyətinin şah əsəri olan Qobustan qayaüstü rəsmlərində də

<sup>1</sup> F.Kurtoğlu. Türk bayrağı və ay yıldız. Ankara, 1992, s.45.

<sup>2</sup> F.Kurtoğlu. Göstərilən əsəri. S.45.

<sup>3</sup> Yəne də orada, s.49.

<sup>4</sup> Мифы Народов Мира. М. 1997. т. I, стр. 651.

<sup>5</sup> *Bu haqda ətraflı bax:* B.Ögel. Turk mitolojisi. Ankara. 1993. s. 129-132.

<sup>6</sup> F.Kurtoğlu. Adı çəkilən əsəri, s.45.



səkkiz guşəli ulduz təsvirlərinə gen-bol rast gəlinir (Bax: İ.Cəfərzadə. Qobustan qayaüstü rəsmləri. Bakı, YNE, 1999, s. 118). Beləliklə, Azərbaycan bayrağında olan və əski Osmanlı İmperatorluğu bayrağından alınmış ay və səkkizguşəli ulduz təsviri qədim inamlarla bağlı olub, biri Ayın, digəri isə Günəşin simvoludur. Müasir heraldika sənətində də günəşin bayraqlarda səkkiz, yaxud on iki şüalı verilməsi halları geniş yayılmışdır<sup>1</sup>.

Beləliklə, Azərbaycan bayrağında əks olunan simvolların təhlili göstərir ki, mavi rəng - türklüyü, qırmızı rəng - müasirliyi, yaşıl rəng - islamlığı, aypara və səkkizguşəli ulduz isə qədim inamlarla bağlı olub Ay və Günəşi bildirməyə xidmət edir.

### **C. AZƏRBAYCANIN DÖVLƏT BAYRAĞI HANSI NORMATİV AKTLARLA TƏNZİMLƏNİR?**

Azərbaycan Respublikasının dövlət bayrağından istifadə müstəqil Azərbaycan Respublikası Konstitusiyasının (12 noyabr 1995-ci il) 23-cü və 75-ci maddələri, «Azərbaycan Respublikasının Dövlət bayrağı haqqında» Azərbaycan Respublikasının Qanunu (5 fevral 1991-ci il tarixli, 17-XII sayılı), eləcə də, həmin Qanunla təsdiq edilmiş «Azərbaycan Respublikasının Dövlət Bayrağı haqqında Əsasnamə» əsasında tənzimlənir. Azərbaycan Respublikasının dövlət bayrağının rəngli və sxematik təsviri adı çəkilən Qanun və Əsasnamə ilə təsdiq edilmişdir. Əsasnaməyə görə, «Azərbaycan Respublikasının Dövlət bayrağı eni bərabər olan rəngli üç üfüqi zolaqdan ibarət düzbucaqlı parça şəklindədir: üst zolaq mavi rəngdə, orta zolaq qırmızı rəngdə, aşağı zolaq yaşıl rəngdədir. Bayrağın hər iki üzündə qırmızı zolağın ortasında ağrəngli aypara və səkkizguşəli ulduz təsviri vardır. Bayrağın eninin uzununa nisbəti 1:2-dir (2-ci maddə)».

Əsasnamədə daha sonra aypara və səkkizguşəli ulduzun sxematik təsviri ölçüləri bu cür göstərilir: «Ayparanın və səkkizguşəli ulduzun təsvirləri tərəflərinin nisbəti 3:4 olan düzbucaqlının içərisində yerləşir; düzbucaqlının diaqonalı bayrağın eninin 1/2 -nə bərabərdir. Ayparanın təsviri konsentrik (eyni mərkəzli) olmayan iki dairənin hissələri şəklindədir; böyük dairənin diametri xarici düzbucaqlının eninə, kiçik dairənin diametri isə bayrağın eninin 1/4-ə bərabərdir. Kiçik dairənin mərkəzi bayrağın hündəsi mərkəzindən sol tərəfdə, bayrağın eninin 1/60 -ə bərabər olan məsafədə yerləşir. Səkkizguşəli ulduzun təsviri ayparadan sağda yerləşir, ulduzun xarici dairəsinin diametri bayrağın eninin 1/6 -ni, daxili dairəsinin diametri isə 1/12-ni təşkil edir (2-ci maddə)». Yeri gəlmişkən, deməliyik ki, Azərbaycan bayrağında aypara və səkkizguşəli ulduz təsvirləri əksər hallarda Əsasnaməyə uyğun şəkildə verilmir, xüsusən, səkkizguşəli ulduzun tilləri iti bucaq şəklində deyil, düzbucaq şəklində göstərilir, çox hallarda aypara ilə səkkizguşəli ulduzun simmetriyası pozulur, mövcud standartda uyğun gəlmir. Yaxud bəzi kitablarda bayrağın ağ-qara təsviri verilir ki, bu da Əsasnaməyə ziddir. Əsasnaməyə görə, «Azərbaycan Respublikasının dövlət bayrağı və onun təsviri, ölçülərindən asılı olmayaraq bu Əsasnaməyə əlavə edilən rəngli və sxematik təsvirlərə həmişə dəqiq uyğun (Bayrağın rəngli və sxematik təsviri kitabın ikinci bölməsində verilir - M.M., Ə.Q.) gəlməlidir (5-ci maddə)».

Azərbaycan Respublikasının Dövlət bayrağı mövcud qanunvericilik aktlarına görə aşağıdakı yerlərdə qaldırılır:

◆ Azərbaycan Respublikası Prezidentinin, Azərbaycan Respublikası Milli Məclisinin, Azərbaycan Respublikası Nazirlər Kabinetinin, Naxçıvan Muxtar Respublikası Ali Məclisinin, Naxçıvan Muxtar Respublikası Nazirlər Kabinetinin, rayon (şəhər) icra hakimiyyəti orqanlarının yerləşdiyi binaların üzərində - daim;

◆ Azərbaycan Respublikası Prezidentinin, Azərbaycan Respublikası Milli Məclisi Sədrinin, Azərbaycan Respublikası Baş Nazirinin, Azərbaycan Respublikası Konstitusiya Məhkəməsi Sədrinin, Ali Məhkəmə və İqtisad Məhkəməsi Sədrələrinin, Naxçıvan Muxtar Respublikası Ali Məclisinin Sədrinin, Naxçıvan Muxtar Respublikasının Baş nazirinin, respublika nazirlərinin, komitə sədrələrinin, məhkəmə və prokurorluq orqanları rəhbərlərinin, rayon (şəhər) icra hakimiyyəti başçıların və bu qəbildən olan idarəetmə və seçkili orqanların rəhbərlərinin xidməti iş otağında - daim;

◆ yerli seçkili orqanlarının yerləşdiyi binaların üzərində - sessiyalar dövründə;

◆ dövlət orqanlarının və ictimai təşkilatların, müəssisələrin, idarələrin və təşkilatların binaları, habelə yaşayış evləri üzərində - yanvarın 1-də, martın 8-də, martın 21-22-də, mayın 9-da və 28-də, iyunun 15-də, iyunun 26-da, oktyabrın 18-də, noyabrın 12-də, noyabrın 17-də, dekabrın 31-də, müxtəlif tarixlərə düşən Ramazan və Qurban bayramlarında.

<sup>1</sup> Bax: Джон Фоли. Энциклопедия знаков и символов. М.1997., стр. 233-234.

◆ rəsmi şəxs sifəti ilə Azərbaycan Respublikası Prezidentinin, Azərbaycan Respublikası Milli Məclisi Sədrinin, Azərbaycan Respublikası Baş Nazirinin və ya digər rəsmi (vəkil edilmiş) şəxslərin mindikləri hava gəmilərində (Dövlət bayrağının gəmidə təsvirləri), dəniz gəmilərində, daxili su yollarında üzən gəmilərdə və başqa nəqliyyat vasitələrində göstərilən şəxslərin razılığı ilə.

◆ Azərbaycan Respublikasının Dövlət bayrağı dövlət orqanlarının, ictimai və dini orqanların, müəssisələrin, o cümlədən bütün tədris-tərbiyə müəssisələrinin, idarələrin və təşkilatların keçirdikləri mərasimlər zamanı, digər təntənəli və bayram tədbirləri zamanı da qaldırıla bilər.

◆ Azərbaycan Respublikasının xarici ölkələrdəki diplomatik və ticarət nümayəndəliklərinin, konsulluq idarələrinin, Azərbaycanın təmsil olunduğu beynəlxalq təşkilatların yerləşdiyi binalar üzərində dövlət bayrağı qaldırılır;

◆ Azərbaycan Respublikasının dövlət sərhədlərində dövlət bayrağı qaldırılır - daim;

◆ Azərbaycan Respublikasının beynəlxalq sularda üzən gəmiləri üzərində - daim.

Əlbəttə, bu göstərilən hallar Azərbaycan bayrağının qaldırılmalı olduğu bütün məqamları tam və dolğun şəkildə əks etdirmir. Çünki «Azərbaycan Respublikasının Dövlət bayrağı haqqında Əsasnamə» təxminən on il bundan əvvəl keçmiş SSRİ-nin hələ mövcud olduğu zaman qəbul edilib və müstəqil Azərbaycanın bu günkü dövlətçilik prinsiplərinə tam cavab vermir. Hətta həmin Əsasnamədə Naxçıvan Muxtar Respublikasının dövlət bayrağı ilə bağlı 4-cü maddə Azərbaycan Respublikası Konstitusiyasının tələblərinə uyğun deyil. Buna görə də Azərbaycan Respublikası Milli Məclisindən «Azərbaycan Respublikasının Dövlət bayrağı haqqında Əsasnamə»yə yenidən baxılmasını, müstəqil Azərbaycan Respublikası Konstitusiyasına, milli müstəqillik siyasətinə uyğun olaraq yenidən «Azərbaycan Respublikasının dövlət bayrağı haqqında Əsasnamə»nin qəbul edilməsini xahiş edərdik. İnanırıq ki, Azərbaycan parlamentarları bizim bu çağırışıma səs verəcək, müstəqillik simvolu olan üçrəngli müqəddəs dövlət bayrağımızın istifadə qaydalarını bir sistem halında, bitkin formada tənzimləyən normativ aktın qəbul olunmasına çalışacaqlar. Şübhəsiz, bu məsələnin təxirə salınmadan həlli milli bayrağımıza hörmətin parlaq ifadəsi olacaqdır. Çünki hazırda qüvvədə olan Əsasnamə üçrəngli dövlət bayrağımızın müqəddəsliyini özündə tam əks etdirə bilmir.

### Ç. MÜSTƏQİL AZƏRBAYCANIN DÖVLƏT BAYRAĞI VƏ MİLLİ VƏZİFƏLƏRİMİZ

Azərbaycan Respublikası Konstitusiyasının «Vətəndaşların əsas vəzifələri» adlı dördüncü fəslində ölkə vətəndaşlarının Vətən, millət, xalq, dövlət qarşısında olan vəzifələrinin sırasında Azərbaycan Respublikasının dövlət rəmzlərinə hörmət etmək vəzifəsi də qoyulmuşdur. Konstitusiyanın 75-ci maddəsində deyilir: «**Hər bir vətəndaş Azərbaycan Respublikasının dövlət rəmzlərinə - bayrağına, gerbinə və himninə hörmət etməlidir**». Göründüyü kimi, Azərbaycanın dövlət rəmzlərinə hər bir vətəndaşın hörmətlə yanaşması bizim həm konstitusional vəzifəmiz, həm də milli borcumuzdur. Çünki Vətənimizin - müstəqil Azərbaycanımızın simvolu, müqəddəs rəmzi olan üçrəngli milli bayrağımıza hörmət bəsləmək, onu daim əziz tutmaq, onun uğrunda hər şeyə hazır olmaq hər bir azərbaycanlının vəzifəsi olmalıdır. Azərbaycanın üçrəngli bayrağına vətəndaşlarımızda məhəbbət hisslərinin formalaşmasına, təəssüf ki, nail ola bilməmişik. Əslində bu gün Azərbaycan milli təhsil və tərbiyəsinin qarşısında duran başlıca vəzifə gəncliyimizdə vətənpərvərlik hisslərinin canlandırılmasına, müstəqilliyimizin əbədiliyini təmin edəcək vətənpərvər Azərbaycan gəncliyini yetişdirməkdən ibarətdir.

*Azərbaycan Respublikasının prezidenti Heydər Əliyevin dediyi kimi, «Gənclərimiz milli ruhda tərbiyə olunmalıdır, bizim milli-mənəvi dəyərlərimizin əsasında tərbiyələnməlidir. Gənclərimiz bizim tariximizi yaxşı bilməlidir, keçmişimizi yaxşı bilməlidir, dilimizi yaxşı bilməlidir, milli dəyərlərimizi yaxşı bilməlidir. Milli dəyərlərimizi, milli ənənələrimizi yaxşı bilməyən, tariximizi yaxşı bilməyən, tarixi ənənələrimizi yaxşı bilməyən gənc vətənpərvər ola bilməz. Hər bir gənc vətənpərvər olmalıdır. Vətənpərvərlik böyük bir məfhumdur. Bu sadəcə orduda xidmət etmək deyil. Vətənə sadıq olmaq, Vətəni sevmək, torpağa bağlı olmaq - budur vətənpərvərlik. Ona görə də gənclərə mən nə demək istəyirəm? Hər bir gənc Azərbaycanın müstəqil gələcəyini təmin etmək üçün Vətəni sevməlidir, ölkəni sevməlidir, torpağı sevməlidir, xalqımızı sevməlidir, millətimizi sevməlidir, dinimizi sevməlidir, dilimizi sevməlidir, milli ənənələrimizi sevməlidir»* (Heydər Əliyev. Müstəqilliyimiz əbədidir. Bakı, 1998, V cild, *bacarmaram* s.318).

Şübhəsiz, gənclərimizə bu tələblər səviyyəsində tərbiyə-təhsil verə bilsək, həmin vətənpərvər gənc milli müstəqilliyimizin, millətimizin, dövlətimizin simvolu, rəmzi olan milli bayrağı da ürəkdən sevecək, çünki o dərk edəcək ki, milləti, Vətəni, dövləti sevmək əslində mahiyyətə həmin məfhumları özündə simvollaşdıran dövlət bayrağını sevmək, onun uğrunda şəhidliyə hazır olmaq deməkdir.

Heç təsadüfi deyil ki, dünya dövlətçilik tarixində milli bayrağa ürəkdən bağlı olan böyük tarixi şəxsiyyətlərin həyat təcrübəsi bu günkü gəncliyimiz üçün örnək ola bilər. Bir neçə tarixi faktı yada salaq. Hələ keçən əsrin ortalarında Fransanın Xarici İşlər naziri olmuş Lamartin Fransız trikoruna - üçrəngli bayrağına olan sevgisini, vətəndaş və milli duyğusunu belə ifadə edirdi: «*Əgər mənim üçrəngli bayrağımı əlimdən alsalar, bu ona bərabər olar ki, sanki həm daxildə, həm də xaricdə Fransanın qüdrətinin yarısını əlimdən alıblar...*» (Ə.Tağıyev, Q.Əliyev. Kulturologiya. Bakı, 1997, s.74).

XX əsrin əvvəllərində Azərbaycan milli istiqlal mübarizəsinin ideoloqlarından biri olan M. Ə. Rəsulzadənin üçrəngli bayrağımıza olan sonsuz sevgisindən bəhs edən yazıçı Manaf Süleymanov «Eşitdiklərim, oxuduqlarım, gördüklərim...» (Bakı, 1988, s.366) əsərində yazır: «*M. Ə. Rəsulzadəni Bakıdan Lahıca qaçırdan və iki həftə evində saxlayan Əbdüləziz deyirdi ki, Rəsulzadə onun evində olanda «Əsrimizin Siyavuşu» əsərini yazıb mənə verdi, mən də Bakıya göndərdim. Məmməd Əmin aypara və səkkizguşəli ulduzlu qırmızı, abı (mavi), yaşıl zolalı üçrəngli Azərbaycan bayrağını göz bəbəyi kimi qoruyurdu, evdən çıxanda bədəninə alt köynəyinin üstündən sarıyıb sonra geyinirdi...*»

Bəli, bu iki dövlət və siyasi xadimindən milli bayraqlara olan münasibətləri haqqında gətirilən faktlar hər halda son dərəcə ibrətamiz olub, bayrağa sevginin, onun mahiyyətini dərk etməyin parlaq nümunəsi, ecazkar timsalıdır...

Müasir gəncliyimiz üçün ibrətamiz olan bir azərbaycanlı əsgərinin erməni əsirliyində bayrağımızla bağlı başına gətirilənlər haqda Azərbaycan televiziyasında həmin gəncin öz dilindən dediyi sözləri həyəcansız dinləmək, gözləri yaşarmadan seyr etmək mümkün deyildi. Həmin gənc əsgər danışdı ki, ermənilər Azərbaycan və erməni bayraqlarını yanaşı qoyub ondan tələb ediblər ki, əgər Azərbaycan bayrağını təhqir edib erməni bayrağına təzim etsən, səni əsirlikdən azad edərək. Lakin Azərbaycan əsgəri heç fikirləşmədən irəli cumur, erməni bayrağını sancıldığı yerdən qoparıb ayağı altına ataraq tapdalayır, Azərbaycan bayrağını isə bağına basıb öpür və ölüm dəqiqələrini gözləyir... Lakin ermənilər onun bu cəsarəti qarşısında çəşib qalırlar və ona olmazın əziyyətlər verirlər... Bax, budur Azərbaycan milli bayrağı qarşısında hər bir azərbaycanlı gəncin milli vəzifəsi, Vətən, millət qarşısında əbədi borcu!!! Biz gənclərimizdə bu keyfiyyətin aşılmasına qeyrət etməli, ona nail olmalıyıq. Milli bayrağa hörmət və ehtiramın ən parlaq nümunəsi qardaş Türkiyə Cümhuriyyəti vətəndaşları sayıla bilər. 1997-ci ildə Ankarada kürd separatçıları türk bayrağını yerə atmışdılar. Bu xəbər ildirəm sürəti ilə Türkiyəyə və dünyaya yayıldı. Bir aydan artıq Türkiyədə millət hər yerdə milli bayraqlarını qaldıraraq türk bayrağını təhqir edənləri pislədilər, etiraz səslərini ucaldılar, bütün kütləvi informasiya vasitələri bu məsələni geniş işıqlandırdılar... Hərdən düşünürsən ki, qardaş türklərdə bayrağa olan bu sevgi hissi bəs bizdə niyə yoxdur, yaxud zəifdir? Səbəbi bəllidir: sovet rejimi, tərbiyəsi və təbliğati bizdə milli ruhu öldürüb, milli yaddaşsızlıq xəstəliyinə düşərək edib. Ona görə də, *Azərbaycan Prezidenti möhtərəm Heydər Əliyev doğru müəyyənləşdirib ki, «milli azadlığa nail olmaq üçün, xüsusən bizim xalqımızda milli oyanış, milli dirçəliş, milli ruhun canlanması lazımdır» (Heydər Əliyev Müstəqillik yolu. Bakı, 1997, s.115). Bu mənada möhtərəm Heydər Əliyevin «məktəblərdə Azərbaycanın müstəqilliyinin atributları yaxşı təbliğ olunmalıdır» fikri, «Azərbaycanın bayrağına münasibət, onun müqəddəsliyi hər bir çocuqda, yeniyetmədə daxildən olmalıdır» tövsiyəsi müstəqil Azərbaycanın milli təhsil və tərbiyə konsepsiyasının aparıcı istiqamətlərindən biri olmalıdır, çünki bu göstərişlərin reallaşması vətənpərvər Azərbaycan gəncliyinin yetişdirilməsinin ən vacib, ən gərəkli komponentlərindən sayılmalıdır.*

***Nəhayət, Azərbaycan bayrağı haqqında fikirlərimizi Piter Ustinovun belə bir aforizmi ilə bitirmək istərdik ki, «Əgər mən bayrağımın kimin əlində olduğunu bilmirəmsə bayrağa olan sədaqətimi qorumağı da» (Джон Фоли. Энциклопедия знаков и символов, М. 1997, стр.225).***

Bu mənada Azərbaycan bayrağı etibarlı əllərdədir. 1920-ci ildə endirilən üçrəngli bayrağımız 70 il sonra Azərbaycan Respublikasının Prezidenti Heydər Əliyev tərəfindən qədim Azərbaycan diyarı Naxçıvanda dövlət səviyyəsində qaldırıldı və onun təşəbbüsü, fədakarlığı sayəsində bütün Azərbaycan üzərində yüksəkliklərə, müqəddəsliyə ucaldıldı. Bu gün möhtərəm Heydər Əliyevin rəhbərliyi ilə bütün Azərbaycan xalqı üçrəngli bayrağımız altında XXI əsrə doğru inamla irəliləyir... Və tarix hələ 1919-cu ildə böyük Azərbaycan mütəfəkkiri dahi Üzeyir Hacıbəyovun dediyi belə bir müdrik kəlamın da doğruluğunu təsdiqlədi ki, ***bayrağımız haqq bayrağıdır. O, bir mi-lətin bəşəri hüquqlarının parçasıdır. Bir millətin ki, onun insan kimi yaşamağa haqqı vardır. Bir millətin ki, daha əsir olmaq istəmir...***»

Nəhayət, Azərbaycan bayrağı ilə bağlı milli dövlətçiliyimiz üçün əhəmiyyətli olan bir məqamı xüsusi olaraq vurğulamaq istərdik. Bəllidir ki, dünyanın müstəqil dövlətlərinin bayraqlarının ən uca zirvə sayılan Everestə (Comoluqmaya) sancılması ənənəsi çoxdan mövcuddur. 1999-cu il mayın 12-də gündüz «Dinc dağlar» Beynəlxalq ekspedisiyanın üzvləri dünyanın ən uca zirvəsinə - Everestə (hündürlüyü 8848 metr) çatıb, öz ölkələrinin bayraqlarını Everestə sancıblar. Həmin ekspedisiyanın üzvləri arasında Azərbaycan Respublikasının

t msil isi, Bakı Alpinist Klubunun ba çısı Saridan Mursaqulov da i tirak edib. **Bu t dbird  i tirakına g r  Everest Klubunun  zv  se il n S ridan Mursaqulov t r find n Az rbaycan Respublikasının Prezidenti c nab Heyd r  liyevin himayəsi v  d st yi, el c  d  Az rbaycan Milli Olimpiya Komit sinin Prezidenti, Az rbaycan D vl t Neft  irk tinin birinci vitse-prezidenti, mill t v kili İlham  liyevin v  Az rbaycan Respublikasının G ncl r v  İdman naziri  b lf s Qarayevin yardımları il    r ngli d vl t bayrađımız Yer k r sinin  n uca zirv sin  - Everest  sancılıb. Bel likl , 1999-cu il mayın 12-d n Az rbaycan Respublikasının D vl t bayrađı d nyanın  n uca zirv sində dalđalanmaqdadır.  b di olsun! Amin!!!**



### § 3. AZƏRBAYCAN RESPUBLİKASININ DÖVLƏT GERBİ

*«Azərbaycan gerbini təbliğ etmək lazımdır. Azərbaycanın gerbi bayrağı ilə bərabər bizim dövlət müstəqilliyimizi təmsil edən atributdur».*

**HEYDƏR ƏLİYEV**  
*Azərbaycan Respublikasının Prezidenti*

Azərbaycan Respublikasının Dövlət gerbi onun dövlət müstəqilliyinin müqəddəs atributlarından, rəmzlərindən biridir. **GERB** sözü Avropa mənşəlidir, hərfi mənada «vərəsəlik», müasir dövlətçilik termini kimi isə müəyyən bir dövlətin, şəhərin, nəslin fərqləndirici rəmzi (nişanı) anlamında olub, əsasən, bayraqda, möhürdə, pul vahidlərində və s. əks etdirilir. Gerb, onun mənşəyi, gerbdə əks olunan simvolların mənə və funksiyası, gerbin komponentləri, quruluşu, sistemi və s. məsələlərlə heraldika sənəti məşğul olur. Heraldikaya bəzən köməkçi tarix fənni olan gerbşünaslıq da deyilir və hərfi mənada «carçı», «xəbərçi» anlamındadır.

Doğrudan da, heraldikanın ifadə vasitəsi olan hər bir gerb müəyyən ölkənin, dövlətin, millətin, şəhərin özünəməxsus milli adət-ənənələrini, dini və mifik görüşlərini, həmçinin tarixi, siyasi-ideoloji və mədəni baxışlarını müxtəlif simvollar vasitəsilə başqalarına - digər xalqlara, millətlərə, dövlətlərə çatdırmağa, bəyan etməyə xidmət edir.

Heraldika sənəti dünya xalqlarında əsrlərlə təşəkkül tapmış ümumi qanunauyğunluqlar sisteminə və həmçinin özünəməxsus milli-tarixi ənənələrə əsaslanır. Bu o deməkdir ki, hər bir gerbdə əks olunan simvollar müəyyən ümumi qanunauyğunluğa, möhkəm daxili sistemə malikdir və həmin simvollar eyni zamanda təmsil etdiyi xalqın, millətin, dövlətin tarixi, siyasi-ideoloji, milli-mənəvi, dini və mifik görüşlərini də bu və ya başqa şəkildə əks etdirməlidir.

Bu baxımdan Azərbaycan Respublikasının Dövlət gerbi istər simvollarının zənginliyi, istərsə də Azərbaycan milli dövlətçiliyinin, xalqımızın tarixi-mədəni, milli-mənəvi görüşlərini hərtərəfli, dolğun əks etdirməsi ilə seçilir. Fikrimizi aydınlaşdırmaq üçün ilk növbədə həmin gerbin yaranması tarixinə nəzər salaq.

Müstəqil Azərbaycan Respublikasının Dövlət gerbinin layihəsi 1918-1920-ci illərdə fəaliyyət göstərmiş Azərbaycan Xalq Cümhuriyyəti dövründə hazırlansa da, o illərdə onun qanunvericilik səviyyəsində təsdiqi və qəbul edilməsi mümkün olmamışdı. Belə ki, dövlət gerbinin və möhürünün təsvirinin hazırlanması ilə bağlı müsabiqə elan edilməsi haqqında Azərbaycan Xalq Cümhuriyyəti Nazirlər Şurası iki dəfə qərar qəbul etmişdir. Birinci qərara əsasən 1919-cu ilin martın 23-də «Azərbaycan» qəzetində Azərbaycan Respublikasının dövlət gerbi və möhürü layihələrinin hazırlanması üçün müsabiqə elan edilmişdi. Hökumətin qərarı ilə Azərbaycanın dövlət gerbi və möhürünün ən yaxşı təsvirinin hazırlanması üçün 2 mükafat (Ən yaxşı gerb layihəsinə görə min rubl, möhürə görə isə 500 rubl) müəyyənləşdirilmişdi (*Bax: «Azərbaycan» qəzeti, rusca, 23.03.1919 №61*)

Müsabiqənin müddəti həmin il aprelin 20-dək müəyyən edilmiş və bu işin təşkili və icrasına nəzarət Poçt və Teleqraf Nazirliyinə həvalə edilmişdi. Lakin təəssüf ki, həmin müsabiqə uğurla nəticələnmədi və müvafiq gerb layihəsi qəbul edilmədi. Buna görə də Azərbaycan Xalq Cümhuriyyəti Nazirlər Şurası 1920-ci il yanvarın 30-da «Azərbaycan Respublikasının gerbi və möhürünün, milli himninin və hərbi ordenlərinin layihələrinin hazırlanması haqqında» yenidən qərar qəbul etdi. Qərarın birinci bəndində hərbi ordenlərin yaradılması üçün müsabiqə elan edilməsi Hərbi Nazirliyə, ikinci bəndində isə milli himnin, dövlət gerbi və möhürünün layihələrinin hazırlanması ilə bağlı müsabiqə keçirilməsi isə Xalq Maarif Nazirliyinə həvalə edilmişdi. (*Bax: Вестник Правительство Азербайджанской Республики, 11.02.1920, №10*). Bu qərarı əsas

tutan Xalq Maarif Nazirliyi 1920-ci ilin fevralın 19-da «Azərbaycan» qəzetində (19.02.1920, №33) dövlət gerbi və möhürünün təsvirinin, eləcə də milli himninin mətninin layihələrinin hazırlanması barədə müsabiqə elan etdi. Müsabiqədə ən yaxşı milli himnin mətni və musiqisi üçün 50 min rubl, gerb və möhürün ən yaxşı təsvirinə görə isə 25 min rubl mükafat təyin edilmişdi. Layihələr Xalq Maarif Nazirliyinə 1920-ci il mayın 1-dək təqdim edilməli, Milli İstiqlalın ikinci ildönümünədək (28.05.1920) təsdiq edilməli idi. Lakin təəssüf ki, 27 aprel 1920-ci il rus sovet istilasından sonra milli dövlətimizin süqut etməsi bu ümummilli və dövlət əhəmiyyətli məsələləri həll etməyə Azərbaycan Xalq Cümhuriyyəti hökumətinə imkan vermədi.

Müstəqil Azərbaycanın Dövlət gerbinin hazırlanması və təsdiqi məsələsinə bir də 70 il sonra 1990-cı il noyabrın 17-də Naxçıvan Muxtar Respublikasının Ali Məclisində möhtərəm Heydər Əliyevin təşəbbüsü ilə baxıldı, üçrəngli milli bayrağımızın bərpası və qəbulu ilə yanaşı, dövlət gerbi və himnimizin də qəbul edilməsi üçün müsabiqə elan olunması qərara alındı. Bu məsələləri kompleks halda həll etmək üçün Azərbaycan Respublikasının keçmiş Ali Sovetinə müraciət olundu. Azərbaycan Respublikası Ali Soveti 1991-ci il 5 fevral tarixli qərarı ilə üçrəngli dövlət bayrağını bərpa və qəbul etməklə yanaşı, «Azərbaycan Respublikasının Dövlət gerbinin ən yaxşı təsviri üçün müsabiqə elan olunması haqqında» (05.02.1991, №20-XII) xüsusi qərar da qəbul etdi. Qərara görə, Azərbaycan Respublikasının Dövlət gerbinin ən yaxşı təsviri üçün 5 min manat mükafat təsis edilmiş, müsabiqəyə yekun vurulması isə respublika Ali Soveti Rəyasət heyətinə həvalə edilmişdi. 1991-1992-ci illərdə müxtəlif mətbuat orqanlarında çoxlu yeni gerb layihələri çap olundu və 1993-cü ilin əvvəllərində Azərbaycan Respublikasının Milli Məclisində həmin layihələrin, eləcə də 1919-20-ci illərdə hazırlanmış gerb layihəsi müzakirə edildi. Gərgin müzakirələrdən sonra Azərbaycan Respublikasının Milli Məclisi 1919-1920-ci illərdə hazırlanmış gerb layihəsini (anonimdir, deyilənə görə onun müəllifi Azərbaycanda yaşamış yəhudi rəssamdır) müəyyən düzəliş və təkmilləşdirmələrlə Azərbaycan Respublikasının Dövlət gerbi kimi təsdiq etdi. Beləliklə, bu günkü Dövlət gerbimizin rəngli və ağ-qara təsviri «Azərbaycan Respublikasının Dövlət gerbi haqqında» Azərbaycan Respublikasının 19 yanvar 1993-cü il tarixli 460 sayılı Konstitusiyaya Qanunu ilə təsdiq edilmişdir. Dövlət gerbindən istifadə qaydaları isə «Azərbaycan Respublikasının Dövlət gerbi haqqında Əsasnamənin təsdiq edilməsi barədə» Azərbaycan Respublikasının 23 fevral 1993-cü il tarixli, 516 sayılı Qanunu ilə təsdiq edilmiş «Azərbaycan Respublikasının Dövlət gerbi haqqında Əsasnamə» ilə tənzimlənir. Həmin «Əsasnamə»də Dövlət gerbinin rəngli təsviri haqqında deyilir:

«Azərbaycan Respublikasının Dövlət gerbi palıd budaqlarından və sünbüllərdən ibarət qövsün üzərində yerləşən şər qalxanının təsvirindən ibarətdir. Qalxanın üstündə Azərbaycan Respublikası dövlət bayrağının rəngləri fonunda səkkizguşəli ulduz, ulduzun mərkəzində alov təsviri vardır.

Azərbaycan Respublikası Dövlət gerbinin rəngli təsvirində ulduz ağ, alov qırmızı, palıd budaqları yaşıl, sünbüllər sarı rəngdədir. Qalxanın və ulduzun sağaqları, habelə qalxanın düymələri və palıd qozaları qızıldır» (2-ci maddə).

İndi də Azərbaycanın Dövlət gerbində əks olunan və Əsasnamədə sadalanan həmin simvolların mənə və funksiyalarının təhlilinə keçək.

Dünya heraldika sənətində dövlət gerblərinin qalxan üzərində verilməsi təcrübəsi geniş yayılmışdır. Qalxandan dünya xalqlarında min illər boyu adətən, müdafiə, eləcə də, milli simvolların nümayiş etdirilməsi məqsədilə istifadə olunmuşdur. Bu da bəllidir ki, Şər qalxanında qalxan milli döyüş alətlərindən biri olub, qəhrəmanlıq simvoludur. Qərb xalqlarındakından fərqli olaraq şər qalxanı dairəvi formadadır. Dövlət gerbinin həmin QALXAN üzərində təsvir edilməsi Azərbaycanın Şər dövləti olduğunu, millətimizin şər sivilizasiyasına mənsubluğunu, xalqımızın şərqliliyini bildirməyə xidmət edir. Qalxanın içərisindəki dairəvi MAVİ, QIRMIZI və YAŞIL RƏNG ÇALARLARI milli bayrağımızda ifadə olunan türklüyü, müasirliyi və islamlığı təəcəssüm etdirir ki, bu barədə əvvəlki bölmədə ətraflı söz açılıb. Qalxanın ortasında yerləşən SƏKKİZGUŞƏLİ ULDUZ əvvəlki paragrafda deyildiyi kimi, günəşin simvoludur. GÜNƏŞ (eləcə də, AY) dünya heraldika sənətində «əbədi, daimi, sonsuz həyat» mənasındadır. Günəş simvolunun ağ rənglə verilməsi isə «əmin-amanlıq, sülhsevərlik, barış» mənaları verir. Günəşin mərkəzində ALOV təsviri «Odlar yurdu»nu - Azərbaycanı simvolizə edir və ümumiyyətlə, ALOV gerbsünaslıqda tərəqqi, inkişaf rəmzi sayılır. Bu simvolda qədim azərbaycanlılarda mövcud olmuş atəşpərəstlik, eləcə də oda sitayişlə bağlı milli («Novruz» bayramında oda münasibət) ənənələr də nəzərə alınmışdır. Heç təsadüfi deyildir ki, Azərbaycan çox hallarda bədii ədəbiyyatda obrazlı şəkildə «Odlar yurdu» kimi simvollaşdırılmışdır.

Doğrudur, bəziləri gerbimizdəki ALOV təsvirini ərəb kalliqrafiyasında «Allah» deyə «oxuyurlar» ki, bu ağlabatan deyil. Çünki gerbin 1919-1920-ci illərdəki layihəsində alov simvolu daha böyük və çoxdillilə verilmişdir. Digər tərəfdən, Azərbaycan Xalq Cümhuriyyəti (eləcə də bu günkü müstəqil Azərbaycan Respublikası) dini deyil, dünyəvi, hüquqi-demokratik, sivil dövlət modelinə malikdir. Bəzi müəlliflərin alovun dillərinin də müəyyən mənə bildirməsi haqda olan fikirləri isə uydurmadan başqa bir şey deyil.

Azərbaycan gerbinin struktur cəhətdən əsası sayılan aşağı hissəsini təşkil edən PALID BUDAQLARI və SÜNBÜLLƏR də maraqlı mənə və funksiya daşıyan simvollarıdır. PALID dünya heraldika sənətində hərbi funksiya daşıyır, başqa sözlə, «dəyanət», «məhkəmlük», «əbədilik», «dözümlülük» simvolik mənaları bildirməyə xidmət edir. Gerbimizdəki SÜNBÜLLƏR isə «var-dövlət», «rifah», «bolluq» mənalarını, «Çörək bol olarsa basılmaz Vətən (S.Vurğun)» idealını ifadə edir. İstər palid budaqlarının, istərsə də sünbüllərin qoşa verilməsi (hərəsindən iki ədəd) həyatın daimiliyi, davamlılığı, sonsuzluğu kimi yozula bilər. Yeri gəlmişkən deyək ki, gerbin 1919-20-ci illərdəki layihəsində palid budaqları və sünbüllər üçrəngli (mavi, qırmızı, yaşıl) lentlə bir-birinə bağlanmışdı. Müstəqil Azərbaycan Respublikasının Dövlət gerbi qəbul edilərkən həmin simvol layihədən çıxarılmışdır.

Qalxandakı 8 düymə isə günəşin səkkiz şüasına müvafiq olaraq verilmişdir və xüsusi funksiya daşımır.

Beləliklə, araşdırmalar göstərir ki, Azərbaycan Respublikasının Dövlət gerbində **QALXAN** - azərbaycanlıların şərq xalqlarından biri, Azərbaycanın isə Şərq dövləti kimi özünü müdafiə qüdrətinə malik olduğunu, qalxanın üzərindəki dairəvi **ÜÇRƏNG** —milli bayrağımızdakı simvolları (türklük, müasirlik, islamlıq), **SƏKKİZGÜŞƏLİ ULDUZ** əbədiyyət rəmzi olan Günəşi, **ALOV** - «Odlar yurdu»nu *Azərbaycanı*, **PALID BUDAQLARI** - milli hərbi qüdrətimizi, **SÜNBÜL** - Vətənimizin bolluğunu, bərəkətliliyini, çörəyə olan müqəddəs münasibətini, **GÜNƏŞİN AĞ RƏNGDƏ** verilməsi isə Azərbaycan dövlətinin sülhsevərliyini, xalqımızın sülh, barış, əmin-amanlıq tərəfdarı olduğunu bildirməyə xidmət edir.

Göründüyü kimi, Azərbaycan Respublikasının dövlət gerbində Azərbaycan milli dövlətçiliyinə, eləcə də milli ənənələrinə və ümumbəşəri dəyərlərə əsaslanan simvolikadan geniş istifadə olunmuşdur, o, milli və ümumbəşəri heraldika standartlarına, qanunauyğunluqlarına cavab verir.

Azərbaycan Respublikasının Dövlət gerbindən istifadə mexanizmi Azərbaycan Respublikasının Konstitusiyası, yuxanda adı çəkilən Qanunlar və Əsasnamə ilə tənzimlənir. «Azərbaycan Respublikasının Dövlət gerbi haqqında Əsasnamə»yə görə *gerbin rəngli və ağ-qara təsvirindən iki formada – a) gerbin qabarıq təsviri və b) gerbin adi təsviri*-istifadə edilməlidir.

«Əsasnamə»yə görə, Azərbaycan Respublikasının Dövlət gerbinin QABARIQ TƏSVİRİ aşağıdakı yerlərə vurulur:

- ◆ Azərbaycan Respublikası Prezidentinin iqamətgahına və xidməti otağına,
- ◆ Azərbaycan Respublikası Parlamentinin binasına, iclas salonuna və Parlament Sədrinin xidməti otağına;
- ◆ Azərbaycan Respublikası Nazirlər Kabinetinin binasına, iclas salonuna və Baş nazirin xidməti kabinetinə;
- ◆ Azərbaycan Respublikasının bütün məhkəmələrinin, hərbi tribunalların binalarına, məhkəmə iclaslarının salonlarına, Azərbaycan Respublikası Konstitusiya Məhkəməsi, Ali Məhkəməsi və Ali İqtisad Məhkəməsi sədrlərinin xidməti kabinetlərinə;
- ◆ Yerli nümayəndəli dövlət orqanlarının binalarına və iclas salonlarına;
- ◆ Azərbaycan Respublikası qanunvericiliyində nəzərdə tutulmuş hallarda dövlət orqanlarının binalarına;
- ◆ Azərbaycan Respublikasının diplomatik və ticarət nümayəndəliklərinin, konsulluq idarələrinin binalarına;

Azərbaycan Respublikası Dövlət GERBİNİN TƏSVİRİNDƏN aşağıdakı hallarda istifadə olunur:

- ◆ Azərbaycan Respublikası Dövlət möhüründə, bütün dövlət orqanlarının möhürlərində;
- ◆ Azərbaycan Respublikası Qanunlarının, Parlamentin qərarlarının, Prezidentin Fərman və Sərəncamlarının blanklarında;
- ◆ Azərbaycan Respublikası Prezidenti Aparatının, Azərbaycan Respublikası Milli Məclisinin, Azərbaycan Respublikası Nazirlər Kabinetinin, Azərbaycan Respublikası Konstitusiya Məhkəməsinin, Ali Məhkəmənin, Ali İqtisad Məhkəməsinin, yerli icra və seçkili dövlət orqanlarının, məhkəmə və prokurorluq orqanlarının, bütün digər dövlət təşkilatlarının sənədlərinin blanklarında (binaların lövhələrində);
- ◆ Azərbaycan Respublikası Milli Bankının biletlərində və metal pul vahidlərində, Azərbaycan Respublikasının qiymətli kağızlarında, dövlət istiqraz vərəqələrində və lotereya biletlərində;
- ◆ Azərbaycan Respublikası vətəndaşının pasportunda; Azərbaycan Respublikası vətəndaşına verilən diplomatik və başqa xarici pasportlarda;
- ◆ Azərbaycan Respublikası Parlamentinin rəsmi nəşrlərində;
- ◆ Azərbaycan Respublikasının qanunvericiliyində müəyyən edilmiş hallarda Dövlət sərhəd nişanlarında;
- ◆ Azərbaycan Respublikasının qanunvericiliyi ilə Azərbaycan Respublikası Dövlət gerbinin təsvirinin mütləq vurulmalı olduğu başqa hallar da nəzərdə tutula bilər;
- ◆ Bu göstərilən hallardan başqa, Azərbaycan Respublikasının Dövlət gerbinin təsvirindən istifadə hüququ Azərbaycan Respublikasının Parlamenti tərəfindən verilə bilər və s.

Əsasnaməyə görə, Azərbaycan Respublikasının dövlət gerbinin təsviri olan möhürlərin və sənəd blanklarının hazırlanması, istifadə olunması, saxlanması və məhv edilməsi qaydası Azərbaycan Respublikası Nazirlər Kabineti tərəfindən müəyyən edilir (7-ci maddə).



**Azərbaycan Xalq Cümhuriyyəti dövründə  
hazırlanmış gerb layihəsi  
(1919-1920-ci illər)**



**Azərbaycan Respublikasının  
Dövlət gerbi**



Nəhayət, Azərbaycan Respublikası Dövlət gerbinin verilən təsviri ölçüsündən asılı olmayaraq həmişə dəqiq surətdə «Azərbaycan Respublikasının Dövlət gerbi haqqında Əsasnamə»yə əlavə edilən rəngli və ya ağ-qara təsvirə uyğun gəlməlidir (8-ci maddə)<sup>1</sup>.

Azərbaycan Respublikası Dövlət gerbindən istifadə ilə bağlı bəzi irad və təkliflərimizi, arzularımızı oxucularla bölüşdürmək istədik. Əvvəla, dövlət gerbinə, onun müqəddəs dövlətçilik atributu olduğuna hörmət hər bir Azərbaycan vətəndaşının milli borcu, vəzifəsi olmalıdır.

Digər tərəfdən, dövlət gerbinin rəngli təsviri verilərkən çox hallarda rənglər qarışdırılır. Belə ki, qalxanın və ulduzun sağanaqları, habelə qalxanın düymələri və palıd qozaları qızılı rəngdə verilməli olduğu halda, əksər hallarda sarı rəngdə verilir. Bununla yanaşı, bir çox dövlət təşkilatlarına məxsus sənəd blanklarında dövlət gerbinin 1919-20-ci illərdə hazırlanan layihəsini çap edirlər ki, bu mövcud Əsasnaməyə ziddir. Buna görə də bu yanlışlığı aradan qaldırmaq üçün dövlət gerbinin ilkin layihəsinin təsvirini hazırkı dövlət gerbinin təsviri ilə müqayisəli verməyi məqsəduyğun hesab edirik.

Azərbaycan Respublikası Dövlət gerbi haqqında deyilənlər göstərir ki, milli dövlət müstəqilliyimizin mühüm atributlardan olan gerbə hörmət və ehtiramla yanaşmaq, onun rəngli və ağ-qara təsvirinin verilməsində (qabarıq təsviri və adi təsviri) mövcud qanunvericilik aktlarının tələblərinə əməl etmək hər bir Azərbaycan vətəndaşının, eləcə də, dövlət təşkilatlarının ümummilli vəzifəsi olmuşdur.

---

<sup>1</sup> Gerbin rəngli və ağ-qara təsviri kitabın ikinci bölməsində verilir - M.M., Ə.Q.

## § 4. AZƏRBAYCAN RESPUBLİKASININ DÖVLƏT HİMNİ

*"Azərbaycanın gözəl himni var... Bunun müəllifi bizim böyük bəstəkarımız Üzeyir Hacıbəyovdur. Himnimizin sözlərini böyük şairimiz Əhməd Cavad yazıbdir. Onun musiqisi də çox gözəldir, sözləri də çox mənalıdır, gözəldir"*

**HEYDƏR ƏLİYEV**  
*Azərbaycan Respublikasının*  
*Prezidenti*

Azərbaycan Respublikasının Dövlət himni onun əsas dövlətçilik atributlarından biri olub Vətənimizin dövlət müstəqilliyinin və ölkəmizin milli birliyinin müqəddəs rəmzidir. Hər bir müstəqil dövlətdə olduğu kimi, Azərbaycanın da müstəqilliyini, milli mentalitetini və dövlətçiliyini əks etdirən özünəməxsus **milli himni dövlət himni vardır. Dövlət himni dövlət müstəqilliyinin musiqi və sözlə ifadə edilən müqəddəs simvolu, rəmzi, atributu olaraq milli və dövlət bayramlarında, tarixi günlərdə, rəsmi mərasimlərdə, beynəlxalq tədbirlərdə, təhsil müəssisələrində və mövcud qanunvericiliklə müəyyən edilən digər hallarda həmişə ayaqüstə, böyük coşqu ilə, milli qürurla oxunur və dinlənilir.** Bununla da biz millətimize, dövlətimizə, Vətənimizə, ölkəmizə olan dərin hörmət və ehtiramımızı ifadə etmiş oluruq. Hər bir ölkə vətəndaşı milli himni-dövlət himnini vətənpərvərlik hissləri ilə, millət sevgisi, Vətən duyğusu, əsil vətəndaş sayqısı ilə oxumalı və ya dinləməlidir. Çünki bütün dövlət rəmzlərinə, dövlətçilik atributlarına, o cümlədən də dövlət himninə dərin hörmət və məhəbbətlə yanaşmaq, himnimizin səslənməsindən böyük milli iftixar hissi keçirmək hər bir Azərbaycan vətəndaşının Konstitusiyası ilə müəyyənləşən vətəndaşlıq vəzifəsidir...

Bu atributdan dövlətçiliyə və simvolikaya dair elmi ədəbiyyatda, adətən, "milli marş", "milli himn", "dövlət himni" adlan (terminləri) altında bəhs edilir. Elmi ədəbiyyatda əslində hər üç termin mahiyyətcə eyni mənə və funksiyada - "dövlətin, millətin müstəqilliyi və azadlığının, milli birliyinin müqəddəs rəmzi, simvolu" anlamında istifadə olunur. Bu da bir tarixi faktıdır ki, dövlətçiliyə dair ədəbiyyatda məzmun və mahiyyəti, mənə və funksiyasının əhəmiyyətliyi baxımından **himn həmişə milli bayraqla-dövlət bayrağı ilə bərabər tutulur. Məhz bu funksional yaxınlıq, dövlətçilik baxımından müqəddəslik və önəmliliyinə görə milli himni-dövlət himnini obrazlı şəkildə hər bir dövlətin, millətin, ölkənin musiqi bayrağı adlandırırlar. Bu da həqiqətdir ki, dövlət himni çalınarkən paralel olaraq mütləq dövlət bayrağı da qaldırılmalıdır. Digər tərəfdən, təsadüfi deyildir ki, bir çox dövlətlərdə əsas dövlətçilik atributları məhz təkcə bayraq və himndən ibarətdir...**

Azərbaycan dilində "milli himn", "dövlət himni" terminləri artıq sabitləşsə də, tarixən "milli marş" terminindən də istifadə edilmişdir. "Marş" sözü fars mənşəli olub dilimizdə "əsgərlikdə yürüş üçün verilən əmr", "dövlət tərəfindən qəbul edilmiş və milləti, dövləti təmsil etmək üçün hazırlanmış musiqi əsəri, nəğmə" (Məsələn, "Azərbaycan marşı", "İstiqlal marşı" və s. olduğu kimi), yaxud "əsgəri xidmətdə istifadə olunan musiqi əsəri, nəğmə" (Məsələn, "Azərbaycan əsgəri" marşı və digər bu tipli hərbi marşlar kimi) anlamlarında işlədilir.

Müasir Azərbaycan dilində "dövlət müstəqilliyi və milli birlik simvolu" anlamında daha çox rəsmi dövlətçilik termini kimi formalaşmış "**himn**" sözü yunan mənşəli ("humnos") olub, ilkin mənada qədim Yunanıstanda allahların və qəhrəmanların şərəfinə qoşulub oxunan təntənəli nəğmələri, XIX əsrə kimi isə Avropa ölkələrində dini nəğmə və mahnıları bildirmək üçün işlədilirdi... Müasir dövrdə "**himn**" sözü beynəlxalq dövlətçilik terminologiyasında "**dövlət tərəfindən qəbul edilən milli müstəqillik və milli birlik rəmzi olan təntənəli musiqi əsəri, nəğmə, marş**" mənasında sabitləşmişdir. Həmin termindən Azərbaycan dilində də eyni mənə və funksiyada istifadə edilməkdədir.

### A. AZƏRBAYCAN RESPUBLİKASI DÖVLƏT HİMNİNİN MƏNŞƏYİ VƏ YARANMASI TARİXİNDƏN

Himnin bir dövlətçilik və istiqlal simvolu kimi mənşəyi türk xalqları, o cümlədən Azərbaycan dövlətçiliyi tarixində qədimdir. Türk mifoloji düşüncəsinə, dövlətçilik ənənəsinə görə, **bayraq və təbil** ("əsgəri musiqi" anlamında) *dövlət və istiqlalın ən müqəddəs rəmzlərindən sayılırdı. Bu günkü anlamda himni əvəz edən tarixi təbil* ("əsgəri musiqi") müəyyən günlərdə və yerlərdə yalnız hökmdarın icazəsi, qərarı ilə çalınırdı. Türk dünyasının ən uzunömürlü dövləti olmuş Osmanlı imperatorluğunda dövlətin əsgəri musiqisi əvvəllər "**mehtərxaneyi-humayun**" ("imperatorluğun, hökmdarın əsgəri musiqisi"), sonralar isə həmin imperatorluğun axırınadək (1923-cü ilədək) "**musiqiyi-humayun**" ("dövlət musiqisi") adlanırdı. Çox maraqlıdır ki, dövlət musiqisi-təbil çalınarkən hökmdar istisna olmaqla hamının onu ayaqüstə dinləməsi bir qanun idi. Hətta Sultan

II Mehmed Fatehə kimi bütün Osmanlı padşahları da təbil çalınarkən ayaqüstə durmalı idilər ki, bu qayda İstanbul (1453-cü il) fətəhi II Mehmed tərəfindən ortadan qaldırıldı. Araşdırmalar və təhlil göstərir ki, təbil çalınması prosesi bütün əlamətlərinə görə müasir dövlət himninə, milli istiqlal marşına, milli marşa uyğun gəlir. Tarixi və dövlətçilik baxımından bu fakt da maraqlıdır ki, Türkiyə tarixindən yazan tarixçilər Osmanlı imperatorluğunun başlanğıcını, adətən, Böyük Səlcuq imperatoru tərəfindən Osmanlı dövlətinin əsasını qoyan Sultan I Osman Qaziyə dövlət və istiqlal rəmzi olan bayraq və təbil göndərildiyi 1300-cü ildən hesablayırlar. Çünki qədim türk dövlətçilik ənənəsinə və mifoloji düşüncəsinə görə bayraq və təbil ("dövlət musiqisi", "əsgəri musiqi") dövləti, hökmdarı, milləti təmsil etdiyi üçün müqəddəs sayılırdı.<sup>1</sup> Bu ənənə Azərbaycan dövlətçiliyi tarixində də mövcud olmuşdur. Təkcə bunu demək kifayət edər ki, Azərbaycan Ağqoyunlu hökmdarı Uzun Həsənin sarayında dövlət musiqisini icra edən təbilçilər dəstəsinin 98 nəfər ən məşhur musiqiçidən təşkil edildiyini tarixi qaynaqlar da təsdiqləməkdədir<sup>2</sup>.

Bu nümunələr göstərir ki, dövlətçiliyimizdə dövlət himninin-millî marşın-millî himnin mənşəyi və tarixi təkamülünün əsasını təşkil edən qədim və zəngin dövlətçilik ənənələrimiz olub və XX əsrin əvvəllərindən etibarən müasir anlamda, Avropa tipli himnin formalaşması prosesi məhz həmin ənənələr və ümumbəşəri dəyərlər əsasında baş verib. Tarixi reallıqdır ki, XIX əsrin sonundan başlayan və XX əsrin əvvəllərində geniş vüsət alan milli maarifçilik və azadlıq hərəkatı xalqımızın milli dirçəlişində, milli oyanışında, milli birliyinin və dövlətçilik təfəkkürünün inkişafında, unudulmuş bir çox milli-mənəvi dəyərlərin yenidən dirçəlişində, nəhayət, müstəqil dövlət yaradılmasında əvəzsiz rol oynadı. O dövrün mütəfəkkir insanları xalqın milli birliyinin təşəkkülündə mühüm rol oynayan milli marşlara, milləti birliyə səsləyən, millətin ruhunu yüksəldən milli nəğmələrə üstünlük verir, onların yaradılmasını zəruri sayırdılar. Bu baxımdan Azərbaycan Xalq Cümhuriyyətinin yaranmasından xeyli əvvəl, yəni 1917-ci il dekabrın 17-də "Açıq söz" qəzetində görkəmli yazıçı və ictimai xadim Yusif Vəzir Cəmənəzəminlinin çap etdirdiyi "Zəruri məsələlər" adlı yazısı və həmin məqaləyə cavab olaraq dahi Üzeyir Hacıbəyovun "Açıq söz" qəzetinin 22 dekabr 1917-ci il tarixli sayında dərc olunmuş "Milli marş" adlı çox qiymətli məqaləsi xüsusilə diqqəti cəlb edir. (bu haqda bax: A. Bayramoğlu. Yusif Vəzir Cəmənəzəminlinin çağırışına Üzeyir bəyin cavabı, yaxud "Milli marş" haqqında-"Ədəbiyyat qəzeti", 24.09.99). Hələ müstəqilliyə qovuşmadığımız o illərdə Yusif Vəzir Cəmənəzəminlini milli istiqlal mübarizəsində xalqın vətənpərvərlik və qəhrəmanlıq duyğularını yüksəldən, onu istiqlala, müstəqilliyə, azadlığa səsləyən bilən milli marşlara olan böyük ehtiyacdən danışarkən "Zəruri məsələlər" məqaləsinin "Milli şərqi" bölümündə yazırdı: "Hər bir millətin özünəməxsus bir milli nəğməsi ("milli himn" nəzərdə tutulur-M.M.,Ə.Q.) var. O nəğmə oxunduqda millət fərdlərinin ruhu ucalır. Mübarizə edib öz xalqını mühafizə etmək xahişi artır. Bizimsə bu nəğməmiz yoxdur. Odur ki, milli sərxoşluğumuz (milli coşğunluq-M.M.,Ə.Q.) və nəşəmiz də yoxdur. Düşməni yıxmaq üçün də milli sərxoşluq lazımdır".

Göründüyü kimi, Yusif Vəzir burada Azərbaycan xalqını milli birliyə, Vətənin və millətin taleyi üçün mübarizəyə, qəhrəmanlığa səsləyən milli marşların yaradılması vəzifəsinin şairlərin, ilk növbədə bəstəkar Üzeyir Hacıbəyovun üzərinə düşdüyünü xüsusi vurğulayaraq fikrinə belə yekun vururdu: "Bizə milli şərqi (milli himn-M.M.,Ə.Q.) lazımdır. Bu da bu saatın məsələsidir. Milli şərqi bizim yatmış milli hisslərimizi oyadar. Bu şərtlə ki, məzmunu və havası ayıq olsun, oxunduqda "Segah" kimi ruhumuzu boşaltmasın. Milli şərqi əmələ gətirmək üçün şairlərimiz və musiqişünasımız Üzeyir bəy Hacıbəyov cənabları çalışmalıdırlar.

Çox maraqlıdır ki, Yusif Vəzir qaldırdığı bu taleyüklü məsələ-millî marş yaratmaq zəruriyyəti dahi Üzeyir Hacıbəyovun diqqətini cəlb edir və ona dərhal cavab verir. Azərbaycan xalqının milli iftixarı Üzeyir bəy "Milli marş" məqaləsində milli marşın-millî himnin yaradılmasının xalqımız üçün əhəmiyyətindən danışaraq yazırdı: "Möhtərəm "Açıq söz"ün keçən nömrəsində Yusif Vəzirov əfəndi **"Milli şərqi" lüzumunda bəhslə əzcümlə mana dəxi müraciət etmişdi. Əlbəttə, hər bir millətin milli marşları və himnləri vardır və bu növ nəğmələrin həyatı-milliyə üzərindəki gözəl təsirləri sübut edilmiş bir həqiqətdir. Baxuz, bu zamanda bizim dəxi buna böyük ehtiyacımız vardır. Milli bir qəsidə (himnə qəsidə desək, şərqi sözündən daha düz olar) yazmaq haqqında bən bir müddətdir ki, çalışıram. Hələlik bir milli marş yazmışam ki, sözlərini burada dərc etməyi lüzumsuz bilmədim".**

Üzeyir Hacıbəyovun hələ 1917-ci ilin sonlarında sözlərini və musiqisini yazdığı həmin il dekabrın 23-də, H.Z. Tağıyev teatrında özünün məşhur "O olmasın, bu olsun" əsərinin tamaşasından əvvəl orkestr tərəfindən ifa edilmiş "Milli marş"ın, sonralar elmi ədəbiyyatda "Azərbaycan milli marşı" adı ilə tanınan həmin marşın dövlət himnimizlə bağlı bəzi məsələlərin şərhində gərəkli olacağını nəzərə alaraq onun tam mətnini burada eynilə veririk:

<sup>1</sup> Bax: Yılmaz Öztuna. Böyük Türkiyə tarixi. İstanbul, 1983, 8-ci cild, s.59.

<sup>2</sup> Bax: Yılmaz Öztuna. Böyük Türkiyə tarixi. İstanbul, 1983, 11-ci cild, s.235.

## Milli marş

*Vurulur meydanda sənc, dəf, (2)  
Düzülün əsgərlər səfbəsəf!  
Yürüyün şövlə düşməyə tərəf,  
Biliniz cəngizdir bizə sələf!*

*Giriniz meydana sanki şir,  
Əlinizdə şəmşir ilə tir,  
Dilinizdə olsun bu zikr,  
Ya allah, Ya allah, Ya allah,*

**Hüvə-kəbir!**

*Çingizləri, Teymurları,  
Gəlyada sal o ərləri,  
Kim, ol zaman, türk hökmran,  
Türkə müti nəsf-cahan,  
İmdi görükür nə zillət,  
Çöki bu millət...  
Yığılın, övladı Çingizin!  
Sürünün bu qeyrə dizin-dizin...  
Bu qədər bir torpaq həp sizin  
Görürük hər yanda türk izin!*

*Giriniz meydana sanki şir,  
Əlinizdə şəmşir ilə tir,  
Dilinizdə olsun bu zikr,  
Ya allah, Ya allah, Ya allah,*

**Məva-Kəbir!**

Marşın məzmunundan bəlli olur ki, şərəfli və ulu keçmiş olan Azərbaycan xalqının, Azərbaycan türkünün XIX əsrdə və XX əsrin əvvəllərində düşdüyü ağır vəziyyətdən söz açan dahi Üzeyir bəy xoşbəxt gələcək, milli azadlıq üçün milləti birliyə, tarixi keçmişindən ibrət almağa, əsarətə qarşı mübarizəyə səsləyir... Böyük bəstəkar "Milli marş"dakı sözlərin, şəriyyətin vəzn baxımından düzgün olmaması səbəblərini də açıqlamağı unutmamışdır: "Qədim Yevropada və bu gün bizlərdə musiqinin vəzni şeri vəzninə tabe olur. Halbuki bu gün Yevropada musiqiyə xüsusi bir vəzn verilib, şeri ona tabe edirlər. Bunun izaha ehtiyacı vardır ki, ancaq indi məqamı deyildir. Onu demək istəyirəm ki, həmin sözlərin vəzni musiqisinə tabedir".

Deməli, dahi bəstəkar "Milli marş"ın sözlərinin, şəriyyətinin musiqinin vəzninə tabe edilməsi, bu əsasda milli himn-milli marş yaradılması sahəsində Avropa musiqişünaslığında sabitləşmiş yeniliyin Azərbaycan musiqi sənətində də istifadəsinin zəruriliyi barədə məlumat verməklə dinləyicidə yarana biləcək çəşqınlığın qarşısını almaq məqsədi güdüdü. (İrəlidə görəcəyimiz kimi, dövlət himni kimi istifadə etdiyimiz bu günkü "Azərbaycan marşının da şəriyyəti musiqi vəzninə, ahənginə tabedir).

Lakin bir məqamı da yada salmaq yerinə düşərdi ki, Üzeyir bəyin "Milli marş"ına "Açıq söz" qəzetinin redaksiya qeydində **"bu marş əlbəttə ki, teatrodə bir nümunə kibi çalınub oxunacaq. Yoxsa rəsmi qəbul edilmiş bir nəğmə (milli marş - M.M.,Ə.Q.) kimi daha tələqqi olunmayacaqdır. Bu ancaq səlahiyyətli bir müəssisəyi-millinin (Milli Məclisin - M.M.,Ə.Q.) təsdiqi ilə hasil ola bilər"** izahı da vardır. Yeri gəlmişkən deməliyik ki, "Üzeyir Hacıbəyov ensiklopediyası"nda (Bakı, 1996, s. 124) bu marşın guya 1919-cu ildə "yazıldığı", hətta 1919-cu ilin noyabrında Azərbaycan milli marşının hazırlanması və seçilməsi üzrə "müsbəbiqədə" I yer tutaraq 15.000 rubl "mükafat alması", ilk dəfə olaraq həmin günlərdə Azərbaycan teatrında "çalındığı" barədə tarixi həqiqətdən uzaq iddialar irəli sürülmüşdür. Bütün bu yanlışlıqlar türk bəstəkarı Etem

Üngörün 1966-cı ildə Ankarada çap olunmuş "Türk marşları" kitabında həmin marşa dair tarixi faktlara söykənməyən mülahizələrindən qaynaqlanmışdır ki, bu haqda irəlidə ətraflı bəhs olunacaqdır.

Araşdırmalar göstərir ki, bu marş rəsmi şəkildə təsdiq olunmasa da, görünür, Ü. Hacıbəyov milli marş - himn yaratmaq yolundakı yaradıcılıq axtarışlarına hələ 1917-ci ilin sonlarından başlamış, bu istiqamətdə böyük fəaliyyətini Azərbaycan Xalq Cümhuriyyəti dövründə də davam etdirmişdir.

Azərbaycan Xalq Cümhuriyyəti hökuməti tərəfindən digər dövlətçilik atributları ilə yanaşı, dövlət himnimizin yaradılması sahəsində də müəyyən addımlar atılmış, qərarlar qəbul edilmiş, müstəqil Azərbaycan Respublikasının dövlət himninin layihəsi 1919-20-ci illərdə hazırlanmışsa da, o dövrün tarixi-siyasi hadisələri onun qanunvericilik səviyyəsində qəbuluna imkan verməmişdir. Belə ki, Azərbaycan Xalq Cümhuriyyətinin rəsmi orqanı olan "Azərbaycan" qəzetinin (rusca) 14 noyabr 1919-cu il tarixli sayında Xalq Maarif Nazirliyi (nazir Rəşid Xan Kaplanov idi) tərəfindən hökumətə (Nazirlər Şurasının sədri Nəsim bəy Yusifbəyli idi) milli himnin (sənəddə məhz "nasionalnoqo qimna" adlanır - M.M., Ə.Q.) və dövlət gerbinin hazırlanmasının təşkili məsələsi haqqında rəsmi təkliflərin təqdim edildiyi xəbər verilir. Məlumatda həmçinin o da bildirilir ki, Xalq Maarif Nazirliyi himnin yaradılması üçün müsabiqə elan edilməsini, müsabiqəyə himn layihələrinin 1920-ci il fevralın 1-nədək təqdim olunmasını, ən yaxşı himnə görə isə 15 min rubl miqdarında mükafat verilməsini məqsəduyğun hesab etmişdir. Azərbaycan Xalq Cümhuriyyətinin Nazirlər Şurası Maarif Nazirliyinin həmin təklifinə baxaraq 1920-ci il yanvarın 30-da "Azərbaycan Respublikasının milli himni, dövlət gerbi və möhürü, hərbi ordenlərinin layihələrinin hazırlanması haqqında" qərar qəbul etdi. Hökumət qərarına görə, milli himnin, dövlət gerbi və möhürünün hazırlanması üzrə müsabiqə elan edilməsi Xalq Maarif Nazirliyinə, hərbi ordenlər üzrə isə Hərbi Nazirliyə həvalə edildi (Bax: Вестник Правительства Азербайджанской Республики. 11 февраля 1920 г., №10). Həmçinin hökumət qərarı ilə milli himnin yaradılması məqsədilə müsabiqə qalibinə 50 min rubl vəsait ayrılması nəzərdə tutulmuşdu. Bu qərarı əsas tutaraq 1920-ci il fevralın 19-da Xalq Maarif Nazirliyi "Azərbaycan" qəzetində (19 fevral 1920-ci il, №33, rusca) milli himn, dövlət gerbi və möhürünün hazırlanması üçün müsabiqə elan etdi. Müsabiqənin şərtlərinə görə müsabiqədə iştirak edən şəxslər milli himnin layihəsini (eləcə də dövlət gerbi və möhürünün) bağlı konvertdə, həmçinin təqdim edilən layihənin əsasını təşkil edən tarixi, milli-mənəvi, siyasi amilləri geniş şərh etməklə Xalq Maarif Nazirliyinin dəftərxanasına 1920-ci il mayın 1-nədək təqdim etməli idi. Bu atributların Azərbaycan İstiqlalının ikinci ildönümünədək (28 may 1920-ci il) qanunvericilik səviyyəsində qəbul edilməsi nəzərdə tutulurdu. Lakin təəssüf ki, 1920-ci ilin 27 aprel rus-bolşevik istilasının nəticəsində Azərbaycan Xalq Cümhuriyyətinin devrilməsi və süqutu bu böyük milli ideyaların həyata keçirilməsinə imkan vermədi. Azərbaycanın digər dövlətçilik atributları ilə yanaşı, milli himnin qəbulu məsələsi də tamamilə unuduldu...

Yeri gəlmişkən, bir tarixi faktı burada xatırlamağı zəruri hesab edirik ki, dahi Üzeyir Hacıbəyovun nə 1917-ci ilin sonlarında yaratdığı "Milli marş"ın (müasir ədəbiyyatda daha çox "Azərbaycan milli marşı" kimi tanınır), nə də 1919-cu ildə bəstələdiyi "Azərbaycan marşı"nın (müstəqil Azərbaycanın dövlət himni) Azərbaycan Xalq Cümhuriyyətinin milli himn yaratmağa dair 1920-ci ilin fevralında elan etdiyi dövlət müsabiqəsinə təqdim olunması ilə bağlı heç bir rəsmi sənədə hələlik rast gəlmədik. Tarixi həqiqət budur ki, hər iki marş Azərbaycan Xalq Cümhuriyyəti dövründə Azərbaycan ictimaiyyətinə tanış olub. Cümhuriyyət dövründə "Milli marş"ın Üzeyir Hacıbəyovun teatr tamaşalarında həmişə tamaşadan əvvəl orkestrin ifasında səslənməsinə dair kifayət qədər faktlar mövcuddur. Məsələn, "Azərbaycan" qəzetinin 4 aprel 1919-cu il tarixli sayında həmin marşla bağlı deyilir: "...Müdiriyyətin əzasından məşhur musiqişünas və məruf bəstəkar Üzeyir Hacıbəylinin şəərəfinə "Arşın mal alan" oynanacaqdır. Tamaşa başlamazdan qabaq Üzeyir bəyin təzə düzəltmiş olduğu "Azərbaycan milli marşı" (Burada söhbət ilk dəfə 1917-ci ilin dekabrın 23-də "O olmasın, bu olsun" tamaşasından qabaq ifa edilmiş "Milli marş"dan gedir - M.M., Ə.Q.) çalınacaqdır".

Üzeyir bəyin ikinci marşına - "Azərbaycan marşı"na gəldikdə deməliyik ki, bu əsərin Cümhuriyyət dövründə (1919-cu ilin sonu -1920-ci ilin əvvəllərində)hərbi məktəblərdə əsgəri marş kimi səsləndiyinə dair məlumatlar da vardır.

"Azərbaycan milli marşı" və "Azərbaycan marşına ikinci həyat vermiş görkəmli türk musiqişünası Etem Üngörün "Türk marşları" (Ankara, 1966) əsərində verdiyi məlumata görə, hər iki marş Cümhuriyyət dövründə hərbi məktəblərdə əsgəri marş kimi öyrədilmiş... Bu fikri 82 yaşlı Rüstəm Hüseynovun indiki himnimiz qəbul edilməzdən xeyli əvvəl çap olunmuş xatirələrindəki aşağıdakı məqamlar da təsdiqləməkdədir: "İndiki kimi yadımdadır. Bakkomunanın dövrü çox aqlıq idi. Amma Cümhuriyyət zamanında bolluq oldu. O vaxt mən yetimlər evində yaşayırdım, "russko-tatarskoe" məktəbində oxuyurdum. Milli ordunun kadet korpusu bizim yaşadığımız yerin yaxınlığında-indiki 134 nömrəli məktəbin binasında yerləşirdi. Əsgərlər həmişə o binada bu mahnını oxuyardılar:

*Azərbaycan, Azərbaycan!*

*Ey qəhrəman övladın şanlı Vətəni!  
Səndən ötrü can verməyə cümlə hazırız!  
Səndən ötrü qan tökməyə cümlə qadınız!  
Üçrəngli bayrağınla məsud yaşa...  
Yaşasın ağalar, bəy əfəndilər,  
Hamı əsgərlər, Azərbaycan!*

Biz də o əsgərləri yamsılayırmış kimi sıraya düzülüb onlar kimi oxumağa başlayardıq. Bolşeviklər gələndən sonra hər şey yığıldı" (Bax: N.Yaqublu. Məmməd Əmin Rəsulzadə. Bakı, 1991, s.140).

Bu fakt iki cəhətdən diqqəti cəlb etməkdədir: əvvəla, tarixdən bəllidir ki, V.Tomsonun komandanlığı ilə İngilis qoşunları 1919-cu ilin avqustunda Bakını tərk edəndən az öncə Azərbaycan ordusu, onun ardınca isə Hərbi Nazirlik Gəncədən paytaxtımıza gətirildi. Bundan sonra Bakıda yuxarıda haqqında danışılan və indiki 134 sayılı məktəbin binasında vaxtilə yerləşmiş hərbi məktəb yaradıldı. Deməli, Üzeyir bəyin "Azərbaycan marşı" 1919-cu ilin payızından ilin sonuna doğru, yaxud 1920-ci ilin əvvəllərində əsgəri marş kimi həmin hərbi məktəbdə və ümumiyyətlə hərbi hissələrdə səslənə bilərdi... İkincisi, bu günkü gəncliyimiz və bütün vətəndaşlarımız üçün ibrətamiz olan odur ki, Azərbaycanın bir ağsaqqal kişisi 10 yaşında eşidib öyrəndiyi "Azərbaycan marşını cüzi dəyişikliklərlə (bu da təbiidir) 72 ildən sonra əzbər deməsi faktı sadəcə insanda iftixar hissi doğurur. Düşünürsən ki, kaş, belə olaq həmişə...

Nəhayət, nəzərə alınmalıdır ki, "Azərbaycan marşının sözləri ilk dəfə 1919-cu ildə "Vətən marşı" adı ilə hökumət mətbəəsində "Milli nəğmələr" kitabında çap olunmuş, musiqisi isə ondan sonra bəstələnmişdir...

Lakin, təəssüf ki, müdrik ağsaqqalın etiraf etdiyi kimi, bolşeviklərin gəlişi Azərbaycanda bir çox milli-mənəvi dəyərlərimiz kimi Azərbaycanın milli himnini-milli marşını yaratmaq yolunda uğurlu addımlar olan Üzeyir Hacıbəyovun bəstələdiyi "Milli marş" və "Azərbaycan marşının da tamamilə unudularaq tarixə çevrilməsinə gətirib çıxardı.

Dilimizdəki bir müdrik ifadədə deyildiyi kimi, "Həqiqət nazilər, ancaq üzülməz". Üzeyir bəyin marşlarının taleyi də belə oldu. 70 il haqqında bir söz deyilməyən və deyilməsi də yasaq edilən həmin marşlar barədə Azərbaycan ictimaiyyətinə ilk dəfə 1989-cu ildə bəstəkar Sərdar Fərəcovun "Ədəbiyyat və incəsənət" qəzetində (14 iyul 1989) çap olunmuş "Üzeyir Hacıbəyovun iki marşı" adlı yazısı ilə məlumat verildi. Bəlli oldu ki, hər iki marş - "Azərbaycan milli marşı" (ilk adı "Milli marş") və "Azərbaycan marşı" adı altında ilk dəfə olaraq görkəmli türk musiqişünası Etem Üngör tərəfindən özünün "Türk marşları" kitabında (Ankara, 1966) çap edilib. Deməli, hər iki marşın bu günkü mövcudluğuna görə biz, hər şeydən öncə, türk bəstəçisi və musiqişünas alimi Etem Üngörə minnətdar olmalıyıq. Lakin təəssüf ki, Etem Üngörün kitabında Üzeyir bəyin Azərbaycan milli marşının milli marşın seçimi üzrə müsabiqədə birincilik qazanmasına dair yanlış məlumatlar da özünə yer tapmışdır. Kitabda deyilir ki, "...Milli Azərbaycan xalq maarif naziri Nəsim Yusifbəyli zamanın hökumətindən yazılı olaraq tələb etdiyi xüsuslardan bəziləri bunlardır:

Azərbaycan Milli marşının tənzim və seçimi üçün bir müsabiqə açılmalıdır. Marşların son qəbul tarixi üçün 1 şubat (fevral -M.M.,Ə.Q.) 1920-ci il günü münasibdir. Seçiləcək olan münasib marşın bəstəkarını 15.000 manat mükafatlandırmaq...

...14 kəsim (noyabr - M.M.,Ə.Q.) 1919 tarixdə 246 sayılı "Azərbaycan" qəzeti bildirir ki, açılan yarışmada ünlü Azərbaycan bəstəçisi Üzeyir Hacıbəylinin əsəri birincilik qazanmışdır... Azərbaycan Dövlət Teatrosunu dolduran, milli dövlət ərkani və xalq hüzurunda bir dəfə çalınmışdır..."

Ancaq araşdırmalar göstərdi ki, Etem Üngörün məlumatlarında aşağıdakı yanlışlıqlara yol verilmişdir: Əvvəla, Azərbaycan Xalq Cümhuriyyətinin Xalq Maarif Nazirliyi hökumətə 1919-cu ilin noyabrında milli himnin yaradılması üçün müraciət edəndə Nəsim bəy Yusifbəyli maarif naziri yox, Nazirlər Şurasının Sədri, hökumətin başçısı idi. Həqiqətən, Maarif Nazirliyi Etem Üngörün dediyi kimi, müsabiqənin son qəbul gününün 1920-ci il fevralın 1-dək olmasını, həmçinin qalibə 15 min rubl mükafat verilməsini təklif etmişdi. Digər tərəfdən, doğrudan da, himn layihələrinin son qəbulu 1920-ci ilin fevralın 1-i müəyyən edilmişdirsə, necə ola bilər ki, 1919-cu ilin 14 noyabrında (!) müsabiqəyə "yekun vurulsun", hətta tanınmış bəstəkar Üzeyir Hacıbəyov müsabiqədə "birinci yer (!) qazansın?"

Halbuki tarixi reallıq belədir ki, yuxarıda dediyimiz kimi, Xalq Maarif Nazirliyinin noyabr 1919-cu il tarixli təklifi əsasında hökumətin 30 yanvar 1920-ci il tarixli qərarı ilə himn yaradılması haqqında müsabiqə elan edilibsə də Cümhuriyyət hökuməti tezliklə devrildiyi üçün müsabiqəyə heç zaman yekun vurulmayıb...

Çox təəssüf ki, bu tarixi yanlışlıq yuxarıda dediyimiz kimi, "Üzeyir Hacıbəyov Ensiklopediyasında da eynilə təkrarlanmışdır. Tarixi həqiqətin bərpası naminə həmin əsərlərdə adı tez-tez çəkilən 14 noyabr 1919-cu il

tarixli "Azərbaycan" (rusca) qəzetindəki məlumatı tərcüməsiz və şərhə eynilə burada verməyi məqsəduyğun sayırıq:

*"Министерством народного просвещения представлены правительству сообщения по вопросу об организации выработку государственного герба и национального гимна Азербайджанской Республики. Для выбора лучшего национального гимна предложено объявить в установленном порядке конкурс, назначив окончательный срок представления выработанного гимна на соревнование 1 февраля 1920 года. Премии за лучший гимн отделяется в 15.000 руб. Для привлечения к конкурсу большего числа желающих, конкурс будет освещен в бакинских и тифлисских газетах.*

*Изготовление же проекта государственного герба министром предположено поручит находящемуся ныне в Баку художнику князю Шервашидзе, пользующемуся большой известностью своими работами, а в особенности же знанием архитектуры, скульптуры и живописи восточных стран (г. «Азербайджан», 14 ноябрь, 1919г.).*

"Azərbaycan milli marşı" və Azərbaycan marşının türk musiqişünası Etem Üngörün əlinə necə düşməsinə, bu marşların Türkiyədə uzun müddət kimdə və harada saxlanmasına dair əlimizdə heç bir dəqiq məlumat və sənəd yoxdur. Çox maraqlıdır ki, həmin marşları ilk dəfə çap etdirən Etem Üngörün özü də bu haqda heç nə demir. Təhlil göstərir ki, onun həmin marşlara dair verdiyi izahat tarixi qaynaqlara deyil, hansısa şifahi məlumatla, kiminsə xatirələrinə əsaslanır. Araşdırmalar göstərir ki, həmin marşların Türkiyəyə hansı yollarla gedib çıxmasına dair müəyyən real əsası olan ehtimal irəli sürmək mümkündür. Bəllidir ki, Osmanlı İmperatorluğunun "Musiqiyi-humayun"un (dövlət musiqisi, dövlət orkestri) Azərbaycan Xalq Cümhuriyyəti dövründə və sonralar rəhbəri məşhur bəstəkar Osman Zəki Üngör idi. Şübhəsiz, dahi bəstəkar Üzeyir Hacıbəyovla Osman Zəki Üngör arasında əlaqələr olmamış, onlar bir-birini tanımamış deyildilər. O da maraqlıdır ki, Türkiyə Cümhuriyyətinin (1923) dövlət himninin - "İstiqlal marşı"nın (Sözləri Mehmed Akif Ərsoyundur) da bəstəçisi Osman Zəki Üngördür. Fikrimizcə, Üzeyir Hacıbəyovun yaratdığı hər iki marş, görünür, ilk olaraq tanınmış türk bəstəkarı Osman Zəki Üngörün əlinə düşmüş, uzun illər onun şəxsi arxivində qorunub saxlanmış, nəhayət, onun yaxın qohumu (hələlik bu münasibəti tam aydınlaşdırmaq mümkün olmadı). Etem Üngör tərəfindən dahi Üzeyir bəyin ölümündən (1948) xeyli sonra (1966) Ankarada çap edilmiş, bununla da Azərbaycan musiqi mədəniyyətinin iki nadir incisi, böyük bəstəkarımızın iki tarixi əsəri uzun ayrılıqdan sonra yenidən xalqımıza qaytarılmışdır. Bu da maraqlıdır ki, Cümhuriyyət illərində Üzeyir bəy Türkiyədə də görkəmli musiqişünas kimi tanınırdı, Onun Əhməd Cavadın Birinci Dünya müharibəsi illərində yazdığı "Çırpınırdı Qara dəniz, Baxıb türkün bayrağına!..." misraları ilə başlanan məşhur şerinə 1918-ci ildə bəstələdiyi mahnı Türkiyədə o zaman da, indi də dillər əzbəridir...

Deməli, Üzeyir bəyin hər iki marşının Türkiyəyə hansı vasitələrlə düşməsi heç də təsadüfi hadisə olmayıb, bu sahədəki qarşılıqlı əlaqələrin nəticəsi kimi dəyərləndirilməlidir. Sevindirici haldır ki, qısa müddətdə "Azərbaycan milli marşının (yaxud "Milli marşın) ilkin klavir variantı Üzeyir Hacıbəyovun ev-muzeyinin direktoru, Üzeyir bəy dünyasının mahir bilicisi professor Ramazan Xəlilov tərəfindən tapıldı. Bəstəkar Sərdar Fərəcov tərəfindən isə həmin marşın 4 səslə xor və böyük orkestr üçün yeni partiturası hazırlandı. Marş tezliklə ifa olundu və lentə yazılaraq xalqımızın milli-mənəvi dəyərlərindən biri kimi gələcək nəsillər üçün sənədləşdirildi (*Bax: Üzeyir Hacıbəyov ensiklopediyası Bakı, 1996, s.124*).

Digər marş - "Azərbaycan marşı" isə 1989-cu ildə tanınmış bəstəkar Aydın Əzimov tərəfindən böyük xor və simfonik orkestr üçün aranjeman edilərək lentə yazıldı, həmin ilin payızında 70 illik fasilədən sonra ilk dəfə olaraq Azərbaycan xalqı qarşısında, eləcə də dövlət televiziyası və radiosunda səsləndirildi. Bundan sonra Azərbaycan mətbuatında, ictimai-siyasi dairələrdə "Azərbaycan marşının Azərbaycan Xalq Cümhuriyyətinin dövlət himni olması haqda mülahizələr meydana çıxdı, həmin marşın Azərbaycan Respublikasının himni kimi qəbul edilməsinə dair təkliflər, çağırışlar səslənməyə başladı...

## **B. "AZƏRBAYCAN MARŞI" - AZƏRBAYCAN RESPUBLİKASININ DÖVLƏT HİMNİ KİMİ**

Azərbaycan Respublikası müstəqilliyə qovuşduqdan sonra milli himnin-dövlət himninin hazırlanması və qəbulu ətrafında müxtəlif fikir və mülahizələr irəli sürülsə də, Azərbaycan Xalq Cümhuriyyəti dövründə yaradılmış "Azərbaycan marşının dövlət himni kimi təsdiqinə üstünlük verilməsi unudurulmuş tarixi yaddaşın bərpası ilə yanaşı, dahi Üzeyir bəy şəxsiyyətinin böyüklüyünün bir daha etirafı, onun milli himn yaradıcılığı yolundakı fədakar fəaliyyətinin məntiqi nəticəsi sayılmalıdır. Çünki Azərbaycan SSRİ-nin Dövlət himninin də (1945-1992; Sözləri Səməd Vurğun və Süleyman Rüstəmindir. 1978-ci ildə mətnə Hüseyn Arif müəyyən

dəyişiklik etmiş, Niyazi isə musiqi redaktəsi aparmışdır) müəllifi dahi Üzeyir Hacıbəyov idi. Bu himn 1991-ci ilin oktyabrından artıq ömrünü başa vurmuşdu. Müstəqil Azərbaycan üçün yeni himn qəbul edilməsi tarixi zərurəti yaranmışdı. Həmin dövrdə yeni himn yaratmaq təşəbbüsü olsa da, hamı belə bir tarixi həqiqəti qəbul etdi ki, Üzeyir Hacıbəyovun Cümhuriyyət dövründə bəstələdiyi "Azərbaycan marşı" bu baxımdan əvəzənilməz sənət əsəridir. Həmin marşın himn kimi qəbulu qənaətinin doğruluğunu tarix və zaman təsdiqlədi. Çünki XX əsr Azərbaycan ictimai-siyasi və mədəniyyət tarixi sübut etmişdi ki, "Hacıbəyli Üzeyiri Azərbaycandan, Azərbaycan kultüründən (mədəniyyətindən -M.M., Ə.Q.) və Azəri türk tarixindən kimsə ayıramaz. O milli Azərbaycan varlığının məsnədləri (dayaqları - M.M., Ə.Q.) arasında qalacaq ayrılmaz bir dəyərdir (M.Ə.Rəsulzadə)"...

***Bu tarixi reallığı vaxtında qiymətləndirən Azərbaycan Respublikasının Ali Soveti həmin marşı özünün iclasında geniş müzakirə etdi və qəbul etdiyi "Azərbaycan Respublikasının Dövlət himni haqqında" 27.05.1992-ci il tarixli Azərbaycan Respublikasının Qanunu ilə musiqisi Üzeyir Hacıbəyovun, mətni Əhməd Cavadın olan "Azərbaycan marşı" Azərbaycan Respublikasının Dövlət himni kimi təsdiq olundu:***

### **Azərbaycan marşı**

*Musiqisi Üzeyir Hacıbəyovun,  
Sözləri Əhməd Cavadındır.*

***Azərbaycan! Azərbaycan!  
Ey qəhrəman övladın şanlı Vətəni!  
Səndən ötrü can verməyə cümlə hazırız!  
Səndən ötrü qan tökməyə cümlə qadırız!***

***Üçrəngli bayrağınla məsud yaşa!  
Minlərlə can qurban oldu!  
Sinən hər bə meydan oldu!  
Hüququndan keçən əsgər!  
Hərə bir qəhrəman oldu!***

***Sən olasan gülüstan,  
Sənə hər an can qurban!  
Sənə min bir məhəbbət,  
Sinəmdə tutmuş məkan!***

***Namusunu hiفز etməyə,  
Bayrağını yüksəltməyə,  
Cümlə gənclər müştəqdir!  
Şanlı Vətən! Şanlı Vətən!  
Azərbaycan! Azərbaycan!***

"Azərbaycan Respublikasının Dövlət himni haqqında" Azərbaycan Respublikasının Qanununu ilə dövlət himninin yuxarıda verilən mətni ilə yanaşı, himnimizin bəstəkar Aydın Əzimov tərəfindən aranjeman edilmiş musiqi mətni (klaviri) də təsdiq edildi (Himnin klaviri bu kitabın ikinci bölməsində verilir-M.M., Ə.Q.) Azərbaycan Respublikasının Dövlət himnindən istifadə qaydaları 2 mart 1993-cü il tarixli "Azərbaycan Respublikasının Dövlət himni haqqında Əsasnamənin təsdiq edilməsi barədə" Azərbaycan Respublikasının Qanunu ilə təsdiq olunmuş "Azərbaycan Respublikasının Dövlət himni haqqında Əsasnamə" ilə tənzimlənir. Adı çəkilən Konstitusiyaya Qanunları və Əsasnamə ilə Azərbaycan Respublikasının Dövlət himni Azərbaycan dövlətinin, onun müstəqilliyinin və birliyinin müqəddəs rəmzi, dövlət himninə dərin ehtiram bəsləmək isə onun hər bir vətəndaşının vətənpərvərlik borcu kimi təsbit olunmuşdur.

Belə bir həqiqəti də unutmamalıyıq ki, "Azərbaycan marşı" həm Üzeyir Hacıbəyov tərəfindən milli marş kimi bəstələndikdən, həm də müstəqil Azərbaycan Respublikasının Dövlət himni kimi təsdiq edilərkən müəyyən dəyişikliklərə məruz qalmışdır. Tarixilik baxımından mühüm əhəmiyyət kəsb edən həmin dəyişikliklərdən burada danışmağı faydalı hesab edirik. Yuxarıda deyildiyi kimi, "Azərbaycan marşının mətninin ilkin variantı 1919-cu ildə Azərbaycan Xalq Cümhuriyyəti hökumətinin mətbəəsində nəşr olunmuş "Milli nəğmələr" kitabında "Vətən marşı" adı ilə getmişdir. İlkin mətn belədir:



### **Vətən marşı**

*Azərbaycan, Azərbaycan  
Ey qəhrəman övladın Vətəni (2)  
Səndən ötrü can verməyə cümlə hazırız,  
Səndən ötrü qan tökməyə cümlə qadiriz,  
Üç rəngli bayrağınla məsud yaşa (2)*

*Binlərlə can qurban oldu,  
Sinən hər bə meydan oldu.  
Hüququn dərk edən əfrad,  
Hərə bir qəhrəman oldu.*

*Sən olasan gülüstan,  
Sənə hər dəm can qurban  
Sənə bir çox məhəbbət,  
Sinəmdə tutmuş məkan*

*Namusunu hiş etməyə,  
Bayrağını yüksəltməyə,  
Cümlə gənclər müştəqdir,  
Şanlı Vətən!*

Həmin mətnin adını və məzmununu böyük Üzeyir Hacıbəyov təkmilləşdirərək ona aşağıdakı şəkildə musiqi bəstələmişdir. Bəstəkar tərəfindən Cümhuriyyət dövründə hazırlanmış, musiqi bəstələnmiş və bizə Etem Üngörün "Türk marşları" kitabı vasitəsilə çatmış mətn aşağıdakı kimidir:

### **Azərbaycan marşı**

*Azərbaycan, Azərbaycan,  
Ey qəhrəman övladın şanlı, Vətəni,  
Səndən ötrü can verməyə cümlə hazırız,  
Səndən ötrü qan tökməyə cümlə qadiriz  
Üç rəngli bayrağınla məsud yaşa!*

*Minlərlə can qurban oldu,  
Sinən hər bə meydan oldu,  
Hüququndan keçən əsgər,  
Hərə bir qəhrəman oldu.*

*Sən olasan gülüstan,  
Sənə hər dəm can qurban  
Sənə bir çox məhəbbət,  
Sinəmdə tutmuş məkan*

*Namusunu hiş etməyə,  
Bayrağını yüksəltməyə,  
Cümlə gənclər müştəqdir  
Şanlı Vətən! Şanlı Vətən!  
Azərbaycan, Azərbaycan!*

Göründüyü kimi, Üzeyir Hacıbəyov hər şeydən öncə, *"Vətən marşı"* mətninin adını dəyişdirərək *"Azərbaycan marşı"* qoymuş, ikinci misrada *"Vətən"* sözündən əvvəl *"Şanlı"* epitetini əlavə etmiş, altıncı misrada *"binlərlə"* sözünü *"minlərlə"* fonetik variantı ilə əvəz etmiş, *"hüququn dərk edən əfrad"* (Əfrad - "fərd" sözünün cəmidir, "fərdlər, insanlar, şəxslər" deməkdir - M.M., Ə.Q.) misrasını *"hüququndan keçən əsgər"* şəkildə redaktə etmiş, nəhayət, mətnin sonuncu *"Şanlı Vətən"* ifadəsini 2 dəfə təkrarlamış, mətnə *"Azərbaycan, Azərbaycan"* sözlərini əlavə etmişdir. Bununla da şerin məzmunu zənginləşmiş, musiqililiyi və axıcılığı artmış, marşda Azərbaycançılıq-Vətənçilik məfkurəsi daha da qüvvətlənmiş, Azərbaycanın bütövlüyü, bölünməzliyi, birliyi, tamlığı ideyası (Marşın *"Azərbaycan! Azərbaycan!"*la başlanıb *"Azərbaycan! Azərbaycan!"*la bitməsi həmin milli ideala, amala işarədir - M.M., Ə.Q.) özünün bitkin həllini tapmışdır...

"Azərbaycan marşı" müstəqil Azərbaycanın Dövlət himni kimi qəbul edilərkən Üzeyir Hacıbəyovun müvafiq düzəlişlər, əlavələr etdiyi və musiqi bəstələdiyi mətnə yenidən iki dəyişiklik edilmişdir. Bunlar aşağıdakılardan ibarətdir:

**"Vətən marşı" və ya "**  
**Azərbaycan marşında (1919-cu il):**

*...Sən olasan gülüstan,  
Sənə hər dəm can qurban  
Sənə bir çox məhəbbət,  
Sinəmdə tutmuş məkan..."*

**Azərbaycan Respublikasının Dövlət himni –**  
**"Azərbaycan marşı"nda (1992-ci il):**

*Sən olasan gülüstan,  
Sənə hər an can qurban  
Sənə min bir məhəbbət,  
Sinəmdə tutmuş məkan..."*

Göründüyü kimi, "Azərbaycan marşı" himn kimi qəbul edilərkən mətnin on birinci və on ikinci misralarındakı *"hər dəm"* və *"bir çox"* ifadələri müvafiq olaraq *"hər an"* və *"min bir"* ifadələri ilə əvəz edilmişdir ki, bu düzəlişlər məzmunu, mənanı qüvvətləndirməyə, ifadələri müasirləşdirməyə xidmət edir. Azərbaycan Respublikasının Dövlət himni "Azərbaycan marşı" istər ideya-məzmun, istərsə də musiqisinin zənginliyi baxımından milli ideologiyamızın aparıcı amili olan Azərbaycançılığı, Vətənçiliyi, Vətən sevgisini və vətənpərvərlik hisslərini, dövlət müstəqilliyini, gənclərdə Vətənə, millətə, dövlətə, dövlətçiliyə sədaqət ideyasını parlaq şəkildə əks etdirir. "Azərbaycan marşı"nın melodiyası sadə, yaddaqalan olmaqla yanaşı, məzmun baxımından coşqun və mübariz ruhludur. Yuxanda deyildiyi kimi, bu marşda - dövlət himnimizdə də əsərin şeriyyəti musiqi vəzninə tabe edildiyindən onun musiqisi səslənən kimi himnin mətni sanki bulaq suyu kimi çağlayır. Onun əzəməti, coşqunluğu, mübariz ruhu da məhz musiqi ilə qəlblərə yol tapır, insanların qanını Vətən sevgisi, millət duyğusu ilə coşdurur, doğma Azərbaycanın birliyi, bütövlüyü, bölünməzliyi yolunda mübarizəyə səsləyir. Milli himnimiz səslənəndə insanda milli ruh yüksəlir, vətənpərvərlik, milli iftixar və qürur hissi coşub daşır...

Azərbaycan Respublikasının Prezidenti möhtərəm Heydər Əliyev dövlət himnimizin məziyyətlərindən danışarkən deyir: **"Mən bu gün bildirmək istəyirəm ki, 1918-1920-ci illərdə Azərbaycanda hakimiyyətdə olmuş Xalq Cümhuriyyətinin bugünkü nəsilərə qoyub getdiyi ən dəyərli miraslardan biri Azərbaycanın bu gün biz qəbul etdiyimiz qanunla istifadə etdiyimiz dövlət himnidir və bir də Azərbaycanın dövlət bayrağıdır.**

O vaxt vətənpərvər insanlar bu sahədə gözəl iş görmüşlər. Himnimizin sözləri də, - indi o dövrdən 80 il keçib, - bu gün bizim üçün doğmadır və həqiqətən Azərbaycanın müstəqilliyini, müstəqil dövlət olduğunu nümayiş etdirir. Onun musiqisi də Azərbaycan musiqisidir, eyni zamanda çox əzəmətli musiqidir.

Bizim ölkəmizin vətəndaşlarının bəlkə də hamısı bunu istənilən səviyyədə dərk edə bilməyibdir. Ancaq mən xarici ölkələrdə ziyarətlərdə olarkən, Azərbaycanın və həmin dövlətin himni çalınarkən çox böyük qürur hissi keçirirəm. Həmin ziyarətlərimdə məndə bəlkə də ən böyük əhval-ruhiyyə yaradan Azərbaycanın bayrağı altında Azərbaycanın himninin çalınmasıdır. Onu da deyə bilərəm ki, bəzi dövlət başçıları sonrakı söhbətlərdə etiraf ediblər ki, Sizin himninizin musiqisi çox gözəldir, bayrağınız da gözəldir. Bu həqiqətən belədir... Ona görə də biz öz himnimizi, bayrağımızı özümüz qədər sevməliyik. Çünki bu, bizim Vətənimizə, millətimizə, dövlətimizə olan sədaqət, sevgi və məhəbbətin rəmzidir!" (Azərbaycan məktəbi" jurnalı, 1999, №5, s.5-6).

Həqiqətən, Azərbaycanın dövlət himninin musiqisi də, gözəldir, sözləri də çox mənalıdır, əzəmətlidir, milli-mənəvi dəyərlərimizi tam və dolğun şəkildə əks etdirir. Himnimizin dili, şübhəsiz, 1918-20-ci illərin ədəbi dil normalarını əks etdirir, onları təhlil edərkən məsələyə tarixilik baxımından yanaşılmalıdır. "Hazırız", "qadiriz" fellərindəki şəxs sonluqları bəzilərinin düşündüyü kimi, Osmanlı ləhcəsinin təsiri olmayıb, dilimizin XX əsrin əvvəllərindəki qrammatik normalarından biridir. Himnin dilində müasir dilimiz üçün anlaşılmaq olan söz və ifadələr yox dərəcəsinədir. Himnin mətnindəki ərəb mənşəli **"məsud"** ("xoşbəxt") və **"müştəq"** ("ürəkdən bağlı", "həddən artıq istəklili", "qəlbədən sevmə") sözləri də dilimizdə çoxişlənən lüğət vahidlərindəndir. Ümumiyyətlə, "Azərbaycan marşı" - dövlət himnimiz ideya-məzmun baxımından müasirliyi, dünyəviliyi əks etdirməklə yanaşı, dil-üslub cəhətdən mənə dərinliyi, anlaşılıqlığı, sadəliyi ilə qəlbləri oxşayır, Azərbaycanın müstəqilliyini, əbədiliyini təmin edəcək gənclərin milli vətənpərvərlik ruhunun yüksəlməsinə, onlarda Vətən və millət qayəsinin, Azərbaycan idealının - milli və dövlət mənafeyinin, hər şeydən uca tutulmasına xidmət edir;

Lakin təəssüf ki, son vaxtlar bəziləri Dövlət himni olan "Azərbaycan marşı"na konyuktur mövqedən yanaşaraq tarixiliyi, yarandığı dövrün dil normalarını nəzərə almadan himnin mətninin dil-üslub, ideya-məzmun və musiqi baxımından guya bu günümüzün tələblərinə "cavab vermədiyi"ni "əsas tutaraq" onun musiqisinin "əsaslı redaktəsini, mətninin isə "yenidən yazılmasını" iddia edirlər. Əvvəla, bu fikrə düşənlər unudurlar ki, bu himn Azərbaycan Xalq Cümhuriyyətinin mənəvi-siyasi və dövlətçilik dəyərlərindən biridir. Özünü Cümhuriyyətin qanuni varisi elan edən müstəqil Azərbaycan Respublikası digər dəyərlərlə - dövlətçilik atributları ilə yanaşı, o dövrdə yaradılmış "Azərbaycan marşına da hörmətlə yanaşmalı, onu qorumalı və yaşatmalıdır. Himnin məzmunu və ideyası istər tarixilik, istərsə də müasirlik baxımından milli vətənpərvərlik hisslərinin dolğunluğu, bitkinliyi və mübariz ruhu, milli coşğunluğu ilə seçilir. Bunu duymayanlara, duyub qiymətləndirməyənlərə, dəyərləndirib oxumayanlara yazıq...

Azərbaycan Respublikasının Dövlət himnindən istifadə qaydaları və mexanizmi Azərbaycan Respublikasının Konstitusiyası, yuxarıda adı çəkilən Qanunlar və "Azərbaycan Respublikasının Dövlət himni haqqında Əsasnamə" ilə tənzimlənir.

"Əsasnaməyə" görə, Azərbaycan Respublikasının Dövlət himni aşağıdakı hallarda və göstərilən qaydalara uyğun ifa olunur:

- ◆ Azərbaycan Respublikasının Prezidenti Milli Məclisin (Parlamentin) iclaslarına gələn zaman;
- ◆ Azərbaycan Respublikası Milli Məclisinin sessiyaları başlananda və qurtaranda;
- ◆ Dövlət bayramlarına həsr olunmuş təntənəli yığıncaqların və iclasların açılışı və bağlanması zamanı;
- ◆ Hər gün Azərbaycan Respublikası milli televiziya və radio verilişlərinin əvvəlində və axırında;
- ◆ Azərbaycan xalqının və dövlətinin həyatında çox mühüm tarixi hadisələr münasibətilə, Azərbaycanın görkəmli siyasi, dövlət, hərbi xadimlərinin, milli qəhrəmanlarının, elm, ədəbiyyat və incəsənət xadimlərinin şərəfinə abidələrin və lövhələrin açılışı zamanı;
- ◆ Dövlət və ictimai orqanlar, müəssisələr, idarələr və təşkilatlar tərəfindən keçirilən mərasimlər və digər təntənəli tədbirlər zamanı Azərbaycan Respublikasının Dövlət bayrağı qaldırılarkən;
- ◆ Azərbaycan Respublikasına rəsmi görüşə gələn xarici ölkələrin dövlət və hökumət başçıları qarşılarkən və yola salınarkən-müvafiq ölkənin Dövlət himni ifa olunduqdan sonra;
- ◆ Azərbaycan Respublikasının qanunvericiliyində Azərbaycan Respublikası Dövlət himni hökmən ifa olduğu başqa hallar da nəzərdə tutula bilər;
- ◆ Azərbaycan Respublikasının Dövlət himni orkestr, xor, orkestr-xor tərəfindən, yaxud başqa vokal üsulla və alətlər vasitəsilə ifa olunur. Bunun üçün səsyzma vasitələrindən də istifadə edilə bilər;
- ◆ Bütün hallarda Azərbaycan Respublikasının Dövlət himni tam ifa olunur;

◆ Azərbaycan Respublikasının Dövlət himni "Azərbaycan Respublikasının Dövlət himni haqqında" Azərbaycan Respublikasının 1992-ci il 27 may tarixli Qanunu ilə təsdiq edilmiş mətnə və musiqi redaksiyasına tam müvafiq surətdə ifa olunmalıdır;

◆ Azərbaycan Respublikasının Dövlət himni ifa olunarkən oradakılar himni ayaq üstə dinləməli və ya oxumalıdır;

◆ hərbi hissələrdə, hərbi gəmilərdə, daxili işlər və milli təhlükəsizlik orqanlarında Azərbaycan Respublikası Dövlət himninin ifa olunması, habelə himn ifa edilərkən hərbi qulluqçuların, daxili işlər və milli təhlükəsizlik orqanlarının sırası və rəis heyətinə aid şəxslərin əsgəri rəsm-təzim etməsi hərbi nizamnamələrlə və Azərbaycan Respublikasının müdafiə naziri, daxili işlər naziri və milli təhlükəsizlik naziri tərəfindən müəyyən edilən qaydalarla tənzimlənir.

◆ Azərbaycan Respublikası Dövlət himninin musiqisi və mətni "Əlifba" kitabının birinci səhifəsində (eləcə də digər dərsliklərdə) dərc olunur;

◆ Ümumtəhsil məktəblərində, texniki peşə, orta ixtisas məktəblərində, ali məktəblərdə və başqa tədris müəssisələrində yeni dərs ilinin birinci dərsi Azərbaycan Respublikasının Dövlət himninin öyrənilməsinə və ifasına həsr edilir;

◆ Respublika və beynəlxalq idman yarışları keçirilərkən Azərbaycan Respublikası Dövlət himninin ifa olunması qaydası respublika və beynəlxalq idman təşkilatlarının mövcud praktikası nəzərə alınmaqla müəyyən edilir;

◆ Respublika idarələri və təşkilatları xarici dövlətlərin ərazisində təntənəli tədbirlər keçirərkən Azərbaycan Respublikasının Dövlət himni Azərbaycan Respublikası Xarici İşlər Nazirliyinin müəyyən etdiyi qaydalara müvafiq surətdə, onların olduqları ölkənin praktikası və yerli adətləri nəzərə alınmaqla ifa edilir;

◆ Azərbaycan Respublikası Dövlət himninin daxili işlər və milli təhlükəsizlik orqanlarında, tədris müəssisələrində, idman yarışları zamanı, habelə Azərbaycan Respublikasının idarələri və təşkilatları tərəfindən xarici dövlətlərin ərazisində tədbirlər keçirilərkən ifa olunması qaydaları bu Əsasnamənin tələbləri əsas götürülməklə müəyyən edilir;

◆ Bu Əsasnamənin dəqiq yerinə yetirilməsinə nəzarət etmək dövlət orqanlarının, müəssisələrin, idarələrin, təşkilatların, siyasi partiyaların, ictimai birliklərin, həmkarlar ittifaqlarının və digər ictimai qurumların rəhbərlərinə həvalə olunur və s.

Məlumat üçün bildiririk ki, Azərbaycan Respublikasının Milli Məclisi özünün 7 mart 2000-ci il tarixli iclasında "Azərbaycan Respublikasının Dövlət himni haqqında Əsasnaməyə əlavələr edilməsi barədə" Azərbaycan Respublikası Qanunun layihəsini müzakirə edərək *mövcud Əsasnaməyə himnin mütləq ifa edilməli olduğu iki əlavə qaydanı (Azərbaycan Respublikasının Prezidenti Milli Məclisin iclasına gəldiyi zaman, eləcə də Milli Məclisin sessiyaları başlananda və qurtaranda himnin ifa olunması) da təsdiq etmişdir* (Bax: "Azərbaycan" qəzeti, 8 mart 2000, N 54).

P.S. Son vaxtlar mətbuatda himnimizin sözlərinin müəllifi ətrafında bir-birini təkzib edən yazılar dərc edilir. **"Himnimizin müəllifi kimdir?"** adı altında gedən müzakirədə fikrimizcə, məsələnin qoyuluşu doğru deyil. Çünki həmin müəlliflər nəzərə almırlar ki, himn, hər şeydən qabaq, musiqi əsəridir. Bu mənada **himnimizin müəllifi birmənalı şəkildə dahi Azərbaycan bəstəkarı Üzeyir Hacıbəyovdur.** O ki, qaldı himnimizin mətninin (sözlərinin) müəllifinin kimliyinə, deməliyə ki, mövcud qanunvericiliyə görə "Azərbaycan marşının sözləri istiqlal şairi Əhməd Cavadındır. Bu mövzuda diskussiyalara qoşulmadan problemin qoyuluşunun perspektivsizliyini qeyd etməklə kifayətlənirik. Çünki artıq 9 ilə yaxındır ki, Azərbaycan xalqı, xüsusən təhsil müəssisələrində təhsil alan Azərbaycan gəncliyi himnin sözlərinin müəllifi kimi Əhməd Cavadı artıq qəbul edib. Bundan sonra xalqın yaddaşından onu çıxarıb kim ilə "əvəzləmək" mümkünsüzdür. Görəsən, bu "əvəzləmə əməliyyatı" Azərbaycan dövlətçiliyinə, Azərbaycan mədəniyyətinə nə verə bilər? Bizcə, heç nə!...

## §5. AZƏRBAYCAN MİLLİ İDEOLOGİYASI VƏ DÖVLƏT RƏMZLƏRİ, ONLARIN ÖYRƏDİLMƏSİ YOLLARI

«Azərbaycanın suverenliyi, bütövlüyü və bölünməzliyi,... Azərbaycançılıq,... milli-mənəvi dəyərlərimiz, xalqımızın milli əxlaqi mentaliteti, ümumbəşəri dəyərlər və bütün bu dəyərlərin sintezi, respublikamızın ilk demokratik Konstitusiyası..., Azərbaycanın milli bayrağı, gerbi, himni - bütün bunlar, mənim fikrimcə, müstəqil Azərbaycanın milli ideologiyasının əsasını təşkil edən prinsiplərdir. Gənclərimizi təhsil, tərbiyə sahəsində... bu prinsiplər əsasında formalaşdırmaq, inkişaf etdirmək və fəaliyyətə cəlb etmək lazımdır. Hesab edirəm ki, bunlar Azərbaycan məktəblərinin, universitetlərinin, bütün təhsil ocaqlarının... vəzifəsidir».

**HEYDƏR ƏLİYEV**  
*Azərbaycan Respublikasının  
Prezidenti*

Hər bir müstəqil dövlətin özünəməxsus **milli ideologiyası-dövlətçilik ideologiyası** olur. Dövlətçilik tarixi ədəbiyyatından məlumdur ki, milli ideologiya hər bir dövlətin tipini müəyyənləşdirməklə yanaşı, onun daxili və xarici siyasətinin əsasını təşkil edir. Adətən, milli ideologiyasız dövləti kompassız gəmiyə bənzədirlər. Həqiqətən, milli dövlətçilik prinsiplərinə, milli-mənəvi və ümumbəşəri dəyərlərə, tarixi təcrübəyə əsaslanmayan milli ideologiya konsepsiyası olmadan müstəqil dövlətin idarə edilməsi və inkişafı çətinlik törədir. Lakin nəzərə almaq lazımdır ki, milli ideologiya siyasi ideologiyadan fərqli olaraq ayrı-ayrı qruplara, siniflərə, partiyalara deyil, bütöv millətə, vahid demokratik cəmiyyətə, müstəqil dövlətə, milli dövlətçiliyə xidmət edir. Başqa sözlə, milli ideologiya ayrı-ayrı siyasi partiyaların, siniflərin, qrupların arzusu ilə deyil, millətin əsrlər boyu davam edən tarixinin, mədəniyyətinin, dilinin, mənəvi həyatının, milli əxlaq və mentalitetinin, milli düşüncə tərzinin, dini və mifik görüşlərinin, inam və inanclarının sintezi şəklində yaranıb formalaşır, ümummilli maraqlara və vahid dövlətçilik təfəkkürünə əsaslanır. Bu baxımdan müstəqilliyinin onuncu ilini yaşayan Azərbaycan Respublikasının da ümummilli və ümumdövlət mənafeələrinə xidmət edən milli dövlətçilik ideologiyasının dövlət müstəqilliyinin rəmzləri ilə əlaqəsinin, milli ideologiyanın əsas təbliğ vasitəsi olan təhsil sistemi ilə olan münasibətlərinin, bütövlükdə milli ideologiyamızın təməl prinsiplərinin və tərkib hissələrinin gənclərə dərinləndirilməsinin sistem halında araşdırılması, bu məsələdə təhsil sisteminin vəzifələrinin müəyyənləşdirilməsi çox əhəmiyyətlidir.

Bəri başdan deməliyə ki, müstəqil Azərbaycanın milli ideologiyasının tarixi kökləri və təkamülü əski çağlarla əsləşsə də, onun bir milli azadlıq, milli müstəqillik ideoloji sistemi kimi formalaşması prosesi Azərbaycan xalqının XIX əsrin sonu və XX əsrin əvvəllərindəki milli azadlıq mübarizəsi tarixi ilə sıx bağlıdır. Keçən əsrin sonuna doğru əvvəllər milli maarifçilik, sonralar isə milli azadlıq ideologiyası kimi yaranmağa başlayan Azərbaycançılıq - milli ideologiyası, əvvəlki paraqraflarda dediyimiz kimi, özündə türkçülük (Azərbaycançılıq), müasirlik (Avropaçılıq, Qərbçilik), islamçılıq (Şərqiçilik), dünyəvilik, demokratiya kimi təməl prinsipləri əks etdirirdi. Bu dövrdə Azərbaycançılıq məfkurəsi imperiyaçılığa qarşı mübarizə müstəvisində yaranırdı. Çünki keçən əsrdə rus imperiyası «AZƏRBAYCAN» adını xəritələrdən silmiş, onun işlədilməsini yasaq etmişdi. Keçən əsrin sonu və yeni əsrin əvvəllərində «AZƏRBAYCAN» sözünün yenidən xalqımızın milli düşüncəsinə, dövlətçilik təfəkkürünə qaytarılması, «AZƏRBAYCAN» adının həm coğrafi, həm siyasi, həm də etnik termin kimi xalqın qan yaddaşında bərpası məsələsinin əzəli və əbədi düşmənlərimiz tərəfindən hansı maneələrlə üzləşdiyi tarixdən hamıya bəllidir...

Beləliklə, «XIX əsrin sonu - XX əsrin əvvəllərində Azərbaycan milli ideologiyası formalaşdı və tarixdə ilk dəfə 1918-ci ildə milli dövlətin - Azərbaycan Demokratik Cümhuriyyətinin yaranması ilə nəticələndi. Özündə türkçülük, islamçılıq və Qərb dəyərlərini birləşdirən həmin ideologiya Azərbaycançılıq idi» (Bax: N.Şəmsizadə. Azərbaycan ideologiyası, s. 38).

Bu da tarixi həqiqətdir ki, «Cümhuriyyət dövrü»ndə yaranan Azərbaycanın üçrəngli milli bayrağı da həmin ideologiyanın simvollaşdırılmış təzahürlərindən, əsas ünsürlərindən biri idi.

Lakin etiraf etməliyəm ki, Azərbaycan Xalq Cümhuriyyətinin hələ formalaşma, sabitləşmə dövrünü yaşayan milli müstəqillik ideologiyası Sovet Rusiyasının XI Ordusunun hərbi təcavüzü və milli dövlətimizin süqut etməsi ilə aradan qaldırıldı. Bütün bunlara baxmayaraq, milli dövlətçilik tariximizə şanlı səhifələr yazmış Azərbaycan Xalq Cümhuriyyəti «AZƏRBAYCAN» adına əbədi yaşarlılıq hüququ və statusu qazandırdı, Azərbaycançılıq - milli ideologiyasının gələcək inkişafının möhkəm təməlini qoydu...

Azərbaycan xalqı XX əsrdəki ikinci Respublika - Azərbaycan SSR dövründə tamamilə başqa ideologiya - kommunist ideologiyasının təsiri altında yaşadısa da, xalqımızı milli azadlıq, milli istiqlal idealları heç zaman tərk etmədi. Nəhayət, 1991-ci il oktyabrın 18-də Azərbaycan Respublikası 1920-ci il aprelin 27-də xarici hərbi müdaxilə nəticəsində itirilmiş dövlət müstəqilliyini yenidən bərpa etdi, XX əsrdə üçüncü Respublika - müstəqil Azərbaycan Respublikası dövrü başladı.

Müstəqilliyin ilk illərində müxtəlif orqanlarında milli ideologiyanın - müstəqil Azərbaycanın dövlətçilik ideologiyasının tarixi ənənələrini, milli-mənəvi və ümumbəşəri dəyərlərini saxlamaqla, müasir, sivil dünyanın təcrübəsini, çağdaş milli dövlət quruculuğunun prinsiplərini nəzərə almaqla, onun konsepsiyasının və proqramının hazırlanması ətrafında müəyyən diskussiyalar, müzakirələr getsə də, uğurlu nəticələr alınmadı. Milli ideologiyamızın aydın konsepsiyasının olmaması 90-cı illərin əvvəllərində müstəqil dövlətçilik, hüquqi-demokratik, dünyəvi, sivil dövlət quruculuğu sahəsində, xüsusən milli təhsilimizin məzmunu sahəsində əsaslı islahatların aparılmasına öz mənfi təsirini göstərdi...

Azərbaycan dövlətçiliyi sahəsində zəngin təcrübəyə, dərin dövlətçilik təfəkkürünə malik olan, özünün intellektual potensialında Şərq və Qərb dəyərlərini uğurla birləşdirən möhtərəm Heydər Əliyevin 1993-cü ilin iyununda xalqın tələbi ilə yenidən hakimiyyətə xilaskar missiyalı qayıdışı digər sahələrdə olduğu kimi, milli dövlətçilik ideologiyamızın da nəzəri əsaslarının, aydın konsepsiyasının hazırlanması yolunda əsaslı dönüşə imkan yaratdı. Əslində müstəqil Azərbaycanın milli dövlətçilik ideologiyasının yeni məzmunlu müasir konsepsiyasının əsas müddəaları möhtərəm Prezidentimizin müxtəlif nitq və çıxışlarında irəli sürülmüş, dövlətçiliyimizin tarixi ənənələri, beynəlxalq təcrübə əsasında milli ideologiyamızın əsas, təməl prinsipləri əsaslandırılmış, onun tərkib hissələri, aparıcı komponentləri müəyyənləşdirilmişdir.

Azərbaycan Respublikasının Prezidenti Heydər Əliyev təhsilin məzmununda milli ideologiyanın yeri və rolundan danışarkən hələ 1994-cü ilin avqustunda təhsil işçiləri ilə görüşündə bu sahədəki vəzifələri belə müəyyənləşdirir:

***"Dediym kimi, bizim milli ideologiyamızın konsepsiyası olmalıdır. Şübhəsiz ki, bu konsepsiya tarixi keçmişimiz, milli, mədəni, dini ənənələrimiz üzərində qurulmalıdır. Biz XX əsrdə cürbəcür mərhələlərdən keçdik, ayrı-ayrı ideologiyaların təsiri altında qaldıq. İndi xalqımız hər cəhətdən azaddır. Ona görə də lazımdır ki, ümumiyyətlə, düşünən beyinlərimiz, alimlərimiz və o cümlədən təhsil sahəsində çalışan müəllim ordusu milli ideologiyamızın formalaşması üçün öz fəaliyyətini göstərsin. Bu ideologiyani qurmaq, təşkil etmək, eyni zamanda əməli surətdə həyata keçirmək lazımdır".<sup>1</sup>***

Möhtərəm Prezidentimiz bu göstərişdən sonra da dövlət quruculuğu ilə bağlı müxtəlif çıxışlarında dəfələrlə müstəqil dövlətimizin milli ideologiyasının prinsiplərinə və tərkib hissələrinə dair nəzəri fikirlər söyləsə də, nəhayət, 1998-ci il oktyabrın 18-də Prezidentin andiçmə mərasimindəki nitqində, eləcə də həmin il noyabrın 23-də Sədri olduğu Yeni Azərbaycan Partiyasının yaranmasının 6 illiyinə həsr olunmuş yığıncaqdakı məruzəsində müstəqil Azərbaycanın milli ideologiyasının bitkin konsepsiyasını, onun əsas prinsiplərini aydın proqramını və strategiyasını verdi.

**Azərbaycan milli ideologiyasının həmin konseptual müddəaları, təməl prinsipləri və tərkib hissələri, əsasən, aşağıdakılardan ibarətdir:**

- ◆ *Azərbaycanın dövlət müstəqilliyinin, suverenliyinin möhkəmləndirilməsi, dönməzliyinin və əbədiliyinin təmin olunması;*
- ◆ *Azərbaycan xalqının bütövlüyünün, milli həmrəyliyinin təmin olunması; vətəndaş cəmiyyətinin formalaşması; Dünya azərbaycanlılarının "Azərbaycan" ideali ətrafında birliyinə nail olunması;*
- ◆ *Azərbaycanın iqtisadi müstəqilliyinin, sərbəst, azad bazar münasibətlərinin bərqərar olması, ölkəmizdə açıq cəmiyyətin formalaşmasına nail olunması;*

<sup>1</sup> Əliyev Heydər. Müstəqilliyimiz əbədidir, II cild, s. 172.

◆ Milli ideologiyamızın ifadə vasitəsi olan müstəqil Azərbaycanın dövlət dilinin - Azərbaycan dilinin hərtərəfli inkişaf etdirilməsi;

◆ Azərbaycan xalqının milli-mənəvi dəyərlərinin, milli mentalitetinin inkişaf etdirilməsi; türk dünyası, islam aləmi ilə əlaqələrin möhkəmləndirilməsi;

◆ Azərbaycanın müstəqil dövlətçiliyinin təməl ünsürlərindən olan milli mədəniyyətin geniş təbliği və inkişafının təmin edilməsi;

◆ Azərbaycançılığın milli ideologiyamızın prioritet, aparıcı amili kimi dərk edilməsi, **"Azərbaycançılıq - müstəqil Azərbaycanın milli dövlətçilik ideologiyasıdır!"** prinsipinin re-allaşmasının təmin edilməsi;

◆ Azərbaycanın ilk demokratik Konstitusiyasının milli dövlətçilik ideologiyasının əsas ifadə vasitəsi olması; Konstitusiyamızda insan və vətəndaş hüquq və azadlıqlarının təminatı;

◆ Azərbaycanın milli dövlətçiliyində ümumbəşəri dəyərlərin, dünyəvi, hüquqi-demokratik, sivil dövlət quruculuğu prinsiplərinin təmin edilməsi, həmin prinsiplərin tam bərqərar olunması;

◆ Azərbaycanın dövlətçilik atributlarının milli ideologiyanın tərkib hissələrindən biri olması; Azərbaycan Respublikasının dövlət rəmzlərinə - bayraq, gerb və himnə ölkə vətəndaşlarında, xüsusən gənclərdə hörmət və ehtiram hissələrinin aşılınması, dövlət müstəqilliyinin və milli azadlığın mənə və mahiyyətinin geniş təbliğ edilməsi;

◆ Azərbaycan milli ideologiyasının əsas prinsipləri və tərkib hissələrinin təhsil ocaqlarında təbliği və tədrisinin zəruriliyi;

◆ Azərbaycan milli ideologiyasının geniş təbliği, tədrisi, öyrədilməsi yolu ilə müstəqilliyimizin təminatçısı olacaq gənclərdə milli vətənpərvərlik hissələrinin, milliyətçilik (millətsevərlik) duyğularının, milli ruhun yüksəlməsinə nail olunması və s.

Möhtərəm Prezidentimiz cənab Heydər Əliyev yuxarıda sadalanan milli ideologiya prinsipləri, ünsürləri içərisində birinci yerdə dövlətçiliyi nəzərdə tutaraq deyir:

**"Bu milli ideologiya nədən ibarətdir? Birinci, dövlətçilik. Dövlətçilik bu gün və gələcəkdə bizim hər bir vətəndaşımızın, cəmiyyətin, dövlətin əsas vəzifəsidir. Dövlətçilik Azərbaycanın müstəqilliyini, ərazi bütövlüyünü qoruyub saxlamaqdır. Azərbaycanın müstəqilliyini möhkəmləndirməkdir... Bizim vəzifəmiz qarşıdakı dövrdə, illərdə Azərbaycanın müstəqilliyini qoruyub saxlamaqdır. Bütün başqa məsələlər bu çərçivədə olmalıdır. Ən yüksəkdə Azərbaycanın dövlət müstəqilliyini qoruyub saxlamaqdır"...** ("Azərbaycan qəzeti, 24 noyabr 1998-ci il).

Azərbaycan milli ideologiyasının əsasını, özəyini, mahiyyətini Azərbaycançılıq təşkil edir. Azərbaycançılıq ölkəmizin ilk demokratik Konstitusiyasının da ali dövlətçilik prinsiplərindən biridir. Yeri gəlmişkən deyək ki, 1988-ci ildə ABŞ-da məşhur siyasət alimi professor Everett Karl Laddın "Diaaloq" jurnalında dərc edilmiş "Konstitusiya və ideologiya" adlı məqaləsində 1987-ci ildə yaranmasının 200 illiyi tamam olmuş, dünyanın ən uzun ömürlü və sabit konstitusiyası sayılan Amerika Birləşmiş Ştatları Konstitusiyasının uzunömürlülüüyünün başlıca səbəbi kimi Əsas Qanunda "Amerikan birliyi və bərabərliyi" prinsipini əsas tutan **"Amerikaçılıq - Amerikanizm** olduğu göstərilir...

Bu mənada Azərbaycan Respublikası Konstitusiyasının və milli ideologiyasını da əsasında **Azərbaycançılıq** məfkurəsinin, ideyasının, amalının durduğunu möhtərəm Prezidentimiz Heydər Əliyev ümumiləşdirərək deyir:

**"Azərbaycan dövlətinin milli ideologiyasının özəyini, əsasını təşkil edən Azərbaycançılıqdır. Dövlətçilik, milli-mənəvi dəyərlər, ümumbəşəri dəyərlər - bunlar hamısı Azərbaycançılıq anlayışının tərkib hissələridir".** («Azərbaycan» qəzeti, 24 noyabr 1998-ci il).

Deməliyik ki, Azərbaycançılıq milli ideologiyamızın əsas amili olmaqla yanaşı, milli təhsilin, bütövlükdə milli siyasətin başlıca məsələsidir. Azərbaycançılıq - müstəqil, unitar və vahid Azərbaycan dövlətçiliyi idealının gerçəkləşməsinə, tarixin və taleyin hökmü ilə dünyanın müxtəlif ölkələrinə səpələnmiş soydaşlarımızın - azərbaycanlıların müqəddəs Vətən idealı, müstəqil Azərbaycan dövləti ətrafında, üçrəngli milli bayrağımız altında birləşmələrinə xidmət edir.

Azərbaycan milli ideologiyasının dövlət rəmzləri ilə əlaqəsinə gəldikdə deməliyik ki, dövlət ideologiyamızın tərkib hissələrindən biri kimi dövlət bayrağı, himni və gerbi əslində mahiyyətə milli dövlətçilik ideyalarının simvollaşdırılmış ifadə vasitələrindəndir. Milli ideologiyamızın prinsiplərindən danışarkən, Azərbaycan gənclərinin II Forumundakı nitqində möhtərəm Prezidentimiz Heydər Əliyev dövlət rəmzlərinin həmin ideoloji sistemdəki yerini, mövqeyini, rolunu belə müəyyənləşdirir:

**«Azərbaycanın suverenliyi, bütövlüyü və bölünməzliyi, ölkəmizin bütün vətəndaşlarının mənsub olduğu Azərbaycan xalqı, Azərbaycançılıq, ölkəmizin dövlət dili olan Azərbaycan dili, xalqımızın tarix boyu yaratdığı milli-mənəvi dəyərlərimiz, xalqımızın milli-əxlaqi mentaliteti, ümumbəşəri dəyərlər və bütün bu dəyərlərin sintezi, respublikamızın ilk demokratik Konstitusiyası, bu Konstitusiyada hər bir vətəndaş üçün**

*vəzifələr, vətəndaşlarımızın hüquqları, təminatları, Azərbaycan milli bayrağı, gerbi, himni - bütün bunlar, mənim fikrimcə, müstəqil Azərbaycanın milli ideologiyasının əsasını təşkil edən prinsiplərdir».* (Bax: Azərbaycan gənclərinin II Forumu. Bakı: «Azərbaycan» nəşriyyatı, 2000, s. 14).

Azərbaycan milli ideologiyasının prinsiplərinin aydın programını verən möhtərəm Heydər Əliyev daha sonra ideologiyanın həmin prinsiplərinin, tərkib hissələrinin təbliğində, tədrisində, öyrədilməsində təhsil müəssisələrinin, eləcə də gənclər təşkilatlarının vəzifələrini də göstərir:

*«Gənclərimizi təhsil, tərbiyə sahəsində, ailə həyatında bu prinsiplər əsasında formalaşdırmaq, inkişaf etdirmək və fəaliyyətə cəlb etmək lazımdır. Hesab edirəm ki, bunlar Azərbaycan məktəblərinin, universitetlərinin, bütün təhsil ocaqlarının, ölkəmizin gənclər təşkilatlarının, Təhsil Nazirliyinin, Gənclər və İdman Nazirliyinin, bütün hakimiyyət orqanlarının əsas vəzifəsidir. Gənclər bütün bu prinsiplər əsasında tərbiyələndirilməli, inkişaf etdirilməlidir. Onlar Azərbaycanın gələcəyini təmin etməlidirlər».* (Yenə orada, s.14).

Deməli, Azərbaycanın bütün təhsil, tərbiyə müəssisələrinin, gənclər təşkilatlarının başlıca vəzifəsi uşaqları, şagirdləri, tələbələri, bütövlükdə gəncləri müstəqil dövlətimizin milli ideologiyasının prinsipləri əsasında tərbiyələndirməkdən ibarət olmalıdır.

Müstəqil Azərbaycan artıq XXI əsrin astanasındadır. Möhtərəm Prezidentimizin dediyi kimi, «XXI əsr gənclərin əsridir. XXI əsr Azərbaycanda gənclərin müstəqil dövlətimizi qurub-yaratmaq və inkişaf etdirmək dövrüdür». (Azərbaycan Gənclərinin II Forumundakı nitqindən).

Bu gün Azərbaycanda təhsil sahəsində geniş miqyaslı islahatlar gedir. «Azərbaycan Respublikasının təhsil sahəsində islahat Proqramı»nda islahatın əsas strateji istiqamətlərindən biri də təhsilin məzmunca milli dövlətçilik, milli ideologiya prinsipləri əsasında yeniləşdirilməsidir. Bu sahədə Azərbaycan təhsilinin başlıca vəzifəsi möhtərəm Prezidentimizin belə bir konseptual göstərişini həyata keçirməkdən ibarətdir ki, «*Dövlət müstəqilliyinin xalqımıza bəxş etdiyi nemətlərdən biri də odur ki, biz artıq öz təhsil sistemimizi xalqımızın, mühitimizin tarixinə, mədəniyyətini, ənənələrinə uyğun qururuq. Doğrudur, bu proses çox mürəkkəb prosesdir... Burada dərslərin dəyişilməsi, yeni dərslərin yaranması xüsusi əhəmiyyət kəsb edir. Bilirəm, bu asan iş deyil. Bu bir çox amillərlə bağlıdır, onlardan asılıdır. Ancaq mən bu gün həm Təhsil Nazirliyinə, həm də Nazirlər Kabinetinə qəti təklif edirəm ki, onlar dərslərin dəyişilməsi, müstəqil Azərbaycanın tarixinə, həyatına uyğun yazılması işi daha ciddi məşğul olsunlar... Ancaq indi dərslər alan uşaqlar, gənclər gərək mütləq və mütləq bizim yeni dərslər əsasında oxusunlar»* («Azərbaycan məktəbi» jurnalı, 1997, № 5, s. 14)

Təhsil Nazirliyi möhtərəm Prezidentimizin həmin göstərişini əsas tutaraq Azərbaycan təhsilinin, xüsusən milli təhsilimizin təməli olan ümumi orta təhsilin məzmunca milli ideologiya prinsipləri əsasında qurulmasına, yeni dərslərin, ilk növbədə isə humanitar profilli dərslərin (Azərbaycan tarixi, Azərbaycan dili və ədəbiyyatı və s.) hazırlanmasına artıq başlamışdır. Ümumiyyətlə, yeni dərslərdə milli dövlətçilik ideologiyasının əsasını təşkil edən Azərbaycançılıq ideyasının, milli dövlət rəmzlərinin mahiyyətinin gənclərə dərinləndirilməsi, təhsilin məzmununda onlara xüsusi yer verilməsi ön plana çəkilmişdir.

Bu da həqiqətdir ki, milli ideologiyanın təbliğində, tədrisində, öyrənilməsində mədəniyyət və dil məsələləri dövlətçilik tarixində indiki kimi heç zaman diqqət mərkəzində olmamışdır. Bu, hər şeydən əvvəl, möhtərəm Prezidentimizin milli mədəniyyətə, dilə, elmə, təhsilə həqiqi dövlətçilik mənafeyindən yanaşması sayəsində mümkün olub. Türkiyə Cümhuriyyətinin qurucusu, böyük öndər Mustafa Kamal Atatürkün irəli sürüb gerçəkləşdirdiyi «**Dövlətin əsası kulturdür (mədəniyyətdir - M.M., Ə.Q.)**» formulası müstəqil Azərbaycanda möhtərəm Heydər Əliyevin timsalında özünün parlaq həllini tapır. İstər Azərbaycana əvvəlki rəhbərliyi dövründə, istərsə də müstəqil Azərbaycanın prezidenti olduğu indiki mərhələdə möhtərəm Prezidentimizin milli mədəniyyətimizə, tariximizə, dilimizə dair həyata keçirdiyi beynəlxalq səviyyəli tədbirlər (M. Füzulinin 500 illiyi, «Kitabi- Dədə-Qorqud» dastanlarının 1300 illiyi və s.) milli dövlətçiliyimizin inkişafı tarixinin şanlı səhifələrini təşkil edir. Əslində bütün bu işlər Azərbaycan milli ideologiyasının gerçəkləşməsinə, müstəqil dövlətçiliyimizin möhkəmlənməsinə, Azərbaycanın dünyada tanınmasına xidmət və kömək edir.

Bu mənada biz görkəmli tənqidçi Yaşar Qarayevin belə bir fikrinə tam şərik oluruq ki, «**Əsası və əməli təməli əsrin əvvəllərində - 1918-20-ci illərin Azərbaycan Xalq Cümhuriyyətinin nümunəsində qoyulan böyük «Azərbaycançılıq» ideyası öz tarixi, qanunauyğun varisini üçüncü Respublikanın - çağdaş suveren, demokratik Azərbaycanın və onun ümummilli öndərinin ( Heydər Əliyevin - M.M., Ə.Q.) timsalında tapmışdır**» (Bax: Azərbaycan Xalq Cümhuriyyəti: ədəbiyyat, dil, mədəniyyət quruculuğu. Bakı, 1998, s. 8).

Bu gün Azərbaycan təhsilinin qarşısında duran başlıca vəzifələrdən biri məhz Azərbaycan mədəniyyətinin, dilinin, təhsilinin, elminin böyük hamisi və təəssübkeşi möhtərəm Prezidentimiz Heydər Əliyevin konsepsiyasının verdiyi milli dövlətçilik ideologiyasının əsas tərkib hissələrinin, o cümlədən həmin ideologiyanın komponenti olan dövlətçilik atributlarının mahiyyətini müasir gənclərimizə dərinləndirilməsi



öyrətməkdən, onları milli ideologiya prinsiplərinə, dövlət rəmzlərinə hörmət və ehtiram ruhunda tərbiyə etməkdən ibarətdir.

Ümid edir və inanırıq ki, Azərbaycanın təhsil sistemi qarşıdan gələn, astanasında olduğumuz XXI əsrdə - «Təhsil əsri»ndə millətimizin, xalqımızın, gəncliyimizin intellektual səviyyəsinin daha da yüksəlməsinə nail olacaq, dövlət müstəqilliyimizin əbədiliyini, dönməzliyini, sarsılmazlığım təmin edəcək Azərbaycan vətənpərvərlərinin yetişdirilməsini təmin edəcəkdir.

## NƏTİCƏ

«Əsrin sonunda öz müstəqilliyini bərpa edən Azərbaycan Respublikası Xalq Cümhuriyyətinin varisi olaraq Üzeyir Hacıbəyovun və Əhməd Cavadın yaratdıqları dövlət himnini, Xalq Cümhuriyyətinin üçrəngli bayrağını və gerbini bərpa elədi. Bu dövlətçilik atributları bu gün də hər bir Azərbaycan vətəndaşı üçün olduqca əzizdir»

**HEYDƏR ƏLİYEV**  
*Azərbaycan Respublikasının*  
*Prezidenti*

Azərbaycan Respublikasının dövlət atributlarının, milli dövlət rəmzlərinin yaranması tarixi və müasir vəziyyətinə dair aparılan araşdırma və təhlillər aşağıdakı nəticələrə gəlməyə imkan verir:

Azərbaycan dövlətinin, Azərbaycan xalqının inkişafında müstəsna rol oynamış başa vurduğumuz XX əsr müstəqil milli dövlətçiliyimizin tarixinə də şanlı səhifələr yazmışdır. Belə ki, xalqımız əsrin əvvəllərində, yəni 1918-1920-ci illərdə əsas amalı, müqəddəs ideali «İNSANLARA HÜRRİYYƏT, MİLLƏTLƏRƏ İSTİQLAL!» olan, Şərqdə və türk dünyasında ilk demokratik dövlət kimi tanınan müstəqil Azərbaycan Xalq Cümhuriyyətini qurdu. Tarixən qısa ömürlü olmasına baxmayaraq, xalqımıza milli azadlığın nə olduğunu başa salan, milli istiqlalı dadızdıran, yoxdan milli müstəqillik simvolları - müqəddəs üçrəngli milli bayraq, dövlət gerbi, milli himn yaradan Azərbaycan Xalq Cümhuriyyəti hökuməti xarici hərbi müdaxilə nəticəsində süqut etdi...

Lakin tarix və zaman göstərdi ki, Azərbaycan Xalq Cümhuriyyətinin Azərbaycana səpdiyi milli azadlıq, milli müstəqillik toxumları uzun müddətdən sonra Vətənimizdə yenidən cücərdi, boy atdı və nəhayət, 1991-ci il oktyabrın 18-də Azərbaycan Respublikası yenidən 71 il əvvəl itirilmiş müstəqil milli dövlətçiliyini bərpa edərək dövlət müstəqilliyinə qovuşdu. «Azərbaycan Respublikasının dövlət müstəqilliyi haqqında Konstitusiyaya Aktı» ilə özünü Azərbaycan Xalq Cümhuriyyətinin qanuni varisi elan edən müstəqil Azərbaycan Respublikası «Cümhuriyyət dövrü»ndə yaradılan dövlətçilik atributlarını da yenidən dövlət rəmzləri kimi bərpa və qəbul etməklə milli dövlətçilik ənənələrinə dərinə bağlı olduğunu, milli-mənəvi dəyərlərə hörmətlə yanaşdığını, müasir hüquqi-demokratik, dünyəvi, sivil dövlət quraraq beynəlxalq birliyə qoşulmaq arzusunda olduğunu bütün dünyaya nümayiş etdirdi.

Müstəqil Azərbaycanın dövlət rəmzləri Azərbaycan Xalq Cümhuriyyətindən bizə miras qalmış tarixi milli-mənəvi və dövlətçilik dəyərlərdən biridir. Onların qorunması, yaşadılması və gələcək nəsillərə çatdırılması Azərbaycan dövlətçiliyinin müqəddəs vəzifəsidir.

Azərbaycan Respublikasının Dövlət bayrağı, gerbi və himni Vətənimizin milli müstəqilliyini, onun dövlət suverenliyini əks etdirən müqəddəs rəmzlər olub, ölkəmizin Əsas Qanununda - ilk demokratik Konstitusiyasında təsbit edilib, onlardan istifadə qaydaları və mexanizmi isə ölkəmizin müvafiq Konstitusiyaya Qanunları ilə tənzimlənir. Azərbaycan dövlətçiliyinin atributlarına, rəmzlərinə hörmət və ehtiramla yanaşmaq hər bir Azərbaycan Respublikası vətəndaşının Konstitusiyaya ilə müəyyən edilən vətəndaşlıq borcu və vəzifələrindən biri kimi müəyyənləşdirilib. Azərbaycan Respublikasının dövlət rəmzlərinin milli dövlətçilikdə və cəmiyyət həyatında rolu, əhəmiyyəti olduqca böyükdür. Azərbaycan cəmiyyətində dövlət atributlarının məzmun və mahiyyətinin geniş təbliğ edilməsi, xüsusən gənc nəslin bayrağa, gerbə, himnə məhəbbət ruhunda tərbiyə olunması ölkəmizdə vətəndaş cəmiyyətinin, milli həmrəyliyin, vətəndaş cəmiyyətinin formalaşmasına, əhali arasında vətənpərvərlik ruhunun yüksəlməsinə birbaşa xidmət edir. Buna görə də müstəqil Azərbaycanın bütün təhsil müəssisələrində, təlim-tərbiyə ocaqlarında dövlət müstəqilliyinin, milli azadlığın mənası, məzmunu çox geniş, dərin və sistemli şəkildə öyrədilməli, tədris edilməlidir. Bu baxımdan Azərbaycan dövlət müstəqilliyinin, suverenliyinin, milli azadlığının atributlarının, rəmzlərinin - bayraq, gerb və himnimizin ideya, məzmun və mahiyyətinin hər bir uşağa, məktəbliyə, tələbəyə, gəncə, bütövlükdə hər bir Azərbaycan vətəndaşına gərəyincə və yetərincə çatdırılması, onlarda dövlət simvollarına dərin hörmət və ehtiram hissələrinin aşılması milli təhsil sisteminin strateji vəzifələrindən biri olmalıdır. Azərbaycan təhsilinin məzmununda dövlətçilik atributlarının sistemli və ardıcıl şəkildə gənc nəsle öyrədilməsi və məktəblərimizdə tədrisi ön plana çəkilməlidir. Hesab edirik ki, Azərbaycan təhsilinin bütün pillələrində ayrı-ayrı fənlərin tədrisi zamanı, bütövlükdə tərbiyə

işinin təşkilində milli dövlətçilik atributlarının tədrisinə, təbliğinə, öyrədilməsinə xüsusi yer ayrılmalıdır. Əlbəttə, bu dövlət əhəmiyyətli məsələnin reallaşmasında təhsil müəssisələri ilə yanaşı, ölkəmizin bütün dövlət və qeyri-dövlət orqanları, ictimai-siyasi qurumlar, xüsusən gənclər təşkilatları da birgə fəaliyyət göstərməlidir. Ancaq etiraf etməliyik ki, dövlət rəmzlərinin təbliği, tədrisi və öyrənilməsində aparıcı qurum, heç şübhəsiz, təhsil sistemi, təhsil müəssisələridir. Çünki bu bir həqiqətdir ki, cəmiyyətdə hər şey təhsildən, məktəbdən, təlim-tərbiyə ocaqlarından başlayır...

Araşdırma və təhlil göstərir ki, dövlətçilik atributlarının təbliğində mühüm amillərdən biri də dövlət rəmzlərinin milli ideologiyanın digər komponentləri ilə qarşılıqlı əlaqədə, sistem halında öyrədilməsidir. Çünki **milli ideologiyanın tərkib hissələrindən biri olan dövlət rəmzləri əslində müstəqil milli dövlətçilik ideologiyamızın simvollaşdırılmış ifadə vasitələrindəndir. Dövlət rəmzləri milli ideologiyamızın digər komponentləri - Azərbaycanın müstəqilliyi, bölünməz bütövlüyü, unitarlığı, Azərbaycançılıq, milli-mənəvi və ümumbəşəri dəyərlər, xalqımızın milli mədəniyyəti və mentaliteti, hüquqi-demokratik, dünyəvi, çağdaş, sivil dövlət quruculuğu, türk dünyası və islam aləmi ilə əlaqələr, eləcə də digər məsələlərlə qırılmaz tellərlə bağlıdır. Onlarla əlaqələri nəzərə almadan dövlət rəmzlərinin - milli bayraq, gerb və himnin mahiyyətini açmaq sadəcə mümkün deyildir.** Bu baxımdan Azərbaycan təhsilinin bütün pillələrində təhsilin məzmununda milli ideologiyamızın bütün bu sadaladığımız tərkib hissələri geniş və sistemli tədris edilməlidir. Fikrimizcə, ali təhsil müəssisələrinin bütün fakültələrində, xüsusən humanitar profilli ixtisaslarda «Azərbaycan milli ideologiyası», «Azərbaycan dövlətçiliyi» və «Azərbaycan Respublikasının dövlət rəmzləri»ndən xüsusi kurslar keçilməlidir. Hesab edirik ki, məsələnin bu cür qoyuluşu dövlət müstəqilliyimizin əbədiliyini təmin edəcək Azərbaycan gəncliyinin vətənpərvərlik tərbiyəsində, milli ruhun yüksəlməsində, milliyyətçilik (millətsevərlik) düşüncəsinin formalaşmasında müstəsna rolu vardır.

Azərbaycan Respublikası yeni əsrin, yeni minilliyin astanasındadır. Xalqımızın taleyində bir çox qlobal tarixi hadisələrlə zəngin olmuş XX əsr başa çatır. Vətənimiz XXI yüzilliyə müstəqil dövlət kimi daxil olur. Tarixi realıq belədir ki, Azərbaycan Respublikası müstəqil dövlət kimi indi bütün dünyada tanınır. Dövlət müstəqilliyinin onuncu ilini yaşayan Azərbaycan qısa müddətdə Birləşmiş Millətlər Təşkilatının, Avropa Təhlükəsizlik və Əməkdaşlıq Təşkilatının, Avropa Şurasının, İslam Konfransı Təşkilatının, Müstəqil Dövlətlər Birliyinin, Türk Dövlətləri Birliyinin, Qara Dəniz Ölkələri İqtisadi Əməkdaşlıq Təşkilatının, Beynəlxalq Valyuta Fondunun, İslam İnkişaf Bankının və bir sıra digər beynəlxalq qurumların tam hüquqlu üzvü olmuş, Avropa Birliyi, Avropa Parlamenti kimi nüfuzlu beynəlxalq təşkilatlarla qarşılıqlı faydalı əməkdaşlıq əlaqələri qurmuşdur.

Bütün bu uğurlar Azərbaycan Respublikasının Prezidenti möhtərəm cənab Heydər Əliyevin apardığı müdrik daxili və xarici siyasət nəticəsində qazanılmış, dövlətimizin müstəqilliyinin möhkəmlən-dirilməsi, təhlükəsizliyinin və ərəzi bütövlüyünün təmin olunması, bütün ölkələrlə hərtərəfli, bərabərhüquqlu və qarşılıqlı faydalı münasibətlər qurmaq yolunda böyük nailiyyətlər əldə edilmişdir. Bu gün biz fəxr edirik ki, Azərbaycanın üçrəngli milli bayrağı dünyanın 180-dən artıq dövlətin bayraqları ilə yanaşı Birləşmiş Millətlər Təşkilatının qərargahı qarşısında dalğalanır, himnimizin əzəmətli sədaları dünyanın müxtəlif guşələrindən gəlir. Beynəlxalq Olimpiya yarışlarında bayrağımız qaldırılır, himnimiz səslənir.

Azərbaycan bayrağı artıq ikinci ildir ki, dünyanın ən uca zirvəsində - Everestdə dalğalanmaqdadır. Ulu Tanrıdan diləyimiz budur ki, milli müstəqilliyimizin müqəddəs rəmzləri olan üçrəngli dövlət bayrağımız başlarımız üzərində əbədi dalğalansın, milli himnimiz daim səslənsin! Amin!!!

## **II BÖLMƏ**

### **AZƏRBAYCAN RESPUBLİKASININ DÖVLƏT RƏMZLƏRİNƏ DAİR SƏNƏDLƏR və MATERİALLAR**

**YENİ DƏRS İLİNİN BAŞLANMASI**  
**MÜNASİBƏTİLƏ BAKIDAKI 18 NÖMRƏLİ MƏKTƏBDƏ**  
**KEÇİRİLƏN GÖRÜŞDƏKİ**

**NİTQİ**

(Bakı şəhəri, 1 sentyabr 1997-ci il)

- Əziz balalar, uşaqlar, şagirdlər, tələbələr!
- Hörmətli müəllimlər, valideynlər!

Mən Sizi bu ümumxalq bayramı, ölkəmizdə bütün təhsil ocaqlarında tədris ilinin başlanması münasibətilə ürəkdən təbrik edirəm, Sizə təhsilinizdə, dərsinizdə və bütün həyatınızda uğurlar arzulayıram.

Bu gün həqiqətən ölkəmiz və xalqımız üçün böyük bayramdır. Bu, hər bir ailəyə, insana aid olan gündür. Kiminsə ilk övladı bu gün məktəbə ayaq basır, kiminsə artıq bir neçə uşağı məktəbə gedir, müxtəlif siniflərdə yenidən dərsə başlayır, kiminsə nəvələri məktəbə gedirlər. Bəzilərinin övladları orta məktəbi qurtarıb ali təhsil almaq üçün universitetlərə, institutlara gedirlər.

Bu gün respublikamızın, ölkəmizin hər bir guşəsində, hər bir evdə, ailədə əlamətdar gündür. Bu gün məhz xalqımızın uşaqdan böyüyə qədər təhsil almasına, inkişaf etməsinə həsr olunduğuna görə hər bir vətəndaş üçün, eyni zamanda dövlətimiz, xalqımız üçün əziz gündür. Ona görə bu gün qiymətlidir.

Bu gün Azərbaycanı hər yerdə gül-çiçək, şən əhval-ruhiyyə, sevinc əhatə edir. Çox şadam ki, bu gün mən ümumiyyətlə, harada olursa olsun, daim bayram kimi qeyd edərək, eyni zamanda məhz bu gün sizinlə bir yerdəyəm, bu günü 18 nömrəli məktəbin şagirdləri, müəllimləri ilə birlikdə qeyd edirəm.

Respublikamızda son illər mövcud olan çətinliklər artıq aradan götürülüb, məktəblərimiz normal fəaliyyət imkanı əldə edərək işləyirlər. Keçmiş zamanlarda olduğu kimi, məktəblərimiz bu il də şagirdlərin qəbul edilməsinə lazımi hazırlıq işləri görüblər. Bəzi yerlərdə yeni məktəb binaları açılıb, inşa edilib, istifadəyə verilibdir. Məktəblərin qapılan bütün şagirdlərin üzünə açılıbdır. Bu, ölkəmizin həyatının sərbəstləşməsi və normallaşmasının ən mühüm əlamətlərindən biridir.

Ona görə bunu xüsusi qeyd edirəm ki, 1988-89-cu illərdən bəri respublikamızın başına gələn bəlalar, Ermənistanın Azərbaycana etdiyi hərbi təcavüz ilə əlaqədar olaraq, eyni zamanda ölkəmizin daxilində yaranmış qarmaqarışlıq, özbaşınalıq, qanunsuzluğa görə həyatımızın çox sahəsində, o cümlədən təhsil sahəsində də işlər pozulmuşdu. Məktəblərin də fəaliyyəti zəifləmişdi, hətta sıfır dərəcəsi-nə enmişdi. Respublikamızda o illər hökm sürən cinayətkarlıq, özbaşınalıq, bəzən hətta valideynləri o qədər vahiməyə salmışdı ki, onlar uşaqlarını məktəbə yola sala, göndərə bilmirdilər. Məlumdur ki, o illər ailələrin çoxunda uşaqların təhsil alması prosesi müəyyən qədər dayanmışdı.

Mən məmnuniyyətlə qeyd edirəm ki, respublikamızı bu əzab-əziyyətə salan belə hallar artıq keçmişdə qalıbdır. Biz o halları aradan götürdük, respublikamızda əmin-amanlıq, insanlara rahatlıq yaratdıq, cinayətkar qrupları aradan götürdük. İndi görürsünüz ki, Azərbaycanın hər bir yerində, guşəsində bizim məktəblər sərbəst fəaliyyət göstərir, gənclər, uşaqlar sərbəst təhsil alırlar.

Bu bizim son illər respublikamızın həyatında əldə etdiyimiz nailiyyətlərdən ən əhəmiyyətlisidir. Çünki başqa sahələrdə geriliyə, çatışmazlığa müəyyən qədər dözmək olar, o halların vurduğu zərərləri tezliklə aradan qaldırmaq olar. Amma xalqın, millətin təhsil sistemini qırmaq olmaz. Bu, elə bir işdir ki, ardıcıl surətdə davam etməlidir. Bir il belə fasilə olsa, millətə, xalqa böyük zərbələr vura bilər. Biz bu zərbələri aldıq və onların ağır nəticələrini də görürük. Ancaq bu gün hamımız şad olmalıyıq ki, təhsil sistemində qayda-qanun yaranıbdır, məktəblərimiz işləyir və hər bir valideyn də öz uşağını məktəbə rahat göndərir, onun təhsili ilə məşğul olur.

Azərbaycanda təhsil böyük yer tutur. Təsəvvür edin, ölkəmizdə bu gün 130 min uşaq ilk dəfə məktəb astanasından keçib, sinifdə oturub dərsə başlayacaqdır. Bu il bizim orta məktəblərdə bir milyon 560 min uşaq oxuyacaqdır. 160 min müəllim - böyük bir ordudur - orta məktəblərdə dərsə başlayacaqdır.

Ali məktəblərimizdə də qəbul normal keçibdir. Bu il Azərbaycanın ali məktəblərinə, universitetlərinə 19 min gənc qəbul olunubdur. Bütün ali məktəblərimizdə bu il 89 min, texnikumlarda 25 min tələbə, texniki peşə məktəblərində təxminən 25 min şagird təhsil alacaqdır. Bu rəqəmlər onu göstərir ki, Azərbaycanda gənclərin hamısı təhsil ilə əhatə olunubdur. Bu rəqəmlər onu göstərir ki, Azərbaycanın gələcəyi üçün yaxşı əsas yaradıq, qururuq. Bu rəqəmləri nəzərinizə çatdıraraq bildirmək istəyirəm ki, bunlar hamısı müstəqil Azərbaycan Respublikasının iftixar edə biləcəyi göstəricilərdir. Hər bir xalqın səviyyəsini onun bilik səviyyəsi müəyyən edir. Bilik səviyyəsinə də nail olmaq üçün təhsil daim mövcud olmalıdır və o, ardıcıl surətdə inkişaf etməlidir. Biz buna nail olmuşuq və ümidvaram ki, bundan sonra da bu məsələ diqqət mərkəzində olacaqdır. Biz gələcəkdə Azərbaycanın təhsilinin daha da təkmilləşməsinə, keyfiyyətinin yüksəlməsinə nail ola biləcəyik.

Mən bu gün Azərbaycanın müəllim ordusuna hörmət və ehtiramımı bir daha bildirirəm və bəyan edirəm ki, cəmiyyətimizdə Azərbaycan ziyalılarının içərisində müəllimlər xüsusi yer tuturlar, hörmətə layiqdirlər və xüsusi qayğı ilə əhatə olunmalıdırlar. Mən ümidvaram ki, həm orta məktəblərdə, həm ali məktəblərdə müəllimlərimiz gələcəkdə də öz peşələrinə sadıq olacaqlar, öz biliklərini daha da təkmilləşdirəcəklər. Müəllimlərimizin səyi nəticəsində bizim təhsil sistemi daha da təkmilləşəcək, bunların hamısı azad, müstəqil Azərbaycanın gələcəyinə xidmət edəcəklər.

Əziz balalar, uşaqlar! Siz xoşbəxtsiniz! Ona görə xoşbəxtsiniz ki, artıq təhsil almağa başlayırsınız, ya da alırsınız. Ona görə xoşbəxtsiniz ki, Siz müstəqil Azərbaycanın məktəblərində təhsil alırsınız. Dövlət müstəqilliyinin xalqımıza bəxş etdiyi nemətlərdən biri də odur ki, biz artıq öz təhsil sistemimizi xalqımızın, millətimizin tarixinə, mənəviyyətinə, ənənələrinə uyğun qururuq. Doğrudur, bu proses çox mürəkkəb prosesdir. Bu proses qısa bir müddətdə başa çatma bilməyəcəkdir. Bu gün təhsil sahəsində çalışan bütün vətəndaşlara, müəllimlərə, təhsil müəssisələrinin rəhbərlərinə müraciət edərək xahiş edirəm ki, onlar tezliklə təhsil sistemində işlərini müstəqil Azərbaycanın prinsipləri əsasında qurulmasına nail olsunlar. Burada dərslərin dəyişilməsi, yeni dərslərin yaranması xüsusi əhəmiyyət kəsb edir.

Bilirəm, bu, asan iş deyil. Bu bir çox böyük amillərlə bağlıdır, onlardan asılıdır. Ancaq mən bu gün həm Təhsil Nazirliyinə, həm də Nazirlər Kabinetinə qəti təklif edirəm ki, onlar dərslərin dəyişilməsi, müstəqil Azərbaycanın tarixinə, həyatına uyğun yazılması işi ilə daha da ciddi məşğul olsunlar. Çünki məktəblərdə tarix, ədəbiyyat dərsləri, humanitar sahəyə aid başqa dərslər köhnə dərslərlə əsasında aparılırsa, onlar bizə xeyir gətirmir. Onsuz da keçmiş zamanda həmin dərslərlə təhsil alan insanlar hələ var, onların zehində, fikrində dəyişilmə prosesi gedir və getməkdədir. Ancaq indi dərs alan uşaqlar, gənclər gərək mütləq və mütləq bizim yeni dərslərlə əsasında oxusunlar.

Biz yeni əlifbaya - latın əlifbasına keçmişik. Mən hiss edirəm ki, latın əlifbasının tətbiqi çox ləng gedir. Hesab edirəm ki, bu işləri də sürətləndirmək lazımdır. Yaşlı nəsil kiril əlifbası ilə oxuduğuna görə latın əlifbasını oxumaqda çətinlik çəkir. Bildirmək istəyirəm ki, burada heç bir çətin iş yoxdur. Latın əlifbası ilə kiril əlifbası arasında fərq o qədər də böyük deyildir. Sadəcə, mən yaşlı nəslə müraciət edib deyirəm ki, bir balaca özünüzi əziyyətə salın və tezliklə bu kiril əlifbasından xilas olun.

Bizim bu günümüz, gələcəyimiz məhz latın əlifbası ilə bağlıdır. Nəşriyyata da bu gün müraciət edirəm ki, kitabların hamısı latın əlifbası ilə çap olunsun. 1939-cu ildən indiyə qədər yazılan kitabların hamısı kiril əlifbası ilə buraxılıb. Bu illərdə bizim ədəbiyyatımızda, mədəniyyətimizdə, tariximizdə, elmimizdə çox böyük nailiyyətlər, ixtiralar əldə olunubdur. Bunların hamısı öz əksini kitablarda tapıbdir. Bizim kitabxanalar belə kitablara doludur. Şübhəsiz ki, bunlardan bu gün də, on illər sonralar da istifadə etməli olacaqlar. Əgər biz tezliklə bütün sahələrdə latın əlifbasına keçməsək, gecikmiş olacağıq. Bu işlər məktəblərdə, xüsusilə təşkil olunmalıdır. Mən, Təhsil Nazirliyindən, bütün məktəblərdən bunu tələb edirəm.

***Məktəblərimizdə Azərbaycanın dövlət müstəqilliyinin, azadlığının mənası, məzmunu çox geniş tədris olunmalıdır. Bu, çox əhəmiyyətlidir, çünki vətənpərvərlik hissləri insanlara uşaq vaxtından aşılanmalıdır. Xalqımızın təbii xüsusiyyəti ondan ibarətdir ki, xalqımız vətənpərvərdir. O, ananın bətnində vətənpərvərlik hisslərini özündə toplayır.***

***Tədrisin, tərbiyənin bu sahədə çox böyük əhəmiyyəti vardır, xalqımızı, millətimizi, gənclərimizi vətənpərvərlik hissi ilə tərbiyə etmək təhsilin əsas istiqaməti, hissəsi, məktəblərimizin, müəllimlərimizin borcudur. Siz uşaqlara hərtərəfli təhsil verməlisiniz. Uşaqlar gərək orta məktəblərdə bütün fənləri mənimsəsinlər. Bunların hamısı ilə bərabər bizim xalqımızın zəngin tarixini, mədəniyyətini, mənəviyyatını, mənəvi dəyərlərini uşaqlara öyrətmək, çatdırmaq, uşaqları məhz həmin ənənələr ruhunda tərbiyə etmək müəllimlərin müqəddəs borcudur. Mən arzu edərdim ki, müəllimlər bunu heç vaxt unutmasınlar.***

***Burada olan imkanların hamısından istifadə etmək lazımdır. Bu sırada mən hesab edirəm ki, məktəblərdə Azərbaycanın müstəqilliyinin atributları yaxşı təbliğ olunmalıdır. Azərbaycanın dövlət müstəqilliyini təmsil edən Azərbaycanın bayrağına münasibət, onun müqəddəsliyi hər bir çocuqda, yeniyetmədə daxildən olmalıdır. Azərbaycanın bayrağı sadəcə bayraq deyil. O, bizim dövlətçiliyimizin,***

*müstəqilliyimizin rəmzidir. Keçmişdən qalan ənənələrə görə bu bayrağa o qədər də əhəmiyyət verilmirdi, bu bayraq müəyyən qədər formal xarakter daşıyırdı. Ancaq indi biz yeni bir həyatdayıq. Biz öz müstəqil dövlətimizdəyik, ölkəmizdəyik. Hansı ölkəyə gediriksə gedək, Azərbaycanın bayraqlarının o ölkədə asılması həm Azərbaycanın orada təmsil olunmasını göstərir, həm də bizim ölkəmizi tanıdır, eyni zamanda bizdə böyük iftixar hissi doğurur.*

*Mən çox ölkələrə gedirəm. Hava limanında Azərbaycan bayraqlarını görəndə həddindən artıq sevinirəm. Yaşadığım iqamətgahın, əyləşdiyim avtomobilin üstündə Azərbaycan bayrağını, hansı bir yerə danışığa gedəndə Azərbaycan bayrağını görürəm. Bu bizim müstəqil dövlətimizin rəmzidir. Ona görə də gərək hər bir Azərbaycan vətəndaşı, xüsusən gənc nəsil bunu dərk etsin, qiymətləndirsin. Onda bayrağa olan məhəbbət eyni zamanda Vətənə, xalqa, dövlətə olan məhəbbətə bərabər olsun. Gərək hər bir evdə Azərbaycan dövlətinin bayrağı olsun, hər bir ailə Azərbaycan bayrağına itaət etsin. Bu bayraq tək rəsmi yerlərdə yox, idarələrdə, küçələrdə, saraylarda, məktəblərdə yox, gərək hər bir ailənin həyatının əziz bir hissəsi olsun.*

*Azərbaycanın gerbini təbliğ etmək lazımdır. Azərbaycanın gerbi bayraq ilə bərabər, bizim dövlət müstəqilliyimizi təmsil edən atributdur. Azərbaycanın gözəl himni var. Bu gün Azərbaycanın milli dövlət himni burada səsləndi Sevindiricidir ki, bu himn hələ 1918-ci ildə yazılıbdır. Bunun müəllifi bizim böyük bəstəkarımız Üzeyir Hacıbəyovdur. Himnimizin sözlərini böyük şairimiz Əhməd Cavad yazıbdir. Onun musiqisi də çox gözəldir, sözləri də çox mənalıdır, gözəldir.*

*Mən xarici ölkələrə səfər edərkən hər yerdə iki himn çalınır -Azərbaycanın himni, bir də getdiyimiz ölkənin himni, hər ölkənin himni özünə görə əzizdir. Öz xalqının musiqisini, mənəvi xüsusiyyətlərini əks etdirir. Bu təbiüdür. Ancaq mən hər yerdə müqayisə edib görürəm ki, bizim himnin müəllifləri bu himni nə qədər böyük məharətlə yaradıblar. Hər dəfə xarici ölkələrdə bu himni dinləyərkən mən yenidən iftixar hissi duyuram. Ancaq himni dinləmək yox, onu oxumaq lazımdır. Bizdə təəssüf ki, bu ənənə yaranmayıbdır. Himni dinləyirik, amma onun sözləri var. Mən hesab edirəm ki, bu bizim həyatımızda çatışmazlıqdır. Himn çalınan vaxt insanlar bu himnin sözlərini oxumalıdırlar. Bunun əhəmiyyəti var. Biri var ki, onu dinləyəsən, biri də var ki, o mahnının, musiqinin sədaları altın-da o sözləri tələffüz edəsən, oxuyasan. Bunlar da insanlarda vətənpərvərlik hissənin daha da möhkəmlənməsinə kömək edir. Eyni zamanda bu, ona görə vacibdir ki, himnimizə xüsusi hörmətin təzahürüdür. Ona görə də mən bütün məktəblərin - ali və orta məktəblərin qarşısında vəzifə qoyuram ki, qısa bir müddətdə bütün şagirdlər, tələbələr, müəllimlər Azərbaycanın himnini oxusunlar. Bunu siz necə təşkil edəcəksiniz - məndən yaxşı bilirsiniz. Ancaq bunu təşkil etmək lazımdır ki, hər bir insan himni oxuya bilsin, həm də məharətlə oxusun.*

Mən bunu tək məktəblilər üçün demirəm, bütün cəmiyyət üçün deyirəm. Ola bilsin ki, mən bu yaxınlarda bu barədə bir sərəncam da verməyə məcbur olacağam ki, bu işlər yerlərdə təşkil edilsin. Ancaq cəmiyyətdə hər şey məktəbdən, təhsildən başlayır. Ona görə də mən bu fikri məhz burada - məktəbdə, təhsil işçilərinin qarşısında deyirəm. Bu da sizin vəzifələrinizdən biridir. Arzu edərdim ki, bunu qısa müddətdə həyata keçirəsiniz və mənə məlumat verəsiniz.

Bu, çox lazımdır, vacibdir. Ancaq məktəbin, müəllimlərin ən əsas vəzifəsi bizim cəmiyyətimizə, xalqımıza, ölkəmizə dəyərli vətəndaşlar hazırlamaqdır. Bu günkü bu körpələr gələcəyin böyük vətəndaşlarıdır.

Müəllim vəzifəsi ona görə şərəflidir ki, o cəmiyyət üçün ən dəyərli, bilikli, zəkalı, tərbiyəli vətənpərvər vətəndaşlar hazırlayır. Şübhəsiz ki, birinci növbədə müəllim özü bu xüsusiyyətlərə malik olmalıdır, daim özünü də təkmilləşdirməlidir, öz üzərində işləməlidir. Öz üzərində işləməyən müəllim yaxşı müəllim ola bilməz. Bizim müəllimlərin əksəriyyəti ona görə yaxşıdırlar ki, onlar daim öz üzərində işləyir, tədris etdiyi fənni dərindən öyrənirlər, ictimai-siyasi sahədə biliklərini artırır və günü-gündən özlərini təkmilləşdirirlər. Məktəb elə bir prosesdir, orqanızdır ki, burada hamı - şagird də, tələbə də, müəllim də, bütün kollektiv də inkişafdadır.

Mən Sizin hamınıza bu çox şərəfli vəzifələrin yerinə yetirilməsində uğurlar arzulayıram. Ümidvar olduğumu bildirmək istəyirəm ki, Azərbaycanın ali təhsil, ümumi orta təhsil sistemində indi baş verən müsbət dəyişikliklər möhkəmlənəcək, güclənəcək və məktəblərin, ali təhsil ocaqlarının işində olan nöqsanlar, çatışmazlıqlar, qüsurlar, bəzi qanun pozuntuları ardıcıl surətdə aradan götürüləcəkdir.

Sizi əmin edirəm ki, müstəqil Azərbaycan Respublikasında təhsil, tərbiyə işi dövlətin əsas vəzifəsidir, dövlətin başçısı - Prezidentin xüsusi qayğısı altındadır və onun əsas vəzifələrindən biridir. Mən çalışacağam ki, bundan sonra da bu vəzifəmi layiqincə yerinə yetirim. Ümidvaram ki, siz də öz vəzifənizi layiqincə yerinə yetirəcəksiniz.

Bu əlamətdar gün münasibətilə Sizi bir daha təbrik edirəm, Sizə cəsaətliliyi, səadət arzulayıram. Yeni dərs ilinin başlanması münasibətilə bütün Azərbaycan məktəblilərini, balalarını, övladlarını, bütün Azərbaycan müəllimlərini təbrik edirəm. Hamıya cəsaətliliyi, səadət arzulayıram. Sağ olun!

*(«Azərbaycan müəllimi» qəzeti, 04.09.1997).*

**HEYDƏR ƏLİYEV**  
*Azərbaycan Respublikasının*  
*Prezidenti*

**AZƏRBAYCAN XALQ CÜMHURİYYƏTİNİN**  
**80 İLLİK YUBİLEYİNƏ HƏSR OLUNMUŞ**  
**TƏNTƏNƏLİ MƏRASİMDƏKİ**

**NİTQİNDƏN**

(Bakı şəhəri, 27 may 1998-ci il)

... Azərbaycan Xalq Cümhuriyyəti yaşadığı dövrdə böyük işlər görmüşdür. Ən əsası ondan ibarətdir ki, dünyanın bütün Şərq, müsəlman aləmində ilk dəfə Azərbaycanda demokratik üsuli-idarə prinsiplərinə əsasən dövlət, hökumət yaratmış, beləliklə də Azərbaycanda həm müstəqilliyin əsasını qoymuşlar, həm də Azərbaycanda demokratiyanın, demokratik dövlət üsuli-idarəsinin əsasını qoymuşlar. Bunlara görə və bütün başqa sahələrdə göstərdiyi xidmətlərə görə Azərbaycan Xalq Cümhuriyyətinin qısa bir zamanda gördüyü işlər yüksək qiymətləndirilir. Ümidvaram ki, bu dövr Azərbaycanın tarixində parlaq səhifələr kimi daim yaşayacaq və gələcək nəsillər də ilk Azərbaycan Xalq Cümhuriyyətinin fəaliyyətinə yüksək qiymət verəcəklər.

Bu gün, bu bayram günü Azərbaycan Xalq Cümhuriyyətinin yaradıcılarının və Azərbaycan Xalq Cümhuriyyətinin iki illik fəaliyyətini təmin edənlərin hamısını böyük minnətdarlıq hissi ilə yad edirik. Onlar həqiqətən vətəndaşlıq şücaəti göstərirlər, həqiqətən öz xalqı, milləti qarşısında böyük qəhrəmanlıq nümunələri göstərirlər. **Xalq Cümhuriyyətinin yaradıcıları - Məmməd Əmin Rəsulzadə, Fətəli xan Xoyski, Əlimərdan bəy Topçubaşov, Nəsim bəy Usubbəyov, Həsən bəy Ağayev, Xalq Cümhuriyyətinin ilk Milli Şurasının bütün üzvləri, Xalq Cümhuriyyəti Hökumətinin üzvləri Azərbaycan xalqı qarşısında böyük xidmətlər göstərirlər. Xalqımız onların xidmətlərini bu gün minnətdarlıq hissi ilə yad edir. Onların gördüyü işlər və əziz xatirələri Azərbaycan xalqının qəlbində əbədi yaşayacaqdır...**

Böyük Üzeyir Hacıbəyov 1919-cu ildə, bu gün hər dəfə sevinclə dinlədiyimiz İstiqlal Marşını - müstəqil Azərbaycan Respublikasının dövlət himnini yaratmışdır. Üzeyir Hacıbəyov o vaxt dərk edirdi, anlayırdı ki, bu, xalqa lazımdır. Bu gün fürsətdən istifadə edərək demək istəyirəm ki, o dövrün çətinliklərinə, Üzeyir Hacıbəyovun da nisbətən gənc olmasına baxmayaraq, o, çox gözəl, əzəmətli dövlət himni yaratmışdır. İndi, biz başqa ölkələrlə əlaqələr qurduğumuz zaman, onların da himnlərini diqqətlə, hörmətlə dinləyirik. Mən hər dəfə ayrı-ayrı ölkələrdə Üzeyir Hacıbəyovun musiqisi ilə yaradılmış himnin səsləndiyini duyarkən qürur hissi keçirirəm. Təkcə ona görə yox ki, müstəqil Azərbaycanın dövlət himni dünyanın bir çox ölkələrində səslənir və Azərbaycanın dövlət bayrağı qalxır. Bir də ona görə ki, həqiqətən, himnin musiqisi çox cazibədardır, gözəldir.

Üzeyir Hacıbəyov 1937-ci ildə, repressiya illərində özünün şah əsərini - «Koroğlu» operasını yaratmışdır. «Koroğlu» operasının uvertürası himnə bərabər bir əsərdir. Təsadüfi deyildir ki, «Koroğlu» operasının uvertürası çalınarkən xalqımız çox hallarda onu himn kimi qəbul edir.

Təkcə bu faktı gətirməklə mən onu bir daha təsdiq etmək istəyirəm ki, bütün çətinliklərə baxmayaraq, o illərdə Azərbaycan inkişaf etmişdir...

*(«Azərbaycan» qəzeti, №121, 28.05.1998)*



**AZƏRBAYCAN HİMNİ HAQQINDA**  
**(Respublikanın təhsil işçiləri və ali məktəblərə daxil olmuş**  
**tələbələrlə görüşdəki nitqindən**

*(Bakı şəhəri, 31 avqust 1999-cu il)*

Əziz dostlar!

Bu gün bizim bu görüşümüz başlanarkən tələbələr və salonda olan bəzi şəxslər Azərbaycanın dövlət himnini oxudular. Bu çox sevindirici haldır. Biz hələ bir neçə il bundan öncə Azərbaycanın dövlət himninin bütün məktəblərdə, universitetlərdə, digər təhsil ocaqlarında öyrənilməsi və daim oxunması haqqında öz qərarımızı vermişdik. Təbii ki, keçmişimizə baxanda bu, o qədər də asan deyildir, qeyri-adi haldır. Çünki bizim yaşadığımız keçmiş illərdə Azərbaycanın himni -onun musiqisi də, sözləri də olubdur. Bu himnin musiqisini bəzi təntənəli mərasimlərdə eşitmişik. Amma təəssüf olsun ki, sözlərini heç vaxt eşitməmişdik. Çünki himn oxumaq adəti yox idi. Bir də ki, biz elə bir ölkədə yaşayırdıq ki, iki himn var idi - onun biri Sovet İttifaqının, digəri Azərbaycanın himni idi. Ona görə də birisini oxuyub, o birini oxumasaydın mümkün olmazdı. Onların ikisini də oxumaq yəqin ki, ağır olardı. Amma səbəb təkcə bundan ibarət deyildi. Əsas səbəb ondan ibarət idi ki, o dövrdə himn formal xarakter daşıyırdı. Formal xarakter daşdığına görə də himn hər bir vətəndaşın, hər bir insanın qəlbinə daxil olmamışdı. Bu, keçmiş dövlət quruculuğunun çatışmazlığı, nöqsanı idi. Ancaq bu, təbii meydana gələn hadisə idi.

Azərbaycan müstəqil dövlət kimi müstəqilliyinin bütün elementlərini, atributlarını inkişaf, təsbit etdirməli, onu insanların şüuruna yeritməlidir. İnsan öz gəncliyindən Vətəninə, bayrağını, millətini, himnini sevməlidir. Sevmək üçün də bunu bilməlidir.

***Mən bu gün bildirmək istəyirəm ki, 1918-1920-ci illərdə Azərbaycanda hakimiyyətdə olmuş Xalq Cümhuriyyətinin bugünkü nəsilərə qoyub getdiyi ən dəyərli miraslardan biri Azərbaycanın bu gün biz qəbul etdiyimiz qanunla istifadə etdiyimiz dövlət himnidir və bir də Azərbaycanın dövlət bayrağıdır.***

***O vaxt vətənpərvər insanlar bu sahədə gözəl iş görmüşlər. Himnimizin sözləri də - indi o dövrdən 80 il keçib - bu gün bizim üçün doğmadır və həqiqətən Azərbaycanın müstəqilliyini, müstəqil dövlət olmağını nümayiş etdirir. Onun musiqisi də Azərbaycan musiqisidir, eyni zamanda çox əzəmətli musiqidir.***

Bizim ölkəmizin vətəndaşlarının bəlkə də hamısı bunu istənilən səviyyədə dərk edə bilməyibdir. Ancaq mən xarici ölkələrdə ziyarətlərdə olarkən, Azərbaycanın və həmin dövlətin himni çalınarkən çox böyük qürur hissi keçirirəm. Həmin ziyarətlərimdə mənə bəlkə də ən yüksək əhval-ruhiyyə yaradan Azərbaycanın bayrağı altında Azərbaycanın himninin çalınmasıdır. Onu da deyə bilərəm ki, bəzi dövlət başçılar; sonrakı söhbətlərdə etiraf ediblər ki, Sizin himninizin musiqisi çox gözəldir, bayrağınız da gözəldir. Bu, həqiqətən belədir.

Doğrudur, Azərbaycan öz dövlət müstəqilliyini bərpa edəndən sonra bəziləri hesab edirdilər ki, yeni bir himn yaratmaq, onun sözlərini dəyişdirmək lazımdır. Mən hesab edirəm ki, əgər kim bunu yaratmaq, onun sözlərini dəyişdirmək istəsə, bundan yaxşısını edə bilməzdi. Bəlkə də bundan aşağı səviyyədə olardı. Ona görə də biz öz himnimizi, bayrağımızı özümüz qədər sevməliyik. Çünki bu bizim Vətənimizə, millətimizə, dövlətimizə olan sədaqət, sevgi və məhəbbətin rəmzidir.

Sevindirici haldır ki, indi təhsil ocaqlarında, məktəblərdə himni öyrənirlər, oxuyurlar və bu gün onu nümayiş etdirdilər. Ancaq bu, işin hələ başlanğıcıdır və azdır. Hər bir vətəndaş, nəinki tələbə, müəllim də, professor da, alim də, nazir də, prezident də - hamımız birlikdə gərək öz himnimizi yaxşı bilək, onu yaxşı ifa etməyi də bacaraq və onu həmişə sevek. Mən bu arzularımı sizə bildirmək istəyirəm.

Güman edirəm ki, bu iş ali məktəblərdə davam edəcək, gələn görüşümüzə təkcə bu salonun sağında duran tələbələrin himn oxumasının yox, bütün salonda ayağa durmuş adamların himn oxumasının şahidi olacağıq. Bunu da edək...

*(«Azərbaycan məktəbi» jurnalı, Bakı, 1999, №5)*

# **AZƏRBAYCANIN İSTİQLAL BƏYANNAMƏSİ**

## **AZƏRBAYCAN İSTİQLALINI MÜBƏYYİN Ə Q D N A M Ə**

*Azərbaycan Milli Şurasının  
28 may 1918-ci il tarixli  
iclasında gəbul edilmişdir*

Böyük Rusiya inqilabının cərəyanı ilə dövlət vücudunun ayrı-ayrı hissələrə ayrılması ilə, Zaqafqazıyanın rus orduları tərəfindən tərkinə mövcud bir vəziyyəti-siyasiyyə hasil oldu. Kəndi qüvvəyi-məxsusilərinə tərk olunan Zaqafqaziya millətləri müqəddəratlarının idarəsini bizzat kəndi əllərinə alaraq Zaqafqaziya Qoşma Xalq Cümhuriyyətini təsis etdilər. Vəqayi siyasiyyənin inkişaf etməsi üzərinə gürcü milləti Zaqafqaziya Qoşma Xalq Cümhuriyyəti cüzindən çıxıb da müstəqil Gürcü Xalq Cümhuriyyəti təsisini səlah gördü.

Rusiya ilə Osmanlı imperatorluğu arasında zühur edən müharibənin təsviyyəsi üzündən hasil olan vəziyyəti-hazireyi-siyasiyyə və məmləkət daxilində bulunan misilsiz anarşi Cənubi-Şərqi Zaqafqaziyadan ibarət bulunan Azərbaycana dəxi bulunduğu xarici və daxili müşkülətdən çıxmaq üçün xüsusi bir dövlət təşkilatı qurmaq lüzumunu tələq edir.

Buna binaən arayı-ümumiyyə ilə intixab olunan Azərbaycan Şurayı-Milliyəyi-İslamiyyəsi bütün cəmaətə elan edir ki:

1. Bu gündən etibarən Azərbaycan xəlqi hakimiyyət həqqinə malik olduğu kibi, Cənubi-Şərqi Zaqafqaziyadan ibarət Azərbaycan dəxi kamiləl hüquq müstəqil bir dövlətdir.

2. Müstəqil Azərbaycan dövlətinin şəkli-idarəsi Xalq Cümhuriyyəti olaraq təqərrür edir.

3. Azərbaycan Xalq Cümhuriyyəti bütün millətlər və bilxassə həmcüvar olduğu millət və dövlətlərlə münasibətihasənə təsisinə əzm edər.

4. Azərbaycan Xalq Cümhuriyyəti millət, məshəb, sinif, silk və cins fərqi gözləmədən qələmrovunda yaşayan bütün vətəndaşlarına hüquqi-siyasiyyə və vətəniyyə təmin eylər.

5. Azərbaycan Xalq Cümhuriyyəti ərazisi daxilində yaşayan bilcümlə millətlərə sərbəstəne inkişafı üçün geniş meydan buraxır.

6. Məclisi-Müəssisan toplanıncaya qədər Azərbaycan idarəsinin başında arayı-ümumiyyə ilə intixab olunmuş Şurayı-Milli və Şurayı-Milliyə qarşı məsul hökuməti-müvəqqəətə durur.

Bu əqdnamə 1918 sənəsi mayın 28-də Tiflisdə elan olunmuşdur.

*ARDA,f.970,s.1, iş 4, v. 1-2*

## **АКТ О НЕЗАВИСИМОСТИ АЗЕРБАЙДЖАНА**

*г. Тифлис, 28 мая 1918 г.*

28 мая 1918 года в гор. Тифлисе Национальный Совет Азербайджана в составе: товарища Председателя Гасан-бека Агаева, секретаря Мустафы Махмудова, Фатали Хана Хойского, Халил-бека Хасмамедова, Насиб-бека Усуббекова, Мир Гидаят Сеидова, Нариман-бека Нарименбекова, Эйбат-кули Мамедбекова, Мехти-бека Гаджинского, Али Аскер-бека Махмудбекова, Аслан-бека Кардашева, Султан Меджида Ганизаде, Акпер-Ага Шейхульисламова, Мехти-бека Гаджибабабекова, Мамед Юсуфа Джафарова, Худадат-бека Мелик-Асланова, Рагим-бека Векилова, Гамид-бека Шахтахинского, Фридун-бека Кочарлинского, Джамо-бека Гаджинского, Шафи-бека Рустамбекова, Хосров Пашабека Султанова, Джафара Ахундова, Магомед Магеррамова, Джавада Мелик-Еганова и Гаджи Молла Ахундзаде, провозгласил следующий Акт о независимости Азербайджана:

В ходе Великой Российской революции в России установился политический строй, который повлек за собой распад отдельных частей государственного организма и оставление русскими войсками Закавказья.

Предоставленные собственным силам народы Закавказья взяли в свои руки дело устройства своих судеб и создали Закавказскую Демократическую Федеративную Республику. Однако, в дальнейшем ходе политических событий, грузинский народ счел за благо выделиться из состава Закавказской Федеративной Республики и образовать независимую Грузинскую Демократическую Республику.

Нынешнее политическое положение Азербайджана, связанное с ликвидацией войны, возникшей между Россией и Оттоманской империей, а также небывалая анархия внутри страны, повелительно диктуют Азербайджану, состоящему из Восточного и Южного Закавказья, необходимость создания собственной государственной организации, дабы вывести народы Азербайджана из того тяжелого внутреннего и внешнего положения, в котором они оказались.

На основании этого, Мусульманский Национальный Совет Азербайджана, избранный народным голосованием, ныне всенародно объявляет:

I. Отныне народы Азербайджана являются носителями суверенных прав, и Азербайджан, состоящий из Восточного и Южного Закавказья, полноправным, независимым государством.

II. Формой политического устройства независимого Азербайджана устанавливается демократическая республика.

III. Азербайджанская Демократическая Республика стремится установить добрососедские отношения со всеми членами международного общения, а в особенности с сопредельными народами и государствами.

IV. Азербайджанская Демократическая Республика гарантирует в своих пределах гражданские и политические права всем гражданам без различия национальности, вероисповедования, социального положения и пола.

V. Азербайджанская Демократическая Республика всем народностям, населяющим ее территорию, предоставляет широкий простор для свободного развития.

VI. До созыва Учредительного Собрания во главе управления всем Азербайджаном стоит Национальный Совет, избранный народным голосованием, и Временное Правительство, ответственное перед Национальным Советом.

ГААР, ф.894, оп.10, д.50, л.1-3

**AZƏRBAYCAN XALQ CÜMHURİYYƏTİ  
NAZİRLƏR ŞURASININ DÖVLƏT BAYRAĞI HAQQINDA**

**QƏRARI\***

*21 iyun 1918-ci il,  
Gəncə şəhəri*

\* \* \*

**Постановление**

**об установлении государственного  
флага Азербайджанской Республики**

*21 июня 1918 г.,  
г. Гянджа*

Признать флагом Азербайджана флаг, изготовленный из красной материи с изображением белого полумесяца и белой восьмигранной звезды на красном фоне.

*Архив: ф. 2898, оп.1, д.1, л.3*

Вестник Азербайджанского Правительства. 1918. 19 июля  
Собрание узаконений. Ст. 12. С.9

---

\* Азербайджанская Демократическая Республика (1918-1920). Законодательные акты (Сборник документов). Баку, 1998, с. 188.

**AZƏRBAYCAN XALQ CÜMHURİYYƏTİ  
NAZİRLƏR ŞURASININ MİLLİ BAYRAQ HAQQINDA**

**QƏRARI\***

*9 noyabr 1918-ci il  
Bakı şəhəri*

\* \* \*

**Постановление  
о национальном флаге  
Азербайджанской Республики**

*9 ноября 1918 г.  
г. Баку*

Национальным флагом признать флаг, состоящий из зеленого, красного и голубого цветов с белым полумесяцем и восьмигранной звездой.

*Архив: ф. 1046, оп. 2, д.1, л. 46*

---

\* Азербайджанская Демократическая Республика (1918-1920). Законодательные акты (Сборник документов). Баку, 1998, с.250.

**AZƏRBAYCAN XALQ CÜMHURİYYƏTİ NAZİRLƏR  
ŞURASININ DÖVLƏT GERBİ VƏ MÖHÜRÜNÜN  
LAYİHƏSİNİN HAZIRLANMASINA DAİR MÜSABİQƏ**

**E L A N I \***

*30 mart 1919-cu il, Bakı şəhəri*

\* \* \*

**Объявление**

**о конкурсе на составление  
проектов Государственного герба и печати  
Азербайджанской Республики**

*23 марта 1919 г.*

По постановлению Правительства объявляется конкурс на составление проектов:

1) Государственного Азербайджанского герба и 2) таковой же печати.

Срок представления проектов - 20 апреля с.г. За наилучшие проекты устанавливаются:

Первая премия: за герб - 1 тыс. руб., за печать - 500 руб.

Вторая премия: за герб - 500 руб., за печать - 250 руб.

Подробности в Министерстве Почт и Телеграфа в присутственные дни.

(Газет «Азербайджан», 1919, 23 марта, №61)

---

\* Азербайджанская Демократическая Республика (1918-1920). Законодательные акты (Сборник документов). Баку, 1998, с.291.

**AZƏRBAYCAN XALQ CÜMHURİYYƏTİ NAZİRLƏR  
ŞURASININ HƏRBİ ORDENLƏR, MİLLİ HİMN, DÖVLƏT  
GERBİ VƏ MÖHÜRÜNÜN LAYİHƏLƏRİNİN  
HAZIRLANMASI HAQQINDA**

**QƏRARI\***

*30 yanvar 1920-ci il, Bakı şəhəri*

\* \* \*

**Постановление о подготовке проектов военных орденов,  
национального гимна, герба и печати  
Азербайджанской Республики**

*30 января 1920 г., г.Баку*

1. Поручить военному министру объявить конкурс на представление проектов орденов с премией в 25 тыс.руб., причем основным заданием проектов должен служить символ независимости Азербайджана.
2. Поручить министру народного просвещения объявить конкурс на представление проектов национального гимна, государственного герба и печати с премией в 50 тыс.руб. первому и 25 тыс.руб. – вторым

*Вестник Правительства Азербайджанской Республики 1920, 11 февраля, №10.*

---

\* Азербайджанская Демократическая Республика (1918-1920). Законодательные акты (Сборник документов). Баку, 1998, с.399.

**MİLLİ HİMN VƏ DÖVLƏT GERBİNİN  
HAZIRLANMASI ÜÇÜN MÜSABİQƏ ELAN  
EDİLMƏSİ HAQQINDA**

**19 fevral 1920-ci il, Bakı şəhəri**

\* \* \*

**МИНИСТЕРСТВО НАРОДНОГО ПРОСВЕЩЕНИЯ**

Согласно постановлению Правительства, от 30 января сего года, объявляет конкурс на представление проектов национального гимна, государственного герба и печати с премией пять-десять тысяч руб. за лучший гимн и по двадцать пять тысяч рублей за лучшие проекты государственного герба и печати.

Лица, желающие принять участия в конкурсе должны до 1-го мая 1920 г. представить в канцелярию Министерства Народного Просвещения в запечатанных пакетах проекты своих произведений по указанным предметам, с подробным изложением причин и обстоятельств, как исторических, так и политических, послуживших основанием к изготвления проекта.

(Газета «Азербайджан»  
19 февраля, 1920 г., №33).



**AZƏRBAYCAN XALQ CÜMHURİYYƏTİNİN  
İLK MƏCLİSİ - MƏBUSANININ (PARLAMENTİNİN)  
AÇILIŞINDA**

**NİTQİ \***

(Bakı şəhəri, 7 dekabr 1918-ci il)

Möhtərəm məbuslar! Azərbaycan Cümhuriyyətinin ilk Məclisi-Məbusanını açmaq yomi-səadəti, siz möhtərəm məbusları təbrik etmək şərafının öhdəmə düşməsilə müftəxirəm (*Alqışlar*).

Əfəndilər! Rusiyada zühur edən inqilabi-kəbir digər həqiqətlər arasında bir həqiqəti - bahirəyi dəxi elan etmiş idi. Bu həqiqət millətlərin həqqi-hürriyyət və istiqlalları idi. Rusiya inqilabı təbiətində mövcud olan ruhə sadıq qalaraq təbii yolu ilə inkişaf etsə idi, millətlərin hüququnu təmin ilə muxtariyyətlərdən mütəşəkkil azad və demokratik bir Rusiyyəyi bir an əvvəl təsis edəcək idi. O vaxt təbii idi ki, Rusiyada yaşayan müsəlmanların da həyatı-siyasiyyələri digər məhkum millətlərlə bərabər, başqa bir təriqdə cərəyan edəcəkdi. Millətlərə kəndi müqəddəratının təyini pək səmimanə bir surətdə Rusiya Məclisi-Müəssisanından gözlədilər. Fəqət, Rusiyada inqilab və demokratik namına zühur edən mə'kus bir istibdad nə kimi xara-balıqlar yaratdığını bilirsiniz. İnqilab namına hökmfərma olan anarxiya və millətlərin hüquqi elanından sonra verilən qatı mərkəziyyətçilik Zaqafqaziya millətlərini kəndi başlarının çarəsinə baxmaya sövq etdi. Zaqafqaziya Rusiya Məclisi-Müəssisanına intixab olunan məbuslar kəndilərini vəkil edən cəmətin hüququnu Zaqafqaziya «Seymini» təşkil və onun istiqlalını elan etməkdə gördülər.

Eyni məntiq nəhayət Azərbaycan əhalisi tərəfindən seçilən vəkillərin Şurayi-Milli təşkilinə sövq etdi, bu Şurayi-Milli isə Azərbaycan istiqlalını elan etmək zərurəti qarşısında qaldı. Azərbaycan istiqlalı elan olundu (*Alqışlar*).

Bu gün əqəliyyət təşkil edən millətlərin nümayəndələri ilə qəzaların yeni nümayəndələri dəvət olunmaq üzrə işlə bu məclisi təşkil etmişdir. Bu məclis ümumi seçki üsulu ilə toplanaraq Azərbaycan Məclisi-Müəssisanını toplanıncaya qədər məmləkətimizin sahibi olacaq. Burada Azərbaycanda bulunan bütün millətlərin, təbəqələrin və müxtəlif cərəyanların nümayəndələri olduğundan bu məclis vətənimizi tamamilə təmsil edə bilər.

Əfəndilər! Bilirsiniz ki, bizim Rusiya cəmətinə qarşı heç ədavətimiz və nifrətimiz yoxdur. Bezər olduğumuz Rusiya, çarizm Rusiyası, Rusiya istibdadıdır. Rusiyaya nifrətimiz Rusiya istibdadı altında inləyən Rusiya cəmətinə nifrət demək deyildir. Bizcə, mənfur olan Rusiya, millətləri əzən və hüquqlarını verməyən rəsmi Rusiyadır. Hər bir millət müstəqil və hür olmalı, hür olduğdan sonra digər millətlər ilə ürəyi istədiyi kimi əqdi-ittifaq etməlidir. Bütün dünya millətlərinin «Cəmiyyəti-əqvam» vücudə gətirməsi bizim ən müəzziz fikirlərimizdəndir. Bu «Federasiyon»çularla deyil, təbii, bir meyl və arzu ilə hasil olmuşdur (*Alqışlar*).

Ərz etdim ki, Rusiya camaatının düçar olduğu fəlakətdən qurtulmasını ürəklə istəriz. Biz Rusiya Hökumətinin həqiqi rus demokratiyası əlinə keçməsi tərəfdarıyız. Çünki Qafqaziya dağlarının şimalında təşəkkül edən müstəbid və təcavüzkar bir hökumətə biz laqeyd qala bilməriz. (*Alqışlar*). Biz Rusiyanın səadətini istəriz. Rusiya camaatını sevəriz, fəqət, kəndi istiqlalımızı da əziz tutarız (*Alqışlar*). Cəbr ilə qəbul etdirilən bir şeydə səadət olmaz. Çünki səadət və hürriyyət istiqlalıdır (*Alqışlar*). İşlə bunun üçün, əfəndilər, ***müstəqil Azərbaycanı təmsil edən o üçboyalı bayrağı Şurayi-Milli qaldırılmış, türk hürriyyəti, islam mədəniyyəti və müasir Avropa iqtidarı -əhrarənəsini təmsil edən bu üç boyalı bayraq daima başlarımızın üstündə ehtizaz edəcəkdir. Bir dəfə qaldırılmış bayraq bir daha enməyəcəkdir*** (*Məbuslar yerindən qalxır, şiddətli alqışlar uzun müddət davam edir*).

---

\* Azərbaycan Xalq Cümhuriyyəti (1918-1920) Parlament (Stenoqrafiq hesabatlar). Bakı. 1998. I cild. S.33-36

Mən buna iman edirəm ki. Mənim bu imanımı millətlərin qəlbində doğmuş olan əməl günəşi işıqlandırır. Bu günəş bir daha üful etməyəcək. Mən vicdani-bəşəriyyətə inanıram. Milyonlar ilə insan bahasına mal olan qitali-ümumidən sonra vicdani-bəşər qazandığı həqiqətləri asanlıqla əlindən verəmməz. «Cəmiyyəti-əqvam» fikri bu gün hərkəscə qəbul edilmiş bir fikirdir. Bu mənə ümid verir, qüvvətlə inanıram ki, artıq milləti öldürmək, millətin hüququnu pamal etmək qətiyyəni mümkün deyildir. Qaliblər də, məğlublar da millətlərin hüququ təslim ediləmməz deyirlər (*Alqışlar*). Yaxında açılacaq sülhi-ümumi konfransında bu fikir qətiyyəni hakim olacaq. Bu gün əhvala hakim olanlar müttəfiqlərdir. İngiltərə, Amerika, Fransa dövlətlərinin bayraqlarında millətlərin təmini-hüququ və «Cəmiyyəti-əqvam» şüarı yazılıbdır. Dövlətlərin Bakıda bulunan nümayəndələri namına general Tomson Qafqaziya məsələlərinin sülhi-ümumi konfransında həll olunacağını rəsmən elan etmişdir. Biz, azərbaycanlılar, bütün mövcudiyyətimiz ilə kəndi müqəddəratımızı, kəndi istiqlalımızı müdafiə və mühafizədə israr edər, səbat və mətanət göstərər isək, heç şübhəsiz ki, Azərbaycan Cümhuriyyəti payidar olar. Fəqət, bunun üçün, təkrar edirəm səbat və mətanət, fədakarlıq istər. İstər ki, biz kəndimizin istiqlala layiq olduğumuzu isbat edəlim. Bu oldumu, sizi əmin edirəm ki, kimsə hüququmuzu təslim etməmək cəsarətində bulunmaz. Hanki vicdandır ki, istiqlal istəyən və ona ləyaqətini isbat edən bir milləti qəhr etsin (*Alqışlar*).

Əfəndilər! Bizə Zaqafqaziya əqvamı ruhunda hər zaman hüriyyət və istiqlal fikri hakim olmuşdur. Hüriyyət fikrinin mütəmadi olan «Prometey» Qafqaziya dağlarında zəncirə bənd edilmiş idi. O daima zəncirlərini qırmaq təşəbbüsündə idi. «Prometey»in ruhu Qafqaziyanın bütün millətlərində vardır. Qafqaziya millətlərinin istiqlalı və bərabərlikdə müstəqil olaraq yaşamaları bir xəyali-bənd deyildir. Qar-daş millətimiz olan Şimali Qafqaziya, qapıbir qonşumuz ermənilər, münasibəti dostanəmiz bütün cüziyyəta rəğmən daima səmimi qalan gürcülər, bizə bir çox mədəni xidmətləri toxunmuş rus cəmaatının mühüm bir qismi ilə əl-ələ verərək, biz Zaqafqaziyanın müqəddəratını bu qitə üzərində yaşayan millətlərin arzusu vəchilə təmin edə bilərik (*Sürəkli alqışlar. Diplomət localarına müraciətlə uzun alqışlar*).

Əfəndilər! Mən buraya qədər sizə ümidli sözlər söylədim. Buna iman edirəm. Fəqət nəzərinizi əhvalın ağırlığına dəxi cəlb etməz isəm, vəzifəmi hüsn ifa etməmişəm deməkdir. Zaman ağır, gedəcəyimiz yol çox tikanlı və arizəlidir. İrəlində bir çox müşkülət və maneələri dəxi gözə almalıyıq. Dumanlı yolları keçmək və sər mənzil məqsədə irmək üçün siz, məbus əfəndilər, bir çox fədakarlıqlar et-məli, təmsil etdiyiniz millətə səbat, mətanət göstərmək üzrə bir nümunəyi-əmsal təşkil etməlisiniz. Bu nümunəni göstərəcək iqtidar və istedadla malik oldunuzsa, yolun yarısı gedilmiş deməkdir. Əvət, əfəndilər, **bu gün firqə ehtirasları, şəxsi qərəzləri və bütün bu kimi vətən və millət qayəsi qarşısında səqit qalan qərəzlər atılmalı, vətən qayğısı, millət duyğusu hər şeydən yüksək tutulmalıdır** (*Sürəkli al-qışlar*).

Əfəndilər, bu gün Azərbaycanın paytaxtında Məclisi-Məbusan iftitahındayıq. Azərbaycan bir atəş mənbəyidir. Vətənimiz hər zaman kəndi sinəsində bir atəşi-müqəddəs bəsləmişdir. Bu atəş əski zamanlardan bəri həqiqətpərəstlərə rəhbər şəkil ümid və iman təşkil eyləmişdir. O atəş ki, bu gün də sərvət və zaman səbəbi və baysi-təməddüdüdür. Qəvi bir atəş kimi Azərbaycan övladının sinələrinə düşən milyonlar ilə bürkü yağan bu atəş əbədən sönməz, bir müşkül təşkil edib də hüriyyət və istiqlalə doğru getdiyiniz maneəli yolları işıqlandırın (*Sürəkli və uzun alqışlar*). Bu atəş sönməmək üçün əl-ələ verib müttəhidən çalışalım, əfəndilər! Mən sizi belə bir ittihadə dəvət edirəm (*Alqış*).

**AZƏRBAYCAN BAYRAĞI HAQQINDA\***

Azərbaycan məclisi-məbusanının ilk cələsəsini açan natiq, məclisi təzyin edən bayrağa xitabən «Bir kərə yüksələn bayraq bir daha enməz!» - demişdi.

Bayraq əgər yalnız müxtəlif rəngli qumaşlardan ibarətsə, Azərbaycan istiqlal bayrağı enmiş, parlaman caddəsindəki məclisi-məbusan binasının üstündə mavi, al və yaşıl rəngli və hilal-sitarəli bir qumaş yoxdur. Yox, əgər maddətən ələlədə bir qumaşdan başqa bir şey olmayan bayraqlar mənən bir millətin hüriyyət və istiqlalını tərmiz edən bir timsal isə, o halda, hal-hazırda Bakı binalarının üstündə çəkilə oraç əlamətini göstərən qırmızı qumaş Rusiya əsarətini örtməkdən başqa bir şey deyildir.

Əvət, bu kitabın (söhbət müəllifin «Azərbaycan Cümhuriyyəti» kitabından gedir - M.M., Ə.Q.) qabında siyah çərçivə içərisində görükən Azərbaycan bayrağı - Azərbaycan hüriyyət və istiqlalının bu müqəddəs timsalı bu gün Bakının, Gəncənin və sair Azərbaycan biladının (məmləkətinin - M.M., Ə.Q.) üstündən enmiş, fəqət nəyə?...

Eşqi-istiqlal ilə yanan və həsrəti-hüriyyətlə sızlayan Azəri gəncliyinin ürəyi yarılsa, bu bayrağın orada mənquş olduğu görülər. Əvət, heç bir zaman Azərbaycan xalqı bu qədər həzin bir həsrət duymamışdı. Hankı köylüyü, hankı əmələyi, hankı münəvvər və ya əsnafı dirləsəniz «AZƏRBAYCAN»dan yana-yaxıla bəhs edər. Azərbaycan dövrü-istiqlalına bolşeviklər - Müsavat dövrü deyirlər. Fəqət, xalq bu dövrə AZƏRBAYCAN dövrü deyir. O, şimdiki rejimi, Azərbaycan - deyə qəbul etmiyor. Xalqın düşüncəsində AZƏRBAYCAN məfhumu coğrafi bir mənadan ziyadə fikir və əməl şəklində təcəssüm ediyor. İstiqlal xaricində onun üçün bir Azərbaycan yoxdur...

MÜSTƏQİL AZƏRBAYCAN - bu gün maddətən Rusiya qüyudatı ilə dərzəncir olsa da, mənən mövcuddur. Azərbaycan istiqlalı bir fikir olaraq vəqedir. Bolşeviklərə Qafqasiyada rəyi - ammə müraciət təklif edilsə, qətiyyəni razı olmazlar. Çünki bütün xalqın həman istiqlalı-idarə lehinə rəy verəcəklərini bilirlər.

Azərbaycanın bu qədər fəlakətlər nəticəsində əldə etdiyi bir qazanc varsa, o da bu istiqlal fikrinin rüsuxidir.

Şimdi istiqlal və hakimiyyəti - milliyyə sevdası ilə yaşayan bir Azərbaycan gəncliyi vardır ki, ÇK-nın amansız edamlarına rəğmən, gecə-gündüz çalışıyor, ilk fürsət və imkanı bəkləyib duruyor. Bu fürsət gəlincə o, meydanə çıxacaq və o zaman yanıq könlündə atəşin cizgilərlə mənən mənquş bulunan bayrağı, maddətən yüksəldərək deyəcək ki:

*- Əvət, bir kərə yüksələn bayraq bir daha enməz!*

Əvət, böyük faciələr, əzim sarsıntılar, məşəri hərəkətlər əsrin-ə yaşayan Azəri gəncliyi üçün müstəqil yaşamaq misağı - millidir. «Misağı-milli»nin nə kibi möcüzələr yaratdığını o, şərq milliyyət-pərvərliyinin ələmdarı, böyük qardaşı Türkiyənin göstərdiyi xariqədən öyrənmişdir.

Hərbi-ümumi ilə başlayan hadisəti-ələm daha nəticəyə varmamışdır. Bu nəticə millətlərin həqqi-hakimiyyətlərini təmin etmək surətilə hasil olacaqdır. Bayrağındakı rənglərin mədlulu vəchlə\* müasir bir türk və islam mövcudiyyəti-siyasiyyəsinə təkrar qovuşmaq ümidilə, bu mövud nəticəyə çərçəşimlə intizar edən milliyyət-pərvər Azərbaycan hal-hazırda bittəb «pək fəci» bir dövr keçiriyor. Böyük hirmanlar və çəkilməz təzyiqlər içərisində güzəran edən bu dövrdə Türkiyənin istilakar Rusiya ilə mütəlif bulunmaq zərurətində qaldığı müddətcə Azərbaycan pək acı bir nəсібə təhəmmül edəcəyini hiss və təqdir eylər. Fəqət, işbu zərurət tərixiyəyi-mütəvvəkkilənə qaltarırkən pək çox arzu edir ki, «misağı-milli»si ilə yalnız kəndinin deyil, bütün şərqilərin «hüquqi-bəşəriyyə»sini elan edən yeni Türkiyə müasir Rusiya imperializmini qızıl sözləri ilə deyil, qara işləri ilə təqdir eyləsin!

*Ankara, 1923*

\* M.Ə.Rəsulzadə. Azərbaycan Cümhuriyyəti, Bakı. 1990. s. 95-97

\* Azərbaycan bayrağındakı mavi rəng - türklüyü, yaşıl rəng - müsəlmanlığı, al rəng də- təcəddüd və inqilab rəmzi olmaq həsbilə əsrliyi tərmiz edər ki, möhtərəm Ziya Gökalp bəyin «Türk millətindənəm islam-ümmətindənəm, Qərb mədəniyyətindənəm», - düsturunun ifadə etmiş olur. - M.Ə.Rəsulzadə

## NAXÇIVAN MUXTAR RESPUBLİKASI ALİ MƏCLİSİNİN BİRİNCİ SESSİYASI HAQQINDA

### MƏLUMAT

1990-cı il noyabrın 17-də Naxçıvan Muxtar Sovet Sosialist Respublikası Ali Sovetinin birinci sessiyası öz işinə başlamışdır. Sessiyanı Naxçıvan Muxtar Respublikasının xalq deputatları seçkiləri üzrə Mərkəzi seçki komissiyasının sədri S. A. Əsədov açmışdır.

Deputatlar sessiyanın aparılmasını yekdilliklə xalqımızın sevimlisi, iki dəfə Sosialist Əməyi Qəhrəmanı, Naxçıvan şəhərinin 2 nömrəli M. F. Axundov seçki dairəsindən deputat Heydər Əlirza oğlu Əliyevə tapşırılmışlar. Sessiyanın katibliyi, hesablayıcı komissiyası və mandat komissiyası seçilmişdir. Deputatlar deputat nümayəndələrinin müşavirəsi tərəfindən təklif edilmiş gündəliyin layihəsini geniş müzakirə etmiş və onu təsdiq etmişlər. Mandat komissiyasının hesabatı dinlənilmiş, 1990-cı il sentyabrın 30-da və oktyabrın 14-də seçilmiş 94 nəfər xalq deputatının səlahiyyəti təsdiq edilmişdir.

Sessiyada Azərbaycan milli dövlət dirçəlişi prosesinin həyata keçirilməsi məsələsi geniş müzakirə olunmuşdur. Bu prosesin zəruriliyi qeyd edilmiş və bununla əlaqədar mühüm qərarlar qəbul edilmişdir.

Sessiya Naxçıvan Muxtar Sovet Sosialist Respublikasının adını dəyişdirərək bundan sonra Naxçıvan Muxtar Respublikası adlandırmağı yekdilliklə qərara almışdır.

Naxçıvan MSSR Ali Sovetinin adını dəyişərək onun bundan sonra Naxçıvan Muxtar Respublikasının Ali Məclisi adlandırılması haqqında yekdilliklə qərar qəbul edilmişdir.

Sessiya Naxçıvan Muxtar Respublikasının dövlət rəmzləri haqqında məsələni də müzakirə etmişdir.

Ali Məclisin birinci sessiyası ilk Azərbaycan Respublikasının rəmzi olan üçrəngli Dövlət bayrağının bərpa edilməsi, onun Naxçıvan Muxtar Respublikasının dövlət bayrağı kimi qəbul edilməsi haqqında yekdilliklə qərar qəbul etmişdir.

Naxçıvan Muxtar Respublikasının Ali Məclisi Azərbaycan SSR Ali Soveti qarşısında həmin bayrağın bütövlükdə Azərbaycanın rəsmi dövlət rəmzi kimi tanınması haqqında vəsatət qaldırmışdır.

Naxçıvan Muxtar Respublikasının digər rəmzi olan gerbi haqqında məsələnin öyrənilib Ali Məclisin sessiyasının müzakirəsinə təqdim etmək barədə qərar qəbul edilmişdir.

Sessiya gündəlikdə duran «Naxçıvan Muxtar Respublikasının Konstitusiyasına (Əsas Qanununa) dəyişiklik və əlavələr edilməsi haqqında», «Naxçıvan Muxtar Respublikası Ali Məclisinin reqlamenti» layihələri haqqında ilkin müzakirələr keçirmişdir.

Naxçıvan Muxtar Respublikası Konstitusiyasının 6-cı, 7-ci və 45-ci maddələri haqqında qərar qəbul edilmişdir.

Konstitusiyaya dəyişiklik və əlavələr edilməsi haqqında Qanun layihəsinin yeni redaksiyada işlənilib hazırlanması üçün deputat komissiyası yaradılmışdır.

Sessiya Naxçıvan Muxtar Respublikası Ali Məclisinin reqlamenti layihəsinin 58-ci və 59-cu maddələrini nəzərdən keçirmiş, bu əsasda Naxçıvan Muxtar Respublikası Ali Məclisinin sədrinin seçilməsi barədə qərar qəbul etmişdir.

Deputat Afiyəddin Cəlil oğlu Cəlilov Naxçıvan Muxtar Respublikası Ali Məclisinin ilk sədri seçilmişdir.

A. C. Cəlilov sessiyada çıxış etmişdir.

Sessiya öz işini davam etdirir.

*(«Şərq qapısı» qəzeti, 18 noyabr 1990-cı il).*

**NAXÇIVAN MUXTAR RESPUBLİKASI**  
**ALİ MƏCLİSİNİN BİRİNCİ SESSİYASININ**

**STENOQRAMINDAN**

(17 noyabr 1990-cı il)

İclasa sədrlik edən deputat HEYDƏR ƏLİYEV: - *Gündəlikdə Naxçıvanın və o cümlədən, Azərbaycanın dövlət rəmzləri, birinci növbədə bayraq məsələsi durur.*

Çox ciddi müzakirələr keçdi. Hamı öz fikrini dedi. Yenə də təkrar edirəm, üç təklif var: **Biri** odur ki, *Azərbaycanın milli bayrağı Naxçıvanda qaldırılsın və Azərbaycanın ali hakimiyyət orqanı qarşısında bu bayrağı qəbul etmək məsələsi qoyulsun.*

**İkincisi**, bu gün qərar qəbul eləyirik və *Azərbaycanın ali hakimiyyət orqanı qarşısında məsələ qaldırırıq ki, onlar Azərbaycanın dövlət rəmzlərinə baxsınlar. Üçüncüsü* də, *Naxçıvan Muxtar Respublikası Ali Məclisinin qərarı ilə Azərbaycan Demokratik Respublikasının üçrəngli milli bayrağını Naxçıvan Muxtar Respublikasının dövlət bayrağı kimi qəbul edirik və Azərbaycanın ali hakimiyyət orqanına bunu çatdırırıq. Eyni zamanda Azərbaycanın ali hakimiyyət orqanı qarşısında məsələ qoyuruq ki, Azərbaycan Respublikasının dövlət rəmzləri haqqında qərar qəbul etsin.*

Üç təklif var. Üçünə də baxdıq. İndi bunları ayrı-ayrılıqda səsə qoyaq, yaxud bir təklifin üstündə hamımız eyni fikrə gələk?

(Zaldan səslər: *Bir təklif olsun.*)

*Bir təklifin üstündə dayanacaq. Mən çox dərin fikirləşdim və bir az da müzakirə elədim. Mən bu fikirdəyəm ki, üçüncü təklifi həyata keçirək və bununla da bu məsələni qurtaraq.* Etirazınız yoxdur ki? Yoxdur.

*Demək üçüncü təklif nədir? Bunu yazın, xahiş edirəm. Naxçıvan Muxtar Respublikasının Ali Məclisi qərara alır: Azərbaycan Demokratik Respublikasının üçrəngli bayrağı Naxçıvan Muxtar Respublikasının dövlət bayrağı kimi qəbul olunsun.*

(*Alqışlar.*)

Etirazınız yoxdur buna? Kim bu təklifin tərəfdarıdır, vəsiqəsini qaldırsın. Salın aşağı. Kim əleyhinədir? Əleyhinə yoxdur. Kim səs verməyib? Heç kəs.

Demək, Naxçıvan Muxtar Respublikasının dövlət bayrağı qəbul olundu!

(*Gurultulu, sürəkli alqışlar altında üçrəngli bayraq Ali Məclisin iclas zalına gətirilir*)

Qərarın ikinci bəndini yazın:

- *Naxçıvan Muxtar Respublikasının Ali Məclisi Azərbaycan Respublikasının ali qanunvericilik orqanından xahiş edir ki, Azərbaycan Respublikasının dövlət rəmzləri haqqında məsələyə baxsın və Azərbaycan Respublikasının milli-tarixi ənənələrinə uyğun olaraq yeni dövlət rəmzləri - bayrağı, gerbi və himni qəbul olunsun.* Belə bir qərarı biz, qəbul edə bilərik. Biz qərar qəbul edirik və Azərbaycanın ali hakimiyyət orqanından xahiş edirik.

- Bu qərarın qəbul edilməsinə kim razıdır, xahiş edirəm, vəsiqəsini qaldırsın. Salın. Kim əleyhinədir? Kim səs vermədi? Yekdilliklə qəbul olundu...

Beləliklə, biz Naxçıvan Muxtar Respublikasının həyatında böyük tarixi qərarlar qəbul etdik. Naxçıvan Muxtar Respublikasının yeni adı qəbul olundu. Naxçıvan Muxtar Respublikasının ali hakimiyyət orqanının yeni adı qəbul olundu və Naxçıvan Muxtar Respublikasının dövlət bayrağı, milli bayrağı qəbul olundu. Böyük məsələlər həll etdik və bu məsələlərin həll olunmasında deputatlar çox böyük maraqla, böyük səylə iştirak etdilər, ona görə mən bir də bu böyük məsələlərin qəbul olunması ilə əlaqədar olaraq Sizi təbrik edirəm və Sizin hamınıza bu işdə fəaliyyət göstərməyinizə görə minnətdarlığımı bildirirəm.

(*Alqışlar*)...»

NAXÇIVAN MUXTAR RESPUBLİKASI  
ALİ MƏCLİSİNİN 19 noyabr 1990-cı il  
TARİXLİ SESSİYASININ

STENOQRAMINDAN

«... Xalq deputatı Heydər Əlirza oğlu Əliyev: - *Bu gün səhər biz bir neçə yoldaşla görüşəndə, - mən heç bir şeyi gizlətmirəm, Həbib İsmayilov, bizim hörmətli deputatımız, çox sərt danışan adamdır, - gördüm ki, nəşə qanı qaradır. Soruşdum ki, nə olub? Dedi ki, bilirsiniz, bizim srağagün qəbul etdiyimiz qərarlar Bakının göstərişi ilə qəbul edilmişdir... Ola bilər ki, bu fikirlər başqa adamlarda da olsun, mən bir az bunu açmaq istəyirəm.*

*Biz srağagün burada gündəliyə məsələ salıb səhərdən Naxçıvan Muxtar Respublikasının adının dəyişilməsi və onun bayrağının dəyişilməsi haqqında məsələ müzakirə edərkən, hələ bu qərarı biz müzakirə etdiyimiz vaxt Bakıda təcili olaraq, hətta deyirlər saat 4-də Bakı televiziyası Azərbaycan Kommunist Partiyası Mərkəzi Komitə-sinin qərarını verdi Bunlar tövsiyə edirlər ki, gələcək sessiyada (Azərbaycan SSR Ali Sovetinin sessiyası nəzərdə tutulur - M.M., Ə.Q.). Azərbaycanın adı və Azərbaycanın rəmzləri dəyişilsin. Ona görə də Həbib belə fikirdədir ki, guya belə göstəriş bizə əvvəldən verilmiş, biz də bunu qəbul etmişik.*

*Mən belə bir fikri tamamilə rədd edirəm və belə hesab edirəm ki, bizim Naxçıvanda, Naxçıvan deputatlarının iradəsi ilə, Naxçıvan xalqının iradəsi ilə qəbul olunmuş bu qərar heç bir kəsin yuxarıdan göstərişi kimi qəbul olunmamışdır.*

*Bu fikirlər Naxçıvanda demokratik fikirli adamların arasında 2-3 aydır ki, müzakirə olunur. Mənim özüm bura gələndən bu fikirlərlə yaşayıram. Bu ayın 9-da deputatlar bax bu salonda toplaşanda, deputatların müşavirəsində bu təklifləri mən irəli sürmüşəm. Təəssüf ki, mənim bu təkliflərimi gündəliyi hazırlayan aparat işçiləri qəbul etməmiş və gündəliyə salmamışdılar. Bunlar burada gündəliyə salındı. Ona görə də mən demək istəyirəm ki, bu, bizim Naxçıvan xalqının, Naxçıvan deputatlarının təşəbbüsüdür, bu iradənin ifadəsidir və bunu heç də dünən tələsik dərc olunmuş qərarla bağlamaq lazım deyil. Əgər, Azərbaycan Kommunist Partiyasının Mərkəzi Komitəsi belə fikirdə idisə, bunu bir neçə ay bundan qabaq yerinə yetirməyə onlara heç kim mane olmurdu. Ancaq bu qərarın dünən tələsik dərc olunması onları tamamilə, necə deyərlər, aşkara çıxartdı ki, kim hansı tərəfdədir.*

*Mən xahiş edərdim ki, bizim srağagün qəbul etdiyimiz tarixi qərarları bu cür qəbul edəsiniz və heç kəsə bir daha belə bir fikir oyanmasın».*

**AZƏRBAYCAN SSR PREZİDENTİNƏ,  
AZƏRBAYCAN SSR ALİ SOVETİNİN SƏDRİNƏ,  
AZƏRBAYCAN SSR NAZİRLƏR SOVETİNİN SƏDRİNƏ,  
AZƏRBAYCAN SSR RƏSMİ MƏTBUAT VƏ  
İNFORMASIYA VASİTƏLƏRİNİN RƏHBƏRLƏRİNƏ**

1990-cı il noyabrın 17-də Azərbaycanın ayrılmaz hissəsi olan Naxçıvan MSSR Ali Sovetinin sessiyası öz işinə başlamışdır. Sessiyada Naxçıvan MSSR-nin adı və dövlət rəmzlərinin dəyişdirilməsi məsələsi qaldırılmışdır. Xalq deputatı Heydər Əlirza oğlu Əliyevin sədrliyi ilə keçən sessiya Azərbaycan Milli Dövlət dirçəlişi ideyasının həyata keçirilməsi yolunda yekdilliklə mühüm tarixi siyasi əhəmiyyəti olan qərarlar qəbul etmişdir:

- 1. Naxçıvan MSSR-nin adı dəyişilib Naxçıvan Muxtar Respublikası adlandırılmış;**
- 2. Naxçıvan MSSR Ali Sovetinin adı dəyişilib Naxçıvan Muxtar Respublikasının Ali Məclisi adlandırılmış;**
- 3. Naxçıvan Muxtar Respublikasının bayrağı kimi Azərbaycan Demokratik Cümhuriyyətinin üçrəngli bayrağı qəbul olunmuş;**
- 4. Gerb və himnin qəbul edilməsi üçün müsabiqə elan olunması qərara alınmış;**
- 5. Naxçıvan Muxtar Respublikasının Ali Məclisinin sədri Afiyəddin Cəlil oğlu Cəlilov seçilmişdir.**

İttifaq və dünya informasiya vasitələrinin bu haqda yaydığı məlumatlar artıq ittifaq və dünya ictimaiyyəti tərəfindən rəğbətlə qarşılanmış və geniş əks-səda tapmışdır. Lakin Azərbaycan SSR-in rəsmi mətbuat və informasiya vasitələrinə bu haqda məlumat verilməsinə baxmayaraq, onlar bu günə qədər bizə məlum olmayan səbəblərə görə susurlar.

Muxtar Respublika Ali Məclisinin xalq deputatları bu hərəkətə görə Azərbaycan Respublikasının rəsmi mətbuat orqanlarına və informasiya vasitələrinə özlərinin qəti etirazlarını bildirir, bunu Naxçıvan Muxtar Respublikasının informasiya blokadasına alınması kimi qiymətləndirirlər.

Biz deputatlar, bu qərarların təcili surətdə Azərbaycan xalqına çatdırılmasını vacib hesab edirik və bundan sonra Muxtar Respublika Ali Məclisinin işinin vaxtlı-vaxtında işıqlandırılması və yayılması üçün qəti tədbirlər görülməsini tələb edirik\*.

*Naxçıvan Muxtar Respublikasının  
Ali Məclisi,  
19 noyabr 1990-cı II*

---

\* Naxçıvan Muxtar Respublikası Ali Məclisinin dövlət rəmzləri ilə bağlı məlumat və sənədləri bu mənbədən götürülmüşdür: «Qayıdış (1990-1993)». Tərtib edəni: ƏLİ HƏSƏNOV. Bakı, 1996, s. 66-72

**AZƏRBAYCAN RESPUBLİKASININ DÖVLƏT  
MÜSTƏQİLLİYİNİN BƏRPASI HAQQINDA  
BƏYANNAMƏ**

*Azərbaycan Respublikası Ali  
Sovetinin 30 avqust 1991-ci il  
tarixli iclasında qəbul edilmişdir*

Azərbaycan Respublikası Ali Soveti Azərbaycan xalqının ali dövlət mənafeələrini rəhbər tutaraq və onun iradəsini ifadə edərək, Azərbaycan Respublikasının beynəlxalq birlik tərəfindən tanınmış müstəqil dövlət kimi mövcud olduğunu qeyd edərək,

Azərbaycan Respublikası Konstitusiyasına, Azərbaycan Respublikasının suverenliyi haqqında və Azərbaycan Respublikasının iqtisadi müstəqilliyinin əsasları haqqında konstitusiya qanunlarına əsaslanaraq,

Azərbaycan xalqının müqəddəratı və azad inkişafının təmin olunması üçün öz məsuliyyətini dərk edərək,

Milli mənsubiyyətindən və dini etiqadlarından asılı olmadan Azərbaycan Respublikasının bütün vətəndaşlarının beynəlxalq aktla-da nəzərdə tutulmuş bütün insan hüquqlarına və əsas azadlıqlarına təminat verərək,

Azərbaycan Respublikasının suverenliyi və ərazi bütövlüyü üçün təhlükəni aradan qaldırmağa çalışaraq,

Azərbaycan Respublikasının təhlükəsizliyinin və dövlət sərhədlərinin toxunulmazlığını təmin etmək kimi müqəddəs borcu rəhbər tutaraq,

Respublikanın bürün vətənpərvər qüvvələrinin sıx birləşməsinin zəruriliyini dərk edərək,

Azərbaycan Respublikasının və onun xalqının mənafeyinə zidd olmayan beynəlxalq paktları, konvensiyaları və başqa sənədləri qəbul edərək,

SSR İttifaqına daxil olan bütün respublikalarla dostluq münasibətlərini bundan sonra da saxlamağı arzu edərək,

Beynəlxalq birliyin üzvü olan dövlətlərlə bərabərhüquqlu münasibətlər yaratmağa hazır olduğunu bildirərək,

Azərbaycan Respublikasının dövlət müstəqilliyinin Birləşmiş Millətlər Təşkilatının Nizamnaməsində, digər beynəlxalq hüquq paktlarında və konvensiyalarında təsbit edilmiş prinsiplərə müvafiq surətdə beynəlxalq birliyin üzvü olan dövlətlər və Birləşmiş Millətlər Təşkilatı tərəfindən tanınmasına ümid bəsləyərək

**Azərbaycan Respublikasının dövlət müstəqilliyinin bərpa olunduğunu elan edir.**

*Bakı şəhəri,  
30 avqust, 1991-ci il*



# AZƏRBAYCAN RESPUBLİKASININ DÖVLƏT MÜSTƏQİLLİYİ HAQQINDA KONSTITUSIYA AKTI

*Azərbaycan Respublikası Ali Sovetinin  
18 oktyabr 1991-ci il tarixli iclasında  
qəbul edilmişdir.*

1918-ci il mayın 28-də Azərbaycan Milli Şurası İstiqlal Bəyannaməsi qəbul edərək Azərbaycan xalqının dövlət quruluşunun çox-əsrlik ənənələrini dirçəltdi.

Azərbaycan Respublikası öz ərazisində tam dövlət hakimiyyətinə malik olub müstəqil xarici və daxili siyasət yeridirdi. Azərbaycan Respublikasının müstəqil dövlətə xas olan təsisatları - parlamenti, hökuməti, ordusu, maliyyə sistemi yaradılmışdı və fəaliyyət göstərirdi. Azərbaycan Respublikası bir çox xarici dövlətlər tərəfindən tanınmış və onlarla diplomatik münasibətlər yaratmışdı. Lakin 1920-ci il aprelin 27-28-də RSFSR beynəlxalq hüquq normalarını kobudcasına pozaraq, müharibə elan etmədən öz silahlı qüvvələrinin hissələrini Azərbaycana yeritdi, suveren Azərbaycan Respublikasının ərazisini işğal etdi, qanuni seçilmiş hakimiyyət orqanlarını zorakılıqla devirdi və Azərbaycan xalqının çox böyük qurbanlar bahasına qazandığı müstəqilliyə son qoydu.

Bunun ardınca Azərbaycan 1806-1828-ci illərdə olduğu kimi, yenidən Rusiya tərəfindən ilhaq edildi.

SSRİ-nin təşkili haqqında 1922-ci il 30 dekabr tarixli müqavilə bu ilhaqı təsbit etməli idi. Sonralar, 70 il ərzində Azərbaycan Respublikasına qarşı əslində müstəmləkəçilik siyasəti yeridilir, Azərbaycanın təbii ehtiyatları amansızcasına istismar olunur, milli sərvətləri çapılıb talanır, Azərbaycan xalqı təqiblərə və kütləvi cəza tədbirlərinə məruz qalırdı, onun milli ləyaqəti tapdalanırdı. Bütün bunlara baxmayaraq, Azərbaycan xalqı dövlət müstəqilliyi uğrunda mübarizəsini davam etdirirdi.

«Azərbaycan Respublikasının dövlət müstəqilliyinin bərpası haqqında» Azərbaycan Respublikası Ali Sovetinin 1991-ci il avqustun 30-da qəbul etdiyi Bəyannamə də bu mübarizənin yekunu olmuşdur.

Azərbaycan Respublikasının Ali Soveti Azərbaycan Milli Şurasının 1918-ci il mayın 28-də qəbul etdiyi İstiqlal Bəyannaməsinə, Azərbaycan Respublikasının demokratik prinsiplərinin və ənənələrinin varisliyinə əsaslanaraq və «Azərbaycan Respublikasının dövlət müstəqilliyinin bərpası haqqında» Azərbaycan Respublikası Ali Sovetinin 1991-ci il 30 avqust tarixli Bəyannaməsini rəhbər tutaraq bu Konstitusiya Aktını qəbul edir və müstəqil Azərbaycan Respublikasının dövlət quruluşunun, siyasi və iqtisadi quruluşunun əsaslarını təsis edir

## 1. ÜMUMİ MÜDDƏALAR

**Maddə 1.** 1920-ci il aprelin 27-28-də RSFSR-in XI ordusunun Azərbaycana təcavüzü, respublika ərazisini zəbt etməsi, beynəlxalq hüququn subyekti olan Azərbaycan Demokratik Respublikasını devirməsi Rusiyanın müstəqil Azərbaycanı işğal etməsi hesab edilsin.

**Maddə 2.** Azərbaycan Respublikası 1918-ci il mayın 28-dən 1920-ci il aprelin 28-dək mövcud olmuş Azərbaycan Respublikasının varisidir.

**Maddə 3.** SSRİ-nin təşkili haqqında 1922-ci il 30 dekabr tarixli müqavilənin Azərbaycana aid hissəsi imzalandığı andan etibarsızdır.

Keçmiş SSR İttifaqının tərkibinə daxil olmuş suveren dövlətlər ilə qarşılıqlı münasibətlərin ortaya çıxan bütün məsələləri müqavilələr və sazişlər əsasında nizama salınmalıdır.

**Maddə 4.** Azərbaycan Respublikasının 1978-ci il Konstitusiyası bu Konstitusiya Aktının müddəalarına zidd gəlməyən yerlərində qüvvədə qalır.

Azərbaycan Respublikasının dövlət müstəqilliyinin bərpası elan edilənə qədər qüvvədə olmuş, Azərbaycan Respublikasının suverenliyinə və ərazi bütövlüyünə zidd olmayan, milli dövlət quruluşunun dəyişdirilməsinə yönəldilməmiş aktların hamısı Azərbaycan Respublikasında hüquqi qüvvəsini saxlayır. Azərbaycan Respublikasının müvafiq qanunları qəbul edilənədək SSRİ qanunları Azərbaycan Respublikasının ərazisində hüquqi qüvvəsini saxlayır, həmin qanunların siyahısını Azərbaycan Respublikasının parlamenti müəyyən edir.

**Maddə 5.** Azərbaycan Respublikasının müstəqilliyinə qarşı yönəldilən hər hansı hərəkət suveren dövlətin daxili işlərinə qarışmaqdır və beynəlxalq hüquq normalarına uyğun olaraq bu hərəkətlərə cavab verilir.

**Maddə 6.** SSRİ-nin dövlət borcunun yalnız o hissəsi Azərbaycan Respublikasına keçə bilər ki, respublikanın ərazisində təsərrüfat fəaliyyəti nəticəsində və Azərbaycan Respublikasının ixtiyarına keçən SSRİ əmlakı ilə əlaqədar yaranmış olsun.

**Maddə 7.** SSRİ-nin Azərbaycan Respublikası ərazisindəki bütün daşınar və daşınmaz mülkiyyəti Azərbaycan Respublikasının dövlət mülkiyyətidir. SSRİ-nin daşınar mülkiyyətinin beynəlxalq hüquqa uyğun olaraq müqavilə üzrə başqa dövlətlərə - SSRİ-nin keçmiş subyektlərinə verilə biləcək hissəsi istisna təşkil edir.

SSRİ-nin Azərbaycan Respublikasının hüduqlarından kənarında olan, lakin Azərbaycan SSRİ-nin tərkibində olduğu dövrdə Azərbaycanın milli gəliri, təbii və başqa ehtiyatları hesabına yaranmış əmlakı bu əmlakın yaranmasında Azərbaycanın töhfəsinə müvafiq həcmdə, müqavilə üzrə Azərbaycan Respublikasına keçir.

## II. AZƏRBAYCAN XALQI

**Maddə 8.** Azərbaycan xalqı Azərbaycan Respublikasının ərazisində və ondan kənarında yaşayan, Azərbaycan dövlətinə və onun qanunlarına tabe sayılan bütün Azərbaycan Respublikası vətəndaşlarından ibarətdir; bu isə beynəlxalq hüquqla müəyyənləşdirilmiş normaları istisna etmir.

**Maddə 9.** Öz idarəetmə formasını seçmək, başqa xalqlarla öz münasibətlərini müəyyənləşdirmək, siyasi, iqtisadi və mədəni həyatını öz tarixi və milli ənənələrinə, ümumbəşəri dəyərlərə uyğun inkişaf etdirmək Azərbaycan xalqının ayrılmaz hüququdur.

**Maddə 10.** Azərbaycan Respublikasında suveren hakimiyyət Azərbaycan xalqına məxsusdur. Azərbaycan xalqının hər hansı bir hissəsi, hər hansı bir şəxs suveren hakimiyyətin həyata keçirilməsi səlahiyyətini mənimsəyə bilməz.

Azərbaycan xalqı suveren hakimiyyəti bilavasitə referendum vasitəsilə və Azərbaycan Respublikasının parlamentinə ümumi, bərabər, birbaşa seçki hüququ əsasında gizli səsvermə yolu ilə seçilmiş nümayəndələri vasitəsilə həyata keçirir.

**Maddə 11.** Azərbaycan xalqı öz iradəsinin ifadəsi kimi Azərbaycan Respublikasının demokratik quruluşuna və qanunun aliliyinə təminat verir.

### III. AZƏRBAYCAN DÖVLƏTİ

**Maddə 12.** Azərbaycan xalqı müstəqil, dünyəvi, demokratik, unitar dövlət yaradır, bu dövlətin suveren hakimiyyəti daxili məsələlərdə ancaq hüquqla, xarici məsələlərə isə yalnız Azərbaycan xalqının azad surətdə razılıq verdiyi müqavilələrdən və sazişlərdən irəli gələn müddəalarla məhdudlaşdırılır.

Azərbaycan Respublikasının suverenliyi şəriksizdir və onun bütün ərazisinə şamildir.

Azərbaycan Respublikası öz ərazisində həyata keçirdiyi suveren hüquqları heç bir formada başqa dövlətlərə və ya dövlət ittifaqlarına vermir.

**Maddə 13.** Azərbaycan Respublikasında dövlət hakimiyyəti hakimiyyətin bölünməsi prinsipinə əsaslanır.

Qanunvericilik hakimiyyəti Azərbaycan Respublikasının parlamenti tərəfindən həyata keçirilir.

Ali icra hakimiyyəti Azərbaycan dövlətinin başçısı olan Azərbaycan Respublikası Prezidentinə məxsusdur.

Məhkəmə hakimiyyəti müstəqil məhkəmələr tərəfindən və ali instansiyada - hər birinin öz səlahiyyətləri daxilində Azərbaycan Respublikasının Konstitusiyaya Məhkəməsi, Azərbaycan Respublikasının Ali Məhkəməsi və Azərbaycan Respublikasının Ali Arbitraj Məhkəməsi tərəfindən həyata keçirilir.

**Maddə 14.** Azərbaycan Respublikasının ərazisi vahiddir, bölünə və özgəninkiləşdirilə bilməz. Azərbaycan Respublikası öz ərazisinin hər hansı bir hissəsini hər hansı bir formada kimsəyə vermir; yalnız Azərbaycan Respublikası parlamentinin qərarı ilə respublikanın bütün əhalisi arasında xalq səsverməsi (referendum) keçirmək yolu ilə Azərbaycan xalqının razılığı əsasında sərhədlərdə dəqiqləşdirmə aparıla bilməz.

Azərbaycan Respublikası ərazisinin heç bir hissəsi başqa dövlətə və ya başqa dövlətin hüquqi şəxsinə satıla və verilə bilməz.

**Maddə 15.** Azərbaycan Respublikasının ərazisində yalnız Azərbaycan Respublikasının Konstitusiyası və Azərbaycan Respublikasının qanunları qüvvədədir.

Qanunvericilik hakimiyyəti Azərbaycan Respublikasının Konstitusiyası ilə, icra və məhkəmə hakimiyyəti Azərbaycan Respublikasının Konstitusiyası, qanun və hüququ ilə məhdudlaşdırılır.

Azərbaycan Respublikasının Konstitusiyası Azərbaycan Respublikası parlamentinin qərarı ilə respublikanın bütün əhalisi arasında xalq səsverməsi (referendum) keçirmək yolu ilə qəbul edilir.

**Maddə 16.** Hamılıqla qəbul edilmiş beynəlxalq hüquq normalarına uyğun olaraq Azərbaycan Respublikası başqa dövlətlərlə münasibətlərini aşağıdakı prinsiplər əsasında qurur: dövlətlərin suveren bərabərliyi, zor işlətməmək və zor işlətməklə hədələməmək, dövlət sərhədlərinin toxunulmazlığı, mübahisələri dinc yolla nizama salmaq, başqa dövlətlərin daxili işlərinə qarışmamaq, insanın hüquqlarına və əsas azadlıqlarına hörmət etmək, xalqların bərabərliyi və onların öz müqəddəratını təyin etmək hüququ, dövlətlərin əməkdaşlığı, beynəlxalq hüquqi öhdəlikləri vicdanla yerinə yetirmək.

**Maddə 17.** Azərbaycan Respublikası:

1. Azərbaycan xalqının birliyini qorumalı, ayrıca şəxsin, ailənin, ictimai birliklərin və digər kollektivlərin mənafeyinə uyğun surətdə qanundan irəli gələn hüquqları və azadlıqları müəyyən edərək və bunlara hörmət göstərilməsini təmin edərək hüquq qaydası yaratmalıdır.
2. Sosial fəallığın bütün növlərinə rəvac verməli və onları əlaqələndirməli, bütün vətəndaşların mənafehlərinin qanuna əsasən uzlaşmasını təmin etməli, hər bir şəxsin azad inkişafı üçün bərabər şərait yaratmalıdır.
3. Dövlət və ya ictimai mənzil fondunun evlərində abad yaşayış sahəsi almaqda və ondan daimi istifadə etməkdə, fərdi mənzil tikintisində Azərbaycan Respublikası vətəndaşlarına kömək göstərməlidir.
4. Güzəranı daha ağır olan əhali qruplarının vəziyyətinin yaxşılaşdırılması və sosial müdafiəsi qayğısına qalmalı, onların insana layiq həyat səviyyəsini, bənəsiblərin sosial müdafiəsini təmin etməyə çalışmalıdır.
5. Azərbaycan Respublikası vətəndaşlarının həyatına, sağlamlığına, şəxsi azadlığına və təhlükəsizliyinə edilən qəsdlərdən onların müdafiəsini təmin etməlidir.
6. Azərbaycan Respublikası vətəndaşlarının sağlamlığını qorumalı, sağlam ekoloji mühitin mühafizəsinə kömək göstərməli, dövlətin əzəli və təbii özəyi olan ailəni, habelə anaları və uşaqları himayə etməlidir.

**Maddə 18.** Azərbaycan Respublikasında Azərbaycan Respublikasının vahid vətəndaşlığı müəyyən edilir.

Azərbaycan Respublikası öz vətəndaşlarının qarşısında qanunla müəyyən edilmiş vəzifələr daşıyır. Azərbaycan Respublikasının vətəndaşları Azərbaycan Respublikasının qarşısında qanunla müəyyən edilmiş vəzifələr daşıyırlar.

Heç kəs vətəndaşlıqdan və ya vətəndaşlığını dəyişdirmək hüququndan məhrum edilə bilməz. Azərbaycan Respublikasının hüduqlarından kənarə olan hər bir Azərbaycan Respublikası vətəndaşının hüquqi müdafiəsinə təminat verilir.

**Maddə 19.** Azərbaycan Respublikasının bütün vətəndaşları qanun qarşısında bərabərdirlər. Azərbaycan Respublikası İnsan Hüquqlarının Ümumi Bəyannaməsinə, Helsinki müşavirəsinin Yekun Aktına və hamılıqla qəbul edilmiş başqa beynəlxalq hüquq sənədlərinə qoşularaq, onlarda nəzərdə tutulan bütün hüquq və azadlıqlara vətəndaşların cinsindən, irqindən və milli mənsubiyyətindən, dini etiqadından, sosial mənşəyindən, siyasi əqidəsindən və başqa hallardan asılı olmayaraq əməl edilməsini, bu hüquq və azadlıqların maneəsiz həyata keçirilməsini təmin edir.

Azərbaycan Respublikası vətəndaşlarının hüquq və azadlıqları qanunda nəzərdə tutulmuş xüsusi hallardan başqa, hər hansı formada məhdudlaşdırıla bilməz:

#### IV. İQTİSADI MÜNASİBƏTLƏR

**Maddə 20.** Bütün təbii ehtiyatlar hər hansı şəxslərin və ya təşkilatların mülkiyyət hüquqlarına və mənafeyinə xələl gətirilmədən Azərbaycan Respublikasına məxsusdur.

**Maddə 21.** Hansı mənəbdən gəliрсə gəlsin, Azərbaycan Respublikasının bütün mədaxili vahid ehtiyatlar əmələ gətirir və bu ehtiyatlar qanundan irəli gələn tələblərə və öhdəliklərə əməl olunmaqla, qanunun müəyyən etdiyi məqsədlər üçün və qanunun müəyyən etdiyi qaydada işlənilir.

**Maddə 22.** Mülkiyyət dövlət mülkiyyəti, xüsusi mülkiyyət və kollektiv mülkiyyət şəklində ola bilər.

Xüsusi və kollektiv mülkiyyətə qanunla icazə və təminat verilir: qanun onların alınması və onlardan istifadə olunması üsullarını, onun fəaliyyət hüduqlarını müəyyən edir.

Xüsusi və kollektiv mülkiyyət məcburi şəkildə özgəninkiləşdirilə bilməz. Qanunda nəzərdə tutulmuş hallarda xüsusi və kollektiv mülkiyyət zərərin ödənilməsi şərti ilə Azərbaycan Respublikasının xeyrinə özgəninkiləşdirilə bilər.

Daşınar və daşınmaz əmlakın tam müsadirəsinə yol verilmir.

**Maddə 23.** Azərbaycan Respublikasında hər cür iqtisadi fəaliyyət bazar münasibətlərinə və sahibkarlıq azadlığına əsaslanır.

**Maddə 24.** Azərbaycan Respublikası kooperasiyaya rəvac verir və müxtəlif kooperativ təşkilatlarının və başqa birliklərin qanuna müvafiq surətdə inkişafı üçün lazımi şərait yaradır.

**Maddə 25.** Azərbaycan Respublikası bütün formalarda əməyi mühafizə edir. Öz əməyinin kəmiyyət və keyfiyyətinə uyğun olaraq zəhmətkeşin azad və ləyaqətli yaşayış üçün kifayət edən haqq almaq hüququ vardır.

Qanunla müəyyən edilmiş hallardan başqa, məcburi əmək qadağan edilir.

Əmək qabiliyyəti olmayan və lazımi dolanışiq imkanlarından məhrum olan hər bir vətəndaşın dövlətdən kömək və yardım almaq hüququ vardır. Zəhmətkeşlər həmkarlar ittifaqları təsis etməkdə azaddırlar. Tətil hüququnu zəhmətkeşlər bu hüquq tənzimləyən qanunlar çərçivəsində həyata keçirirlər.

#### V. SİYASİ MÜNASİBƏTLƏR

**Maddə 26.** Azərbaycan Respublikasının yetkinlik yaşına atmış vətəndaşlarının seçki hüququ vardır. Səsvermə şəxsi, bərabər, azad və gizlidir.

Səsvermə hüququ yalnız vətəndaşın hüquq qabiliyyətsizliyi nəticəsində və ya qüvvəyə minmiş məhkəmə hökmü əsasında məhdudlaşdırıla bilər.

**Maddə 27.** Azərbaycan Respublikasının siyasətinin müəyyənləşdirilməsinə demokratik yolla kömək etmək üçün Azərbaycan Respublikasının bütün vətəndaşlarının azad surətdə siyasi partiyalar və digər ictimai birliklər yaratmaq hüququ vardır.

**Maddə 28.** Siyasi plüralizm prinsiplərinə uyğun olaraq siyasi partiyalar ictimai rəyin formalaşdırılmasında və ifadəsində iştirak edirlər və siyasi fəaliyyətin əsas ünsürləridir. Onların yaradılması və fəaliyyəti Azərbaycan Respublikasının Konstitusiyası və qanunları çərçivəsində azaddır.

**Maddə 29.** Azərbaycan Respublikasını müdafiə etmək Azərbaycan Respublikası vətəndaşının müqəddəs borcudur.

Qanunla müəyyən edilmiş hüduqlarda və növlərdə hərbi xidmət məcburidir.

**Maddə 30.** Azərbaycan Respublikasının bütün vətəndaşlarına öz gəlirlərinə uyğun olaraq dövlət xərclərində iştirak etməlidirlər.

Vergi sistemi mütərəqqilik prinsipinə əsaslanır.

**Maddə 31.** Bütün vətəndaşlar Azərbaycan Respublikasına sadıq olmalı, onun Konstitusiyasına və qanunlarına riayət etməlidirlər.

## **VI. YEKUN MÜDDƏALARI**

**Maddə 32.** Bu Konstitusiya Aktı Azərbaycan Respublikasının yeni Konstitusiyasının hazırlanması üçün əsasdır.

*Azərbaycan Respublikasının Prezidenti  
Bakı şəhəri, 18 oktyabr 1991-ci il  
№222-XII*

**AZƏRBAYCAN RESPUBLİKASININ  
DÖVLƏT BAYRAĞI HAQQINDA**

**AZƏRBAYCAN RESPUBLİKASININ  
Q A N U N U**

Azərbaycan Respublikasının Ali Soveti Qərara alır:

1. Azərbaycan Respublikasının Dövlət bayrağının təsviri təsdiq edilsin.
2. Azərbaycan Respublikasının Dövlət bayrağı haqqında Əsasnamə təsdiq edilsin.
3. «Azərbaycan SSR-in Dövlət bayrağı haqqında Əsasnamənin təsdiq edilməsi barəsində» Azərbaycan SSR Ali Soveti Rəyasət Heyətinin 1956-cı il 5 may tarixli Fərmanı (Azərbaycan SSR Qanunları toplusu, 1938-1966-cı illər, c.1, səh.221; Azərbaycan SSR Ali Sovetinin Məlumatı, 1981-ci il, №5-6, maddə 71; №12, mad-do 161) qüvvəsini itirmiş hesab edilsin.

**Azərbaycan Respublikasının Prezidenti**

*Bakı şəhəri, 5 fevral 1991-ci il*

*№ 17-XII*

## AZƏRBAYCAN RESPUBLİKASININ DÖVLƏT BAYRAĞI

Azərbaycan Respublikasının 5 fevral 1991-ci il tarixli 17-XII sayılı Qanunu ilə təsdiq edilmişdir.

*Rəngli təsviri*



*Sxematik təsviri*

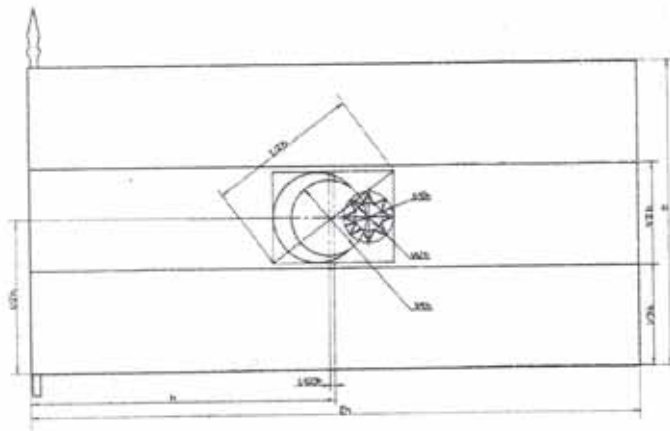

# AZƏRBAYCAN RESPUBLİKASININ DÖVLƏT BAYRAĞI HAQQINDA

## ƏSASNAMƏ

*Azərbaycan Respublikasının  
5 fevral 1991-ci il tarixli 17-XII  
saylı qanunu ilə təsdiq edilmişdir*

1. Azərbaycan Respublikasının Dövlət bayrağı Azərbaycan dövlətinin suverenliyi rəmzidir.  
2. Azərbaycan Respublikasının Dövlət bayrağı eni bərabər olan rəngli üç üfüqi zolaqdan ibarət düzbucaqlı parça şəklindədir: üst zolaq mavi rəngdə, orta zolaq qırmızı rəngdə, aşağı zolaq yaşıl rəngdədir. Bayrağın hər iki üzündə qırmızı zolağın ortasında ağ rəngli aypara və səkkizguşəli ulduz təsviri vardır. Bayrağın eninin uzununa nisbəti 1:2 -dir.

Ayparanın və səkkizguşəli ulduzun təsvirləri tərəflərinin nisbəti 3:4 olan düzbucaqlının içərisində yerləşir; düzbucaqlının diaqonalı bayrağın eninin 1/2-nə bərabərdir.

Ayparanın təsviri konsentrik (eyni mərkəzli) olmayan iki dairənin hissələri şəklindədir; böyük dairənin diametri xarici düzbucaqlının eninə, kiçik dairənin diametri isə bayrağın eninin 1/4-ə bərabərdir. Kiçik dairənin mərkəzi bayrağın hündəsi mərkəzindən sol tərəfdə, bayrağın eninin 1/60-ə bərabər olan məsafədə yerləşir.

Səkkizguşəli ulduzun təsviri ayparadan sağda yerləşir, ulduzun xarici dairəsinin diametri bayrağın eninin 1/6-ni, daxili dairəsinin diametri isə 1/12-ni təşkil edir.

Azərbaycan Respublikasının Dövlət bayrağı aşağıdakı yerlərdə qaldırılır:

a) Azərbaycan Respublikası Ali Sovetinin, Naxçıvan Muxtar Respublikası Ali Sovetinin, Dağlıq Qarabağ Muxtar Vilayəti Xalq Deputatları Sovetinin, Azərbaycan Respublikası rayon, şəhər, şəhərdə rayon, qəsəbə və kənd xalq deputatları Sovetinin sessiyalarının keçirildiyi binaların üzərində - bütün sessiya dövründə;

b) Azərbaycan Respublikası Prezidentinin, Azərbaycan Respublikası Ali Sovetinin, Azərbaycan Respublikası Nazirlər Sovetinin, Naxçıvan Muxtar Respublikası Ali Sovetinin və Nazirlər Sovetinin, Dağlıq Qarabağ Muxtar Vilayəti Xalq Deputatları Sovetinin və Azərbaycan Respublikası yerli xalq deputatları Sovetləri icraiyyə komitələrinin binaların üzərində daim;

v) dövlət orqanlarının və ictimai orqanların, müəssisələrin, idarələrin və təşkilatların binaları, habelə yaşayış evləri üzərində - martın 8-də, martın 21-də, aprelin 28-də, mayın 1-də və 2-də, mayın 9-da, mayın 28-də, noyabrın 7-də\*.

Yuxanda göstərilən binalar üzərində Azərbaycan Respublikasının Dövlət bayrağı başqa bayram və xatirə günlərində də qaldırmağa icazə verilir;

q) rəsmi şəxs sifəti ilə Azərbaycan Respublikası Prezidentinin Azərbaycan Respublikası Ali Soveti Sədrinin, Azərbaycan Respublikası Nazirlər Soveti Sədrinin və ya digər rəsmi (vəkil edilmiş) şəxslərin mindikləri hava gəmilərində (Dövlət bayrağının gəmidə təsvirləri), dəniz gəmilərində, daxili su yollarında üzən gəmilərdə və başqa nəqliyyat vasitələrində göstərilən şəxslərin razılığı ilə; d) Azərbaycan Respublikası Prezidentinin, Azərbaycan Respublikası Ali Soveti Sədrinin və Azərbaycan Respublikası Nazirlər Soveti Sədrinin təqdimatı ilə Azərbaycan Respublikasının Dövlət bayrağı dövlət orqanlarının, ictimai və dini orqanların, müəssisələrin, idarələrin və təşkilatların keçirdikləri mərasimlər zamanı, digər təntənəli və bayram tədbirləri zamanı da qaldırıla bilər.

4. Naxçıvan Muxtar Respublikasının Dövlət bayrağı Azərbaycan Respublikasının Dövlət bayrağı ilə bir vaxtda qaldırılarkən Naxçıvan Muxtar Respublikasının Dövlət bayrağının ölçüsü Azərbaycan Respublikasının Dövlət bayrağının ölçüsündən iri ola bilməz.

5. Azərbaycan Respublikasının Dövlət bayrağı və onun təsviri, ölçülərindən asılı olmayaraq bu Əsasnaməyə əlavə edilən rəngli və sxematik təsvirlərə həmişə dəqiq uyğun gəlməlidir.

---

\* Hazırda Azərbaycan Respublikasında mövcud qanunvericiliyə uyğun olaraq aşağıdakı bayram günləri vardır:

1 Yanvar - Yeni il bayramı; 8 Mart - Qadınlar günü; 21-22 mart - Novruz bayramı; 9 may - Qələbə günü; 28 may - Respublika günü; 15 iyun Qurtuluş günü; 26 iyun - Azərbaycan Milli Ordusunun yaradılması günü; 18 oktyabr - Dövlət müstəqilliyi günü; 12 noyabr - Konstitusiyaya günü; 17 noyabr - Milli dirçəliş günü; 31 dekabr - Dünya azərbaycanlılarının həmrəylik günü; Müxtəlif tarixlərə düşən Ramazan və Qurban bayramları - M.M., Ə.Q.



6. Azərbaycan Respublikasının gerbi və himni kimi, Azərbaycan dövlətinin suverenliyi rəmzi olan Azərbaycan Respublikasının Dövlət bayrağı da müqəddəs rəmzdır və onun hər cür təhqir edilməsi qanuna əsasən cəzalandırılır.

7. Bu Əsasnamənin tətbiqi qaydalarını Azərbaycan Respublikasının Nazirlər Soveti qəbul edir.

**Azərbaycan Respublikasının Prezidenti**

*Bakı şəhəri, 5 fevral 1991-ci il, № 17-XII*

**AZƏRBAYCAN RESPUBLİKASININ  
DÖVLƏT HİMNİ HAQQINDA**

**AZƏRBAYCAN RESPUBLİKASININ  
Q A N U N U**

Azərbaycan Respublikasının Milli Məclisi qərara alır: *Musiqisi Üzeyir Hacıbəyovun, mətni Əhməd Cavadın olan «Azərbaycan marşı» Azərbaycan Respublikasının Dövlət himni kimi təsdiq edilsin.*

**AZƏRBAYCAN MARŞI**

*Musiqisi Üzeyir Hacıbəyovun,  
Sözləri Əhməd Cavadındır.*

*Azərbaycan! Azərbaycan!  
Ey qəhrəman övladın şanlı Vətəni!  
Səndən ötrü can verməyə cümlə hazırız!  
Səndən ötrü qan tökməyə cümlə qadiriz!  
Üçrəngli bayrağınla məsud yaşa!  
Minlərlə can qurban oldu!  
Sinən hər bə meydan oldu!  
Hüququndan keçən əsgər,  
Hərə bir qəhrəman oldu!*

*Sən olasan gülüstan,  
Sənə hər an can qurban  
Sənə min bir məhəbbət,  
Sinəmdə tutmuş məkan!*

*Namusunu hifz etməyə,  
Bayrağını yüksəltməyə,  
Cümlə gənclər müştəqdir!  
Şanlı Vətən! Şanlı Vətən!  
Azərbaycan! Azərbaycan!*

***Azərbaycan Respublikasının  
Prezidenti***  
*Bakı şəhəri, 27 may 1992-ci il,  
№142*

# AZƏRBAYCAN RESPUBLİKASININ DÖVLƏT HİMNİ

Musiqisi Üzeyir Hacıbəyovun,  
Sözləri Əhməd Cavadın (1919),

bərpa, transkripsiya və aranjermanı Aydın Əzimovundur (1989).

## Azərbaycan marşı

Canto

Piano

A - zər - bəy - can!

A - zər - bəy - can! Ey qəh - rə - man öv - lə - din şan - ı Və - tən - ni!

Sən - dən öt - rü can ver - mə - yo cüm - lə - ha - zı - rız! Sən - dən öt - rü qan tök - mə - yo

cüm - lə - qa - dı - rız! Uç - rəng - li bəy - rə - ğn - la məs' - ud ya - şa!

**AZƏRBAYCAN RESPUBLİKASININ DÖVLƏT  
HİMNİ HAQQINDA ƏSASNAMƏNİN  
TƏSDİQ EDİLMƏSİ BARƏDƏ**

**AZƏRBAYCAN RESPUBLİKASININ  
Q A N U N U**

Azərbaycan Respublikasının Milli Məclisi qərara ahr:

1. Azərbaycan Respublikasının Dövlət himni haqqında Əsasnamə (Əlavə olunur) təsdiq edilsin.
2. Azərbaycan SSR Ali Soveti Rəyasət Heyətinin 1984-cü il 12 sentyabr tarixli Fərmanı (Azərbaycan SSR Ali Sovetinin məlumatı, 1984-cü il, N 17, maddə 152) ilə təsdiq edilmiş Azərbaycan Sovet Sosialist Respublikasının Dövlət himni haqqında Əsasnamə qüvvədən düşmüş sayılsın.
3. Bu qanun imzalandığı andan qüvvəyə minir.

*Azərbaycan Respublikasının  
Prezidenti  
Bakı şəhəri, 2 mart 1993-cü il,  
№525*

# AZƏRBAYCAN RESPUBLİKASININ DÖVLƏT HİMNİ HAQQINDA

## ƏSASNAMƏ

*Azərbaycan Respublikasının  
2 mart 1993-cü il tarixli 525  
saylı qanunu ilə təsdiq edilmişdir.*

1. Azərbaycan Respublikasının Dövlət himni Azərbaycan dövlətinin, onun müstəqilliyinin və birliyinin müqəddəs rəmzidir.

Azərbaycan Respublikasının Dövlət himninə dərin ehtiram bəsləmək onun hər bir vətəndaşının vətənpərvərlik borcudur.

2. Azərbaycan Respublikasının Dövlət himni aşağıdakı hallarda ifa olunur:

a) dövlət bayramlarına həsr olunmuş təntənəli yığıncaqların və iclasların açılışı və bağlanması zamanı;  
b) hər gün Azərbaycan Respublikası milli televiziya və radio verilişlərinin əvvəlində və axırında;  
v) Azərbaycan xalqının və dövlətinin həyatında çox mühüm tarixi hadisələr münasibətilə, Azərbaycanın görkəmli siyasi, dövlət, hərbi xadimlərinin, milli qəhrəmanlarının, elm, ədəbiyyat və incəsənət xadimlərinin şərəfinə abidələrin və lövhələrin açılışı zamanı;

q) dövlət və ictimai orqanlar, müəssisələr, idarələr və təşkilatlar tərəfindən keçirilən mərasimlər və digər təntənəli tədbirlər zamanı Azərbaycan Respublikasının Dövlət bayrağı qaldırılarkən;

d) Azərbaycan Respublikasına rəsmi gələn xarici ölkələrin dövlət və hökumət başçıları qarşılanarkən və yola salınarkən - müvafiq ölkənin Dövlət himni ifa olunduqdan sonra. Azərbaycan Respublikasının qanunvericiliyində Azərbaycan Respublikasının Dövlət himni hökmən ifa olunduğu başqa hallar da nəzərdə tutula bilər.

3. Azərbaycan Respublikasının Dövlət himni orkestr, xor, orkestr-xor tərəfindən, yaxud başqa vokal üsulla və alətlər vasitəsilə ifa olunur. Bunun üçün səsyazma vasitələrindən də istifadə edilə bilər.

Bütün hallarda Azərbaycan Respublikasının Dövlət himni tam ifa olunur.

4. Azərbaycan Respublikasının Dövlət himni «Azərbaycan Respublikasının Dövlət Himni haqqında» Azərbaycan Respublikasının 1992-ci il 27 may tarixli Qanunu ilə təsdiq edilmiş mətnə və musiqi redaksiyasına tam müvafiq surətdə ifa olunmalıdır.

5. Azərbaycan Respublikasının Dövlət himni camaat qarşısında ifa olunarkən oradakılar himni ayaq üstə dinləməli və ya oxumalıdır.

6. Hərbi hissələrdə, hərbi gəmilərdə, daxili işlər və milli təhlükəsizlik orqanlarında Azərbaycan Respublikasının Dövlət himninin ifa olunması, habelə himn ifa edilərkən hərbi qulluqçuların, daxili işlər və milli təhlükəsizlik orqanlarının sırayı və rəis heyətinə aid şəxslərin əsgəri rəsm-təzim etməsi hərbi nizamnamələrlə və Azərbaycan Respublikasının Müdafiə naziri, Daxili İşlər naziri və Milli Təhlükəsizlik naziri tərəfindən müəyyən edilən qaydalarla tənzimlənir.

7. Azərbaycan Respublikasının Dövlət himninin musiqisi və mətni «Əlifba» kitabının birinci səhifəsində dərc olunur.

Ümumtəhsil məktəblərində, texniki peşə, orta ixtisas məktəblərində, ali məktəblərdə və başqa tədris müəssisələrində yeni dərslərin birinci dərsi Azərbaycan Respublikasının Dövlət himninin öyrənilməsinə və ifasına həsr edilir.

8. Respublika və beynəlxalq idman yarışları keçirilərkən Azərbaycan Respublikasının Dövlət himninin ifa olunması qaydası respublika və beynəlxalq idman təşkilatlarının mövcud praktikasına nəzərə alınmaqla müəyyən edilir.

9. Respublika idarələri və təşkilatları xarici dövlətlərin ərazisində təntənəli tədbirlər keçirərkən Azərbaycan Respublikasının Dövlət Himni Azərbaycan Respublikasının Xarici İşlər Nazirliyinin müəyyən etdiyi qaydalara müvafiq surətdə, onların olduqları ölkənin praktikasına və yerli adətləri nəzərə alınmaqla ifa edilir.

10. Azərbaycan Respublikasının Dövlət himninin daxili işlər və milli təhlükəsizlik orqanlarında, tədris müəssisələrində, idman yarışları zamanı, habelə Azərbaycan Respublikasının idarələri və təşkilatları tərəfindən

xarici dövlətlərin ərazisində tədbirlər keçirilərkən ifa olunması qaydaları bu Əsasnamənin tələbləri əsas götürülməklə müəyyən edilir.

11. Bu Əsasnamənin dəqiq yerinə yetirilməsinə nəzarət etmək dövlət orqanlarının, müəssisələrin, idarələrin, təşkilatların, siyasi partiyaların, ictimai birliklərin, həmkarlar ittifaqlarının və digər ictimai qurumların rəhbərlərinə həvalə olunur.

**AZƏRBAYCAN RESPUBLİKASININ DÖVLƏT  
GERBİ HAQQINDA**

**AZƏRBAYCAN RESPUBLİKASININ KONSTITUSİYA  
QANUNU**

Azərbaycan Respublikasının Milli Məclisi qərara alır:

1. Azərbaycan Respublikasının Dövlət gerbinin rəngli və ağ-qara təsviri təsdiq edilsin.
2. Bu Qanun imzalandığı andan qüvvəyə minir.

*Azərbaycan Respublikasının  
Prezidenti*

*Bakı şəhəri, 19 yanvar 1993-cü il,*

*№460*

**AZƏRBAYCAN RESPUBLİKASININ  
DÖVLƏT GERBİNİN**

**Rəngli və qara-ağ təsviri**

Azərbaycan Respublikasının 19 yanvar 1993-cü il tarixli 460 sayılı Qanunu ilə təsdiq edilmişdir.





**AZƏRBAYCAN RESPUBLİKASININ  
DÖVLƏT GERBİ HAQQINDA ƏSASNAMƏNİN TƏSDİQ  
EDİLMƏSİ BARƏDƏ**

**AZƏRBAYCAN RESPUBLİKASININ  
Q A N U N U**

Azərbaycan Respublikasının Milli Məclisi qərara alır:

1. Azərbaycan Respublikasının Dövlət gerbi haqqında Əsasnamə (Əlavə olunur) təsdiq edilsin.
2. Azərbaycan SSR Ali Soveti Rəyasət heyətinin 1981-ci il 16 mart tarixli Fərmanı (Azərbaycan SSR Ali Sovetinin Məlumatı, 1981-ci il, №5-6, maddə 70) ilə təsdiq edilmiş Azərbaycan SSR-in Dövlət gerbi haqqında Əsasnamə qüvvəsini itirmiş hesab edilsin.
3. Bu Qanun imzalandığı andan qüvvəyə minir.

*Azərbaycan Respublikasının  
Prezidenti  
Bakı şəhəri, 23 fevral, 1993-cü il,  
№516*

# AZƏRBAYCAN RESPUBLİKASININ DÖVLƏT GERBİ HAQQINDA

## ƏSASNAMƏ

*Azərbaycan Respublikasının  
23 fevral 1993-cü il tarixli  
516 saylı qanunu ilə təsdiq  
edilmişdir.*

1. Azərbaycan Respublikasının Dövlət gerbi Azərbaycan dövlətinin müstəqilliyi rəmzidir.

2. Azərbaycan Respublikasının Dövlət gerbi palıd budaqlarından və sünbüllərdən ibarət qövsün üzərində yerləşən şərq qalxanının təsvirindən ibarətdir. Qalxanın üstündə Azərbaycan Respublikası Dövlət bayrağının rəngləri fonunda səkkizguşəli ulduz, ulduzun mərkəzində alov təsviri vardır.

Azərbaycan Respublikasının Dövlət Gerbinin rəngli təsvirində ulduz ağ, alov qırmızı, palıd budaqları yaşıl, sünbüllər sarı rəngdədir. Qalxanın və ulduzun sağaqları, habelə qalxanın düymələri və palıd qozaları qızılıdır.

3. Azərbaycan Respublikasının **Dövlət gerbinin qabarıq təsviri** vurulur:

a) Azərbaycan Respublikası Parlamentinin binasına, iclas salonuna və parlament sədrinin xidməti kabinetinə;

b) Azərbaycan Respublikası Prezidentinin iqamətgahına və xidməti kabinetinə;

v) Azərbaycan Respublikasının bütün məhkəmələrinin, hərbi tribunallarının binalarına, məhkəmə iclaslarının salonlarına, Azərbaycan Respublikasının Konstitusiya Məhkəməsi, Ali Məhkəməsi və Ali İqtisad Məhkəməsi Sədrlərinin xidməti kabinetlərinə;

q) yerli nümayəndəli dövlət orqanlarının binalarına və iclas salonlarına;

ğ) Azərbaycan Respublikasının qanunvericiliyində nəzərdə tutulmuş hallarda dövlət orqanlarının binalarına;

d) Azərbaycan Respublikasının diplomatik və ticarət nümayəndəliklərinin, konsulluq idarələrinin binalarına.

4. Azərbaycan Respublikasının **Dövlət gerbinin təsvirindən** istifadə olunur:

a) Azərbaycan Respublikası Dövlət möhüründə, bütün dövlət orqanlarının möhürlərində;

b) Azərbaycan Respublikasının qanunlarının, parlamentin qərarlarının, Prezidentin fərman və sərəncamlarının blanklarında;

v) bu Əsasnamənin 3-cü maddəsində göstərilən dövlət orqanlarının sənədlərinin blanklarında (binalarının lövhələrində);

q) Azərbaycan Respublikasının Milli Bankının biletlərində və metal pul vahidlərində, Azərbaycan Respublikasının qiymətli kağızlarında, dövlət istiqraz vərəqələrində və lotereya biletlərində;

ğ) Azərbaycan Respublikası vətəndaşının pasportunda; Azərbaycan Respublikası vətəndaşına verilən diplomatik və başqa xarici pasportlarda;

d) Azərbaycan Respublikası Parlamentinin rəsmi nəşrlərində;

e) Azərbaycan Respublikasının qanunvericiliyində müəyyən edilmiş hallarda Dövlət sərhəd nişanlarında.

5. Azərbaycan Respublikasının qanunvericiliyi ilə Azərbaycan Respublikası Dövlət gerbinin təsvirinin mütləq vurulmalı olduğu başqa hallar da nəzərdə tutula bilər.

6. Bu Əsasnamədə göstərilən hallardan başqa Azərbaycan Respublikasının Dövlət gerbinin təsvirindən istifadə etmək hüququ Azərbaycan Respublikasının Parlamenti tərəfindən verilə bilər.

7. Azərbaycan Respublikası Dövlət gerbinin təsviri olan möhürlərin və sənəd blanklarının hazırlanması və istifadə olunması, saxlanması və məhv edilməsi qaydası Azərbaycan Respublikası Nazirlər Kabineti tərəfindən müəyyən edilir.

8. Azərbaycan Respublikasının Dövlət gerbinin verilən təsviri ölçüsündən asılı olmayaraq həmişə dəqiq surətdə bu Əsasnaməyə əlavə edilən rəngli və ya ağ-qara təsvirə uyğun gəlməlidir.

*«Şükürlər olsun ki, yurdumuza, respublikamıza, xalqımıza  
çoxlu şerlər, mahnılar, çoxlu musiqi əsərləri həsr olunmuşdur.  
Onların hamısı gözəldir, hamısı bizi sevindirir. Ən başlıcası isə  
yurdumuza, Vətənimizə Azərbaycanca həsr olunmuş hər bir belə  
mahnı, hər bir belə musiqi insanlarımızda, məsələn, şəxsən məndə vətənpərvərlik  
hissi, iftixar, sevinc hissi doğurur ki, bizim  
Azərbaycanımız var, Azərbaycana həsr edilmiş belə mahnılar,  
şerlər var və bu gün müstəqil, azad Azərbaycan var!..»*

**HEYDƏR ƏLİYEV**  
*Azərbaycan Respublikasının  
Prezidenti*

### **III BÖLMƏ**

**AZƏRBAYCAN!**  
**AZƏRBAYCAN!**

*İstiqlal havasını, xoşbəxtlik nəğməsini,  
Ürəkdə yanan işıq, damarda qan oxusun!  
Ölməz Əhməd Cavadın «Azərbaycan» şerini,  
Ölməz Səməd Vurğunun «Azərbaycan» şerini,  
Azərbaycan oxusun!!! Azərbaycan oxusun!!!*

**Zəlimxan YAQUB**

**AZƏRBAYCAN MARŞI**

Azərbaycan! Azərbaycan!  
Ey qəhrəman övladın şanlı Vətəni!  
Səndən ötrü can verməyə cümlə hazırız!  
Səndən ötrü qan tökməyə cümlə qadiriz!  
Üçrəngli bayrağınla məsud yaşa!  
Minlərlə can qurban oldu!  
Sinən hər bə meydan oldu!  
Hüququndan keçən əsgər,  
Hər bə bir qəhrəman oldu!

Sən olasan gülüstan,  
Sənə hər dəm can qurban!  
Sənə bir çox məhəbbət,  
Sinəmdə tutmuş məkan!

Namusunu hifz etməyə,  
Bayrağını yüksəltməyə,  
Cümlə gənclər müştəqdir!  
Şanlı Vətən! Şanlı Vətən!  
Azərbaycan! Azərbaycan!

**Əhməd CAVAD**

**AZƏRBAYCAN BAYRAĞINA**

*İngilislərin Bakıya gəlişindən  
sonra birinci dəfə Bakıya getdiyim  
vaxt -10 aprel 1919 cu ildə parlament  
binası üzərində dalğalanan milli  
bayrağa söylənilmişdir.*

(müəllif)

Türküstan yelləri öpüb alını  
Söylüyor dərini sana, bayrağım!  
Üç rəngin əksini Quzğun dənizdən  
Ərməğan yolla sən yara, bayrağım!

Gedərkən Turana çıxdın qarşıma,  
Kölgən dövlət quşu, qondu başıma!  
İzn ver gözümdə coşan yaşıma –  
Dinlətsin dərini aha, bayrağım!

Qayı xan soyundan aldığı rəngi,  
Qocalmış Elxanla müsəlman bəgi.  
Elxanın övladı, dinin dirəgi,  
Gətirdin könlümə səfa, bayrağım!

Köksümdə tufanlar, gəldim irəli,  
Öpüm gölgən düşən mübarək yeri!  
Allahın yıldızı, o gözəl pəri,  
Sığınmış qoynunda Aya, bayrağım!

**CAN, AZƏRBAYCAN!**

Torpağına can demişəm,  
Suyuna mərcan demişəm,  
Canımı qurban demişəm,  
Canım-gözüm, gözüm-canım,  
Azərbaycanım!  
Can, can,  
Can Azərbaycan!

Xəzər yuyar ayağını,  
Bayram etdim növrağını,  
Öpdüm azad torpağını!  
Canım-gözüm, gözüm-canım,  
Azərbaycanım!  
Can, can,  
Can Azərbaycan!

Muğanın da, Milin də var,  
Baldan şirin dilin də var,  
Türküstan tək elin də var,  
Canım-gözüm, gözüm-canım,  
Azərbaycanım!  
Can, can,  
Can Azərbaycan!

Gəlib qızıl vaxtın sənin,  
Açılıbdır baxtın sənin,  
Gəncəm tacın, taxtın sənin,  
Canım-gözüm, gözüm-canım,  
Azərbaycanım!  
Can, can,  
Can Azərbaycan!

Bulaqların şərbət dadır!  
Arzumuz hələ daldadır,  
Təbrizin gözü yoldadır!  
Canım-gözüm, gözüm-canım,  
Azərbaycanım!  
Can, can,  
Can Azərbaycan!

**AZƏRBAYCAN BAYRAĞINA**

Buraxınız, seyr edəyim, düşünəyim, oxşayayım,  
Şu sevimli: üç boyalı, üç mənalı bayrağı!  
Mələklərin qanadımı üzərimə kölgə salan?  
Nə imiş bu? Aman Allah! Od yurdunun yaprağı.  
Göy yapraqlar, al çiçəklər, yaşıl otlar topasımı?  
Xayır, xayır! Çiçək solur, otlar yerdə tapdanır,  
Fəqət bizim bayrağımız yucaları pək sevir,  
Yıldızlardan, hilaldan da yüksəklərdə fırlanır...  
Gölgəsində Ay əyilib bu gözəli qucmada,  
Qucuşaraq sevdigiylə yüksəklərə uçmada.  
Şu görünüş bir ananın şəfqətinə oxşayır,  
Düşündükcə duyğularımı, vicdanımı oxşayır.

Bu ay, yıldız, boyaların qurultayı nə demək?  
Bizcə, böylə söyləmək:  
Bu göy boya göy moğoldan qalmış bir türk nişanı,  
Bir türk oğlu olmalı!  
Yaşıl boya islamlığın sarsılmayan imanı,  
Yürəklərə dolmalı!  
Şu al boya azadlığın, təcəddüdün fərmanı,  
Mədəniyyət bulmalı!  
Səkkiz uclu şu yıldız da səkkiz hərflə «Od yurdu»,  
Əsarətin gecəsindən fürsət bulmuş quş kibi,  
Səhərlərə uçmuşdur.  
Şu hilal da türk bilgisi düzgün sevgi nişanı,  
Yurdumuzu qucmuşdur...  
Allah, əməllərim edib şu bayrağa intiqal,  
Birər-birər doğru olmuş, bir ad almış istiqlal!  
Yürəgimdə bir dilək var, o da doğru kəsilsin,  
O gün olsun, bu göy bayraq Turan üstə açılınsın!..

29.08.1919

Məmmədhüseyn ŞƏHRİYAR

AZƏRBAYCAN

- Ən çox sevdiyiniz şair?  
- ŞƏHRİYAR

*(Azərbaycan Prezidenti Heydər  
ƏLİYEVİN «XXI» gənclik  
dərgisinə müsahibəsindən)*

Könlüm quşu qanad çalmaz sənsiz bir an, Azərbaycan,  
Xoş günlərin getmir müdam xəyalımdan, Azərbaycan!

Səndən uzaq düşsəm də mən, eşqin ilə yaşayıram,  
Yaralanmış qəlbim kimi, qəlbi viran Azərbaycan...

Bisutini-inqilabda Şirin-Vətən üçün Fərhad,  
Külüng vurmuş öz başına, zaman-zaman, Azərbaycan!

Vətən eşqi məktəbində can verməyi öyrənmişik,  
Ustadımız deyib heçdir Vətənsiz can, Azərbaycan!

Yarəb! - Nədir, bir bu qədər ürəkləri qan etməyin,  
Qolubağlı qalacaqdır nə vaxtacan, Azərbaycan!

İgidlərin İran üçün şəhid olub, əvəzində  
Dərd almısan, qəm almısan sən İrandan, Azərbaycan!

Övladların nə vaxtadək tərki Vətən olacaqdır?  
Əl-ələ ver, üsyan elə, oyan, oyan, Azərbaycan!

Bəsdir fəraq odlarından kül ələndi başımıza,  
Dur ayağa! Ya azad ol, ya tamam yan, Azərbaycan!

Şəhriyarın ürəyi də səninki tək yaralıdır,  
Azadlıqdır mənə məlhəm, sənə dərman, Azərbaycan!<sup>1</sup>

---

<sup>1</sup> Şəri fars dilindən ana dilimizə şair Fikrət Sadıq tərcümə etmişdir-M. M., Ə. Q.



## AZƏRBAYCAN MARŞI\*

Ey toprağı ləlü mərcan, Azərbaycan! Azərbaycan!  
Mən verərəm uğrunda can, Azərbaycan! Azərbaycan!

Ey Vətənim, düşmən əcəb, bağrıvı alqan elədi,  
Soydu rəzalətlə səni, zülmiylə talan elədi,  
Bağlaruvı vurdu xəzan, gör necə viran elədi,

Zülmət keçib, döndü zaman, Azərbaycan! Azərbaycan!  
Ey toprağı ləlü mərcan, Azərbaycan! Azərbaycan!

Keçmişüvə baxmalıdır pirü-cəvan ibrət ilə,  
Hazır olub ellərimiz intiqama qeyrət ilə,  
Məqsədımız var səni azad eyləmək sürət ilə,

Müstəbidə yoxdur aman, Azərbaycan! Azərbaycan!  
Ey toprağı ləlü mərcan, Azərbaycan! Azərbaycan!

Bəsləmişən şanlı Vətən, nazilə öz övladıvı,  
Mən də gərək cəhd eləyib ərşə ucaldım adıvı,  
Himmət elə, parçalayıb məhv eləyim cəlladıvı!

Vəxti səadətdir oyan, Azərbaycan! Azərbaycan!  
Ey toprağı ləlü mərcan, Azərbaycan! Azərbaycan!

And içirəm namusuma, məsləkimə, vicdanıma,  
Gün kimi dünyada müqəddəs tamlan imanıma,  
Ya səni azad eləyəm, ya boyanam al qanıma,

Haqqın üzü dönməz inan, Azərbaycan! Azərbaycan!  
Ey toprağı ləlü mərcan, Azərbaycan! Azərbaycan!

---

\* Şer bu mənbədən götürülüb: Rəcəb Albayraq Hacaloğlu. Azəri türkcəsi dil kılavuzu (Güney Azərbaycan Sahəsi Dərləmə Sözlüyü) Ankara 1992 s 17 -M.M., Ə.Q.

## AZƏRBAYCAN MİLLİ HÖKUMƏTİNİN HİMNİ

Musiqisi: *Cahangir Cahangirovun*,  
Sözləri: *Mirmehdi Etimadındır*

### YAŞA, YAŞA AZƏRBAYCAN! \*

Ey Vətənim Azərbaycan!  
Əbədi odlardan nişan,  
Adlı, şanlı keçmişin var,  
Sən böyütdün qəhrəmanlar.  
Qoca Şərqi çırağısan,  
Azadlığın bayrağısan!  
Tarix boyunca yadigar,  
İftixarlı asarın var.  
Sənsən bizə Ana Vətən!  
Sənsən bizə nemət verən!  
Sənsən bizə ruhi rəvan!  
Yaşa, yaşa, Azərbaycan!

Əl uzatdı yadlar sənə,  
Pozmaq üçün izzətini.  
Qalxdı şərəfli firqəmiz  
Hifz eylədi hörmətini.  
Azadlığı bərpa edib,  
Nişan verdi qüdrətini.  
Arzu edir ellərimiz,  
Dünya boyu şövkətini.  
Sənsən bizə Ana Vətən!  
Sənsən bizə qüdrət verən!  
Sənsən bizə ruhi rəvan!  
Yaşa, yaşa Azərbaycan!

Azərbaycan, Azərbaycan!  
Aslanların məkanısən!  
Sən qurduğun yeni həyat,  
Xalqımıza verdi nicat!  
Gözəl günlər gətiribsən,  
Səttarxanlar yetiribsən,  
Qoy yurdumuz cənnət olsun,  
Düşmən bağı qanla dolsun!  
Sənsən bizə Ana Vətən!  
Sənsən bizə şöhrət verən!  
Sənsən bizə ruhi rəvan!  
Yaşa, yaşa Azərbaycan!

---

\* Bu əsər Cənubi Azərbaycanda (Təbrizdə) Seyid Cəfər Pişəvərinin (1893-1947) başçılığı ilə qurulmuş və bir il fəaliyyət göstərmiş (12.12.1945-12.12.1946) Azərbaycan Milli Hökumətinin himni olmuşdur. Həmin şer aşağıdakı mənbədən götürülmüşdür: Ş.Tağıyeva, Ə.Rəhimli, S.Bayramzadə. Güney Azərbaycan (Məlumat kitabı). Bakı, 2000, s. 231- M.M., Ə.Q.

AZƏRBAYCANIM

Nerdə mənə gül qoynunda doğuran,  
Xəmirimi göz yaşıyla yoğuran,  
Beşiyimdə «layla balam» çağırın,  
Azərbaycan, mənim baxtsiz anam oy,  
Neçə bir il həsrətinlə yanam, oy?...

Salam, desəm, rüzgar alıb götürsə,  
Ağrıdağdan Alagözə ötürsə,  
Gur səsimi göy Xəzərə yetirsə,  
Xəzər coşub zəncirini qırsa oy!...  
Hökm etsə, bu sərsəm gediş dursa oy!...

Xəbər alsam Muğanımdan, Milimdən,  
Nazlı Bakım, o neft qoxan gülümdən,  
Kim demiş ki, düşmüş adı dilimdən,  
Azərbaycan, mənim eşsiz yurdum oy!...  
Ölməz eşqim, içimdəki dərdim oy!...

Könlümə tək Kəbə yaptım səni mən,  
Sənsiz neylim qürbət eldə günü mən,  
Sənsiz neylim Allahı mən, dini mən,  
Azərbaycan, mənim tacım, taxtım oy!  
Oyanmazmı kor olası baxtım oy!...

AZƏRBAYCAN

- Ən çox sevdiyiniz şer?  
- Səməd VURĞUN-un  
«AZƏRBAYCAN» şeri

(Azərbaycan Prezidenti Heydər  
ƏLİYEVİN «XXI» gənclik dərgi-  
sinə müsahibəsindən)

Çox keçmişəm bu dağlardan,  
Durna gözlü bulaqlardan;  
Eşitmişəm uzaqlardan  
Sakit axan arazları,  
Sınamışam dostu, yarı...

El bilir ki, sən mənimsən,  
Yurdum, yuvam, məskənim sən,  
Anam, doğma Vətənim sən!  
Aynlarını könül candan?  
Azərbaycan, Azərbaycan!

Mən bir uşaq, sən bir ana,  
Odur ki, bağlıyam sana:  
Hansı səmtə, hansı yana  
Hey uçsam da yuvam sənsən  
Elim, günüm, obam sənsən!

Fəqət, səndən gen düşəndə,  
Ayrılıq məndən düşəndə,  
Saçlarıma dən düşəndə  
Boğar aylar illər məni  
Qınamasın ellər məni.

Dağlarının başı qardır,  
Ağ örpəyin buludlardır.  
Böyük bir keçmişin vardır;  
Bilinməyir yaşın sənin  
Nələr çəkmiş başın sənin.

Düzdün uğursuz dillərə,  
Nəhs aylara, nəhs illərə.  
Nəsillərdən nəsillərə  
Keçən bir şöhrətin vardır;  
Oğlun, qızın bəxtiyardır...

Hey baxıram bu düzlərə,  
Ala gözlü gündüzlərə;  
Qara xallı ağ üzlərə

Könül istər şer yaza;  
Gəncləşirəm yaza-yaza...

Bir tərəfin bəhri-Xəzər,  
Yaşılbaş sonalar gəzər;  
Xəyalım dolanar, gəzər  
Gah Muğam, gah Eldarı  
Mənzil uzaq, ömür yarı!

Sıra dağlar, gen dərələr,  
Ürək açan mənzərələr,  
Ceyran qaçar, cüyür mələr,  
Nə çoxdur oylağın sənini!  
Aranın, yaylağın sənini.

Keç bu dağdan, bu Arandan,  
Astaradan, Lənkərandan.  
Afrikadan, Hindistandan  
Qonaq gəlir bizə quşlar,  
Zülm əlindən qurtulmuşlar.

Bu yerlərdə limon sarı,  
Əyir, salır budaqları;  
Dağlarının dümağ qarı  
Yaranmışdır qarlı qışdan,  
Bir səngərdir yaranışdan.

Lənkəranın gülü rəng-rəng  
Yurdumuzun qızları tək.  
Dəmlə çayı, tök ver görək,  
Anamın dilbər gəlini!  
Yadlara açma əlini.

Sarı sünbül bizim çörək,  
Pambığımız çiçək-çiçək,  
Hər üzümdən bir şirə çək  
Səhər-səhər acqarına,  
Qüvvət olsun qollarına.  
Mən Qazaxda köhlən ata,  
Yalmanına yata-yata,  
At qan tərə bata-bata,  
Göy yaylaqlar belinə qalx,  
Kəpəz dağdan Göy-gölə bax!.

Ey azad gün, azad insan,  
Doyunca iç bu bahardan!  
Bizim xallı xalçalardan  
Sər çinarlar kölgəsinə,  
Alqış günəş ölkəsinə!

Könlüm keçir Qarabağdan,  
Gah bu dağdan, gah o dağdan;  
Axşamüstü qoy uzaqdan  
Havalansın Xanın səsi  
Qarabağın şikəstəsi.

Gözəl Vətən! Mənan dərin,  
Beşiyisən gözəllərin!  
Aşiq deyər sərin-sərin,  
Sən günəşin qucağısan  
Şer, sənət ocağısan.

Ölməz könül, ölməz əsər,  
Nizamilər, Füzulilər!  
Əlin qələm, sinən dəftər,  
De gəlsin hər nəyin vardır,  
Deyilən söz yadigardır.

Bir dön bizim Bakıya bax,  
Sahilləri çıraq-çıraq,  
Buruqların hayqıraraq  
Nərə salır boz çöllərə,  
İşıqlanır hər dağ, dərə.

Nazlandıqca sərin külək  
Sahillərə sinə gərək,  
Bizim Bakı - bizim ürək!  
İşıqdadır qüvvət sözü,  
Səhərlərin ülkər gözü.

Gözəl Vətən! O gün ki, sən  
Al bayraqlı bir səhərdən  
İlham aldım... yarandım mən.  
Gülür torpaq, gülür insan  
Qoca Şərqi qapısısan.

Dinlə məni, gözəl Vətən!  
Bir söz gəlir ürəyimdən:  
Partiyanın eşqiylə sən  
Güləcəksən hər bir zaman,  
Azərbaycan, Azərbaycan!

**AZƏRBAYCANIM**

Qanımdır, canımdır Azərbaycanım,  
Adımdır, sanımdır Azərbaycanım!

Uğrunda canından keçənlər olub,  
Əcəl şərbətini içənlər olub,  
Gözəl dünyamızdan keçənlər olub.  
Oğullar itirib Azərbaycanım,  
İgidlər yetirib Azərbaycanım!

Sonsuz məhəbbəti ürəyimdədir,  
Qüvvəti dizimdə, biləyimdədir,  
Torpağının ətri çörəyimdədir.  
Belə bir dünyadır Azərbaycanım,  
Həmişə bahardır Azərbaycanım!

Vicdanı bir ləkə götürməz onun  
Bağçası bir qanqal bitirməz onun.  
Ovladı dostluğu itirməz onun,  
Həyat nəfəslidir Azərbaycanım,  
İnqilab səslidir Azərbaycanım!

Hüsnünü qoruyan gözüm var mənim  
Dağında, daşında izim var mənim,  
Zəfər kitabında sözüm var mənim,  
Bütün varlığımıdır Azərbaycanım,  
Bəxtiyarlığımıdır Azərbaycanım!

EY ƏZİZ ANAM, AZƏRBAYCAN!

*«Əgər Müslimin heç nəyi olmasaydı da, mənim fikrimcə, o, təkcə «Azərbaycan» mahnısına görə ən yüksək hörmətə, ən böyük ehtirama layiqdir... Mənə elə gəlir ki, Müslim Maqomayev bizim gözəl şairimiz Nəbi Xəzri ilə birlikdə bu mahnını yazanda, onlar yəqin ki, gələcəyə baxmışlar, çünki bu mahnı həqiqətən azad, müstəqil Azərbaycanın himni kimi səslənir...»*

**Heydər ƏLİYEV**  
*Azərbaycan Respublikasının*  
*Prezidenti*

Baharlı yurdum, Azərbaycan,  
Çinarlı yurdum, Azərbaycan.  
Ömrümün mənasısan,  
Anamın anasısan,

Azərbaycan!

Ey əziz anam, Azərbaycan!  
Sənə bağlıyam, Azərbaycan!  
Qəlbimə, gəl, qulaq as,  
Ömrün sənə bahar-yaz,  
Qanadındır Kür, Araz,

Azərbaycan!

Ey şanlı torpaq, Azərbaycan,  
Gəl, qucaqlaşaq, Azərbaycan.  
Sənsən eşqim, zəfərim,  
Çağlayan gur Xəzərim,  
Günəşli al səhərim,  
Azərbaycan!



**AZƏRBAYCAN MARŞI**

Göz açdığım qədim torpaq,  
Dayağımsan sən dünyada.  
Doğma anam, ey mehriban,  
Ey qəhrəman, Azərbaycan!

Addım-addım qucağından,  
Odlu sellər çağlasa da.  
Həsərət qaldın sən işığa,  
Zaman-zaman, Azərbaycan!

Yadellilər damla-damla  
Al qanmı sordu sənin,  
Kimlər sənin göz tikmədi  
Torpağına, Azərbaycan!

Bayrağını endirdilər,  
Ancaq özün əyilmədin,  
Alqış bu gün o uçan  
Bayrağına Azərbaycan!

Səhər kimi cavan sənsən,  
Tarix kimi qoca sənsən.  
Fatehləri diz çökdürən,  
Vüqarımsan, Azərbaycan!

Öz müqəddəs dağlarından  
Günəş kimi uca sənsən,  
Yer üzündə mənim Odlar  
Diyarımsan, Azərbaycan!

Səhərlərin qoy açılsın,  
Təzə nurlu bahar ilə,  
Gələcəyə mərd addımla,  
Uğurla get, Azərbaycan!

Şəhidlərin al qanından,  
Lalə açmış yollar ilə,  
İstiqlalın sabahına  
Qürurla get, Azərbaycan!

**AZƏRBAYCAN OĞLUYAM**

Azərbaycan oğluyam,  
Odu Allah sanmışam.  
Anam torpaq,  
Atam od,  
Mən oddan yaranmışam.

Od kimi istiqanlı,  
Sel tək dəliqanlıyam,  
Həyat qədər qədiməm,  
Torpaq qədər şanlıyam.

Od kimi yandıranam,  
Su kimi söndürənəm.  
Məni yandırsalar da,  
Suda batırsalar da,  
Yenə mənəm,  
Mən mənəm!

Köküm üstə bitmişəm,  
Şöhrətim var,  
Şanım var.  
Mənim gələcəklə də  
Öz əhdi-peymanım var.

Azərbaycan oğluyam,  
At belində doğuldum,  
Zamanın qanadında  
Neçə dəfə dağ oldum.

Mənim damarlarımda  
Gur sellər çağlamışdır,  
Anam cəngilər üstə  
Məni qundaqlamışdır.

Azərbaycan oğluyam,  
Min ildir öz adımın  
Keşiyində durmuşam.  
Silahım olmayanda,  
Nifrətimi barıt tək  
Qəlbimə doldurmuşam.  
...Azərbaycan oğluyam,  
Yaşım adımdan qədim,  
Heç kəsin toyuğuna  
Ömrümdə «kiş» demədim  
Kimsənin torpağında  
Gözüm yox,  
Bilsin aləm,

Torpağından bir çərək  
Kimsəyə də vermərəm...

Öz məsləyim, öz eşqim  
Daim məndən öndədir,  
Azərbaycan bayrağı  
Başımın üstündədir!...

**BAYRAQ**

Torpağın üstünə kölgələr salan,  
Mənim varlığımın cilas - bayraq!  
Zəfərdən doğulmuş Göytürkdən qalan,  
Qurdbaşlı bayrağın balası bayraq!  
    Üçrəngli bayrağın kölgəsində mən,  
    Qaraca torpağı Vətən görmüşəm,  
    Zəfər güllərini dövri - qədimdən,  
    Bayraq işığında bitən görmüşəm.  
    Bayraq mənliyimdir, bayraq kimliyim,  
    Bayraq - öz yurduma öz hakimliyim.  
Harda əcdadımın ayaq izi var,  
Bu zəfər bayrağım orda dikəlsin.  
Keçdiyi yerlərdə dağlar, yamaclar,  
Onun hüzuruna salama gəlsin.  
    Tarixdən qədimdir, zamandan qoca,  
    Mənim bayrağıma sancılan hilal.  
    Aləmə nur saçdı tarix boyunca,  
    Məbədlər başına tac olan hilal.  
Daim ucalasan! Savaş günündə,  
Əsgər silahıyla səni tən görüm,  
Yalnız zəfər çalmış şəhid önündə,  
Səni alqış üçün əyilən görüm.

**AYAĞA DUR, AZƏRBAYCAN!**

Nə yatımisan qoca vulkan, səninləyəm!  
Ayağa dur, Azərbaycan, səninləyəm!  
Səndən qeyri  
Biz hər şeyi bölə billik!  
Səndən qeyri  
Biz hamımız ölə billik!  
Bu, Şəhriyar haraydı,  
Bu, Bəxtiyar haraydı!  
Hanı sənin tufan yıxan,  
Gürşad boğan yurda oğul  
oğulların!  
Qara Çoban, Dəli Domrul oğulların!  
Çək sinənə - qayaları yamaq elə,  
Haqq yolunu ayağına dolaq elə,  
Bayrağını Xəzər boyda bayraq elə,  
Enməzliyə qalxmış olan bayrağını!  
Azərbaycan, Azərbaycan!  
Azərbaycan bayrağını!  
Ayağa dur, Azərbaycan!  
Bunu bizə zaman deyir,  
Məzarından baş qaldıran baban deyir!  
Nər oğlu nər, səninləyəm!  
Səninləyəm, silah tutan,  
Külüng tutan, yaba tutan,  
Gösöy tutan, nişanlı ər, səninləyəm!  
Səninləyəm, qız atası,  
Hanı nərən, hanı səsin!  
Hanı andın!  
Yoxsa sən də yatmışlara, batmışlara,  
Qeyrətini satmışlara xırdalandın!!!  
Gözünü sil, Vətən oğlu,  
ayağa qalx!  
Üfünə bir yaxşı bax!  
Sərhədinə bir yaxşı bax!  
Sərhədinin kəmədinə bir yaxşı bax!  
Dur, içində qorxunu boğ,  
Ölümünlə qalımını ayırd elə.  
Dur, içindən qorxağı qov,  
Dur, özünü Bozqurd elə!  
Bir səsindən min səs dinər,  
Neçə-neçə daşa dönmüş dinməz dinər!  
Oddan bitər, qandan bitər əyilməzlər!  
Mərd oğullar, mərdliylə öyünməzlər!  
Torpaq altda ölümlüyə kömülməzlər,  
Varım, yoxum, səninləyəm,  
Azım, çoxum, səninləyəm,  
Şirin yuxum, səninləyəm.  
Yıxın məni söz atından,  
Atın məni tank altına,  
Əzin məni xıncım-xıncım,

Kəsmir əgər söz qılıncım,  
Didin məni didim-didim,  
Atın məni tank altına,  
Qundaqdakı bir körpəni

xilas edim

Neçə «səni», neçə «məni» xilas edim.

Səninləyəm,

Sözü qəmli, özü dəmli

rəhbər adam!

1918-də vuruşurdu,

Danışmırdı rəncbər atan,

rəncbər atam!

Səninləyəm, haqq-ədalət, səninləyəm,

Milli qürur, milli qeyrət, səninləyəm!

Səpil quma, göyər yerdə, bit qayada,

Gizli nifrət, açıq nifrət, səninləyəm,

Oyat bizi, ey yaradan, səninləyəm!

Ya bilmərrə yatırt bizi,

Ya bilmərrə oyat bizi,

Ya yenidən yarat bizi,

Ey yaradan, səninləyəm,

Səninləyəm, yatmış vulkan,

Səninləyəm!

Ayağa dur, Azərbaycan!

Səninləyəm!

**1992.**

AZƏRBAYCAN

Azərbaycan! Qibləgahım!  
İlk ümidim, son pənahım!  
Səndən ayrı həyatımı var?!  
Qollarımda qandal olsa,  
Ayağımda buxov olsa,  
Yenə dizin-dizin  
Sürünərəm qucağına!!!  
Gözlərimə pərdə ensə,  
İşıq gələr sürtsəm sənin,  
Pak, müqəddəs torpağına!!!  
Hər vücudda iki göz var,  
İki ayaq, iki əl var, iki qulaq,  
Fəqət, fəqət ürək birdir!  
Dil də birdir!  
Demək, onda dilək birdir!  
Neçə bölsən hər əzaya,  
Yüz ad versən,  
Nəhayətdə bədən birdir!  
Gündoğandan Günbatana,  
Güneyindən quzeyinə,  
Dörd iqlimdə, dörd cəhətdə,  
Vətən birdir!  
Şəki, Şirvan, Qarabağım,  
Od-ocağım!

Əhər, Salmas, Qaradağım,

Qol-budağım!  
Şahdağ, Kəpəz, Savalanım,  
Bir quş kimi havalanım,  
Qonum uca zirvənizə,  
Ordan baxım,  
Mil düzünə, Aslan düzə!  
Naxçıvanım, Həmədanım,  
Bu birliyi, bütövlüyü necə danım?!...  
Gözəl Bakım, şux Təbrizim,  
Bu da bizim, o da bizim!..  
Nifrət sənin gərdeşinə,  
Çərxi fələk söylə görək;  
Nəyə görə iki qardaş,  
Həsrət qalıb bir-birinə?!..  
Elə sanma bu qisası,  
Səndə belə qoyacağıq!  
Bir gün sənin kor gözünün,  
Hər ikisin oyacağıq!  
Ana yurdum!  
Dırnağımla şumlayaram,  
Al qanımla sulayaram.

Sənin qızıl torpağını!  
Gün gələcək, az qalıbdır,  
Yas da, qəm də sovuşacaq!  
Azərbaycan bir əbədi.  
İstiqbala qovuşacaq!!! \*

---

\* Bu şer aşağıdakı mənbədən götürülmüşdür: Ş.Tağıyeva, Ə.Rəhimli, S.Bayramzadə. Güney Azərbaycan (Məlumat kitabı) Bakı, 2000, s. 461. - M.M., Ə.Q.



**AZƏRBAYCAN RESPUBLİKASININ DÖVLƏT HİMNİ**  
**MÜXTƏLİF DİLLƏRDƏ**

Musiqisi *Üzeyir Hacıbəyovun,*  
Sözləri *Əhməd Cavadındır.*

**AZƏRBAYCAN MARŞI**

*Azərbaycan! Azərbaycan!*  
*Ey qəhrəman övladın şanlı Vətəni!*  
*Səndən ötrü can verməyə cümlə hazırız!*  
*Səndən ötrü qan tökməyə cümlə qadیرiz!*  
*Üçrəngli bayrağınla məsud yaşa!*  
*Minlərlə can qurban oldu!*  
*Sinən hər bə meydan oldu!*  
*Hüququndan keçən əsgər,*  
*Hərə bir qəhrəman oldu!*  
*Sən olasan gülüstan,*  
*Sənə hər an can qurban!*  
*Sənə min bir məhəbbət,*  
*Sinəmdə tutmuş məkan!*  
*Namusunu hiş etməyə,*  
*Bayrağını yüksəltməyə,*  
*Cümlə gənclər müştəqdir!*  
*Şanlı Vətən! Şanlı Vətən!*  
*Azərbaycan! Azərbaycan!*

## Государственный Гимн Азербайджанской Республики

Музыка: *Узеира Гаджибекова,*

Слова: *Ахмеда Джавада*

Русский перевод: *Сиявуша Мамедзаде*

### **Азербайджанский марш\***

Азербайджан, Азербайджан!

О, колыбель святая славных сынов!

Нет земли милей Отчизны,

Нет, ее родней.

От истока нашей жизни

До окончания дней!

Под знаменем Свободы верши свой путь!

Тысячи нас, павших в бою,

Защитавших землю свою.

В час роковой встанем стеной,

В нерушимом ратном строю!

Пусть цветут сады, твои!

Созидай, мечтай, твори!

Сердце, полное любви,

Посвятили мы тебе.

Славься, славься гордой судьбой,

Край наш древний, край наш святой.

Каждый сын твой движим мечтой,

Видеть мирный свет над тобой.

О светлый край, заветный край!

Азербайджан! Азербайджан!

---

\* Dövlət himninin rusca mətni Azərbaycan Respublikası Prezidenti İcra Aparatının humanitar siyasət şöbəsinin müdiri prof. Fatma xanım Abdullazadənin ümumi redaktəsilə nəşr edilmiş «AZƏRBAYCAN» adlı (Azərbaycan, ingilis və rus dillərində) ensiklopedik soruq kitabından (Bakı, 1998, s. 17) götürülmüşdür-M.M., Ə.Q.

## NATIONAL ANTHEM OF THE REPUBLIC OF AZERBAIJAN

Music by *Uzeyir Hajibeyov*

Words by *Ahmad Javad*

### **March of Azerbaijan\***

Azerbaijan, Azerbaijan!  
You are the country of heroes!  
We will die so that you might be alive!  
We will shed our blood to defend you!  
Long live your three-coloured banner!  
Thousands of people sacrificed their lives  
You've become the field of battles.  
Every soldier fighting for you,  
Has become a hero.  
We pray for your prosperity,  
We make sacrifice our lives to you  
Our sincere love to you  
Comes from the bottom of our hearts.  
To defend your honour,  
To hoist your banner,  
All the young people are ready.  
Glorious motherland,  
Azerbaijan, Azerbaijan!

---

\* Dövlət himninin ingiliscə mətni Azərbaycan Respublikası Prezidenti İcra Aparatının humanitar siyasət şöbəsinin müdiri prof. Fatma xanım Abdullazadənin ümumi redaktəsilə nəşr edilmiş «AZƏRBAYCAN» adlı (Azərbaycan, ingilis və rus dillərində) ensiklopedik soraq kitabından (Bakı, 1998, s.17) götürülmüşdür-M.M., Ə.Q.

## **AZƏRBAYCAN BAYRAĞI DÜNYANIN ƏN UCA ZİRVƏSİNDƏ DALĞALANIR**

Mayın 12-si gündüz «Dinc dağlar» beynəlxalq ekspedisiyasının üzvləri dünyanın ən uca 'zirvəsinə - Everestə (8848 m) çatıb, öz ölkələrinin bayraqlarını Everestə sancıb. Ekspedisiya üzvləri sırasında Azərbaycanın təmsilçisi Bakı Alpinist Klubunun başçısı Səridan Mursaqulov da var. Xəbəri «Turan»a baza düşərgəsindən Mursaqulov özü verib.

Onun sözlərinə görə, alpinistlər zirvəyə olduqca çətin meteoroloji şəraitdə qalxıb zirvə ətrafında küləyin sürəti saniyədə 40 metrə çatıb, havanın temperaturu -35 dərəcə olub. Ekspedisiyanın zirvəyə qalxıb-enməsi 15 saat çəkib. Bu gün alpinistlər 5.500 metrdəki baza düşərgəsinə qayıdıb. Onların vətənlərinə 8-10 gündən sonra qayıdacağı gözlənilir.

Səridan Mursaqulov Azərbaycan alpinistləri arasında rekord qazanıb. Onun sayəsində Azərbaycan «Everest klubu» kimi nüfuzlu qurumun üzvü olub. Telefon müsahibəsində Səridan Mursaqulov Milli Olimpiya Komitəsinin, Gənclər və İdman Nazirliyinin başçılarna onun ekspedisiyaya qoşulmasına imkan yaratdıqları üçün təşəkkür edib. Mursaqulov fəthin Azərbaycandakı bütün azarkeşlərinə də təşəkkür edib. BAK-ın başçısı prezident Heydər Əliyevə tezliklə sağalmasını arzulayıb.

Everest fəth ediləndən - 1953-cü ildən bəri zirvəyə dünyanın onlarla ölkəsini təmsil edən 1050 alpinist qalxıb. Zirvə yolunda 70 ildə 160 alpinist həlak olub.

*«Turan» İnformasiya Agentliyi, 14 may 1999-cu il,  
(«Xalq qəzeti», 15.05.1999-cu il, № 122).*

## İSTİFADƏ OLUNMUŞ ƏDƏBİYYAT

1. Əliyev Heydər. Müstəqilliyimiz əbədidir. Bakı, Azərneşr, 1997-1998, I-VIII kitablar.
2. Əliyev Heydər. Müstəqillik yolu (Seçilmiş fikirlər). Bakı, 1997. Tərtib edənlər: prof. Ş.Əsgərov, prof.S.Xəlilov.
3. Əliyev Heydər. Yeni Azərbaycan Partiyasının yaradılmasının VI ildönümünə həsr olunmuş təntənəli yığıncaqdakı nitqi - «Azərbaycan» qəzeti, 24 noyabr 1998-ci il, №272.
4. Azərbaycan Respublikasının Konstitusiyası. Bakı, 1996.
5. Азербайджанская Республика. Документы и материалы 1918-1920 гг. Баку, «Елм», 1998.
6. Азербайджанская Демократическая Республика (1918-1920). Законодательные акты (Сборник документов). Баку, «Азербайджан», 1998.
7. Azərbaycan Xalq Cümhuriyyəti (1918-1920): Parlament (Stenoqrafik hesabatlar). Bakı, «Elm», 1998.
8. Azərbaycan Xalq Cümhuriyyəti (Ədəbiyyat, dil, mədəniyyət quruculuğu). Bakı, «Elm», 1998.
9. Azərbaycan Respublikasının təhsil sahəsində islahat Programı. Bakı, «Çaşıoğlu», 1999.
10. Azərbaycan Demokratik Respublikası. Tarix, ictimai-siyasi və ədəbi-mədəni həyat. Bakı, «Gənclik», 1992. Tərtib edən: prof. Vilayət Quliyev.
11. Azərbaycan tarixi. Bakı, «Elm» nəşriyyatı, 1993.
12. Anar. Azərbaycançılıq haqqında düşüncələr. - «525-ci» qəzet, 24-25.02.2000-ci il.
13. Deliorman Leyla. Marşlarımız, İstanbul, 1990.
14. Фоли Джон. Энциклопедия знаков и символов. Москва. «Вече», 1997.
15. Gökalp Ziya. Türkcülüğün esasları. İstanbul, 1996.
16. Hüseyinzadə Əli bəy. Türklər kimdir və kimlərdən ibarətdir? Bakı, 1997. Tərtib və transliterasiya edən: Ofelya Baylamlı.
17. Xoyski Fətəli Xan. Həyat və fəaliyyəti (Sənəd və materiallar). Bakı, «Azərbaycan», 1998.
18. İslam ansiklopedisi. İstanbul, 1992, 5-ci cilt.
19. Kurtoğlu Fevzi. Türk bayrağı və ay-ulduz. Ankara, 1992.
20. Qayıdış (1990-1993). Bakı, «Azərbaycan», 1996. Tərtib edən: Əli Həsənov.
21. Мифы народов мира. Москва. «ВРЭ», 1997, т.м. I-II.
22. Nəсібzadə N. Azərbaycan Demokratik Respublikası. Bakı, «Elm», 1990. I h.
23. Rəsulzadə M.Ə. Azərbaycan Cümhuriyyəti. Bakı, «Elm», 1990.
24. Rəsulzadə M.Ə. Əsərləri. I cild. Bakı, Azərneşr, 1992.
25. Rəsulzadə M.Ə. Əsrimizin Siyavuşu; Çağdaş Azərbaycan ədəbiyyatı; Çağdaş Azərbaycan tarixi: Bakı, «Gənclik», 1991.
26. Şəmsizadə Nizaməddin. Azərbaycan ideologiyası. Bakı, 1996.
27. Öztuna Yılmaz. Böyük Türkiyə tarixi. İstanbul, 1983, VIII-XI cildlər.
28. Ögel Bahaəddin. Türk mitolojisi. Ankara, 1993, I cilt. 29. Üzeyir Hacıbəyov Ensiklopediyası. Bakı, «Azərbaycan», 1996.
30. Üngör Etem. Türk marşları. Ankara, 1966.

**MƏRDANOV MİSİR CUMAYIL OĞLU,  
QULİYEV ƏSGƏR QƏDİR OĞLU**

**Azərbaycan Respublikasının  
dövlət rəmzləri  
(Soraq kitabı)**

\* \* \*

**Государственные символы  
Азербайджанской Республики  
(Справочник)**

\* \* \*

**State Symbols of Azerbaijan Republic  
(a reference book)**

Naşiri	Hikmət Hüseynov
Nəşriyyatın direktoru	Eldar Əliyev
Mətbəənin direktoru	Söhrab Mustafayev
Texniki redaktoru	Fərid Kərimov
Kompüter dizaynı	Mehri Xanbabayeva
Korrektoru	Tural Quliyev

Yığılmağa verilib: 14.12.2000. Çapa imzalanıb:05.05.2001  
Formatı 70x100 V<sub>16</sub>. F.ç.v. 17, Ş.ç.v. 21.9, Şərti rəng ottiski 88.4  
Ofset kağızı. Sifariş № 36. Sayı 1000 nüsxə. Qiyməti müqavilə ilə.

**«Çaşıoğlu» mətbəəsi**

*Bakı ş., M.Müşfiq 2a. Tel: 47-49-71*